

**Sound
Blaster**

CREATIVE®
WWW.CREATIVE.COM



BLASTER® *Live!*™

5.1

使用入门

Creative Sound Blaster Live! Creative 音频软件

本文档中的信息如有变化，恕不另行通知；本文件中的信息也不代表 Creative Technology Ltd. 的承诺。未经 Creative Technology Ltd. 的事先书面许可，任何机构或个人不得以任何形式随意复制或传播此手册内容。本文件中提到的软件已经过软件协议的许可，只有在符合许可协议的前提下才可以使用或复制。除非经过许可协议的特许，在其他任何媒体复制软件都属违法行为。被许可人可以将软件复制一次用作备份。

版权 ©1998-2002 Creative Technology Ltd. 版权所有。

第 1.1 版
2002 年 6 月

Sound Blaster 及其中文名称声霸卡和 Blaster 是注册商标，Sound Blaster Live! 标识、Sound Blaster PCI 标识、EAX、Creative Multi Speaker Surround 是 Creative Technology Ltd. 在美国和 / 或其他国家的商标。E-Mu 和 SoundFont 是 E-mu Systems, Inc. 的注册商标。Cambridge SoundWorks、MicroWorks 和 PC Works 是注册商标，PC Works FourPointSurround 是 Cambridge SoundWorks, Inc. 的商标。Microsoft、MS-DOS、和 Windows 是 Microsoft Corporation 的注册商标。在 Dolby Laboratories 授权下生产。Dolby、Pro Logic 和 double-D 符号是 Dolby Laboratories 的商标。保密、未经发表的作品。版权 1992-1997 Dolby Laboratories. 版权所有。所有其它产品均是其各自拥有者的商标或注册商标。

这个产品包括一个或多个的以下美国专利：

4,506,579; 4,699,038; 4,987,600; 5,013,105; 5,072,645; 5,111,727; 5,144,676; 5,170,369; 5,248,845; 5,298,671; 5,303,309; 5,317,104; 5,342,990; 5,430,244; 5,524,074; 5,698,803; 5,698,807; 5,748,747; 5,763,800; 5,790,837。

目录

简介

系统需求	vi
Sound Blaster Live! 声卡	vi
玩游戏和观看 DVD	vi
寻求更多信息	vii
文档惯例	vii

1 安装硬件

使用须知	1-1
Sound Blaster Live! 卡	1-2
步骤 1: 准备您的电脑	1-3
步骤 2: 安装 Sound Blaster Live! 卡	1-4
步骤 3: 安装 CD-ROM/DVD-ROM 光驱	1-5
步骤 4: 连接到电源	1-5
连接相关外设	1-6
连接音箱系统	1-7
连接外置家用电子设备	1-8
摆放您的音箱	1-9

2 安装软件

安装驱动程序和应用程序	2-1
在 Windows NT 4.0 下安装游戏杆驱动程序	2-2

3	使用 Sound Blaster Live!	
	Creative 软件	3-1
	Creative Surround Mixer	3-2
	Creative AudioHQ	3-3
	Creative 检测程序	3-3
	SoundFont 控制	3-4
	Creative 键盘	3-4
	EAX 控制	3-4
	Creative Wave Studio	3-5
	Creative PlayCenter	3-5
	Creative Recorder	3-5

附录

A	一般规格说明	
	特性	A-1
	PCI 总线	A-1
	EMU10K1	A-1
	立体声、数字的语音通道	A-1
	AC'97 Codec 混音器	A-2
	音量控制	A-2
	Dolby 数字 (AC-3) 解码	A-2
	Creative Multi Speaker Surround (CMSS)	A-2
	连接	A-3
	音频输入	A-3
	音频输出	A-3
	接口	A-3
B	故障排除	
	安装软件的问题	B-1
	声音的问题	B-2

在某些 VIA 芯片集主板上出现文件传输问题	B-7
SoundFont 缓存不足	B-8
游戏手柄	B-8
I/O 冲突	B-9
在 Windows XP 下的问题	B-10

简介

Sound Blaster Live! 是玩游戏、看电影、听 CD/MP3 音乐以及 Internet 娱乐的理想音频解决方案。凭借其目前领先的音频标准 EAX, Sound Blaster Live! 创造出逼真、具有 3D 定位效果的声音以及模拟多种建筑结构材质的声学环境,从而实现最真实的 3D 音频体验。强劲的 EMU10K1 音频处理器,其处理能力不逊于高性能的 CPU,从而能够实现高度保真和极度纯净的声音。结合 4 或 5 音箱设置,您将亲历逼真的 3D 音频,支持 EAX 的游戏,欣赏具备环绕声的影片。

为了使您在不久的将来能够制作自己的音乐和声音效果, Sound Blaster Live! 提供了升级选项,用于同时连接多种数字和模拟设备,包括键盘和其他乐器,以及经由光纤接至 MD 和 DAT 录音机。

系统需求

Sound Blaster Live! 声卡

- 真正 Intel® Pentium® II 350 MHz, AMD® K6 450 MHz 或更快的处理器
- Intel、AMD 或 100% Intel 兼容的主板芯片集
- Windows 98 Second Edition (SE)、Windows Millennium Edition (Me)、Windows 2000 或 Windows XP
- 64 MB RAM 用于 Windows 98 SE/Me
128 MB RAM 用于 Windows 2000/XP
- 600 MB 可用硬盘空间
- 空闲 PCI 2.1 兼容插槽, 用于 Sound Blaster Live! 卡
- 耳机或有源音箱 (需另行购买)
- CD-ROM 光驱

玩游戏和观看 DVD

- 真正 Intel Pentium II 350 MHz、MMX 或 AMD 450 MHz 处理器 /3Dnow!
- 游戏: 建议使用 128 MB RAM, 至少具有 8 MB 纹理缓存的 3D 图形加速器, 300-500 MB 的空闲硬盘空间
- DVD: DVD-ROM 驱动器和以下推荐的软件 DVD 播放程序: InterVideo 的 WinDVD 2000 或 CyberLink 的 PowerDVD 3.0 以及更高版本

安装过程中, Sound Blaster Live! 可以自动估计需要用到的硬盘空间。其他的应用程序可能有更高的系统需求或需要一个麦克风。详细内容请参阅单独的应用程序在线帮助。

寻求更多信息



有关 MIDI 规格和接口插针分配的情况以及声卡包装中各种应用程序的使用方法，请参见在线*用户指南*。

请访问 www.soundblaster.com 网站，获取最新的驱动程序、应用程序和常见问题解答。

文档惯例

本手册使用以下惯例帮助您寻找以及辨别所需信息。

表 i: 文档惯例

文本要素	用途
	记事本图标表明非常重要并在操作之前应加以考虑的信息。
	闹钟表示错误操作可能导致数据丢失或系统损坏。
	警告图标表示不按指示操作可能会导致身体伤害或甚至危及生命。

安装硬件

使用须知

安装之前，请准备好以下部件：



Sound Blaster Live! 卡



MPC- 至 -MPC (4-针) 模拟 CD 音频线 *



MPC- 至 -MPC (2-针) 数字 CD 音频线
*

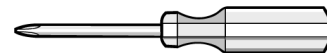

十字螺丝刀（不包括在产品套装内）

* 捆绑于某些型号的 Sound Blaster Live! 卡

Sound Blaster Live! 卡

您的声卡备有下列插孔和接口，让您连接其它设备：



图 1-1: Sound Blaster Live! 卡上的接口。

步骤 1: 准备您的电脑



关闭主电源，拔下电脑的电源线。使用带有软关机功能的 ATX 电源的系统可能在 PCI 插槽内还有电。当您声卡插入插槽时，这种情况可能会损坏您的声卡。

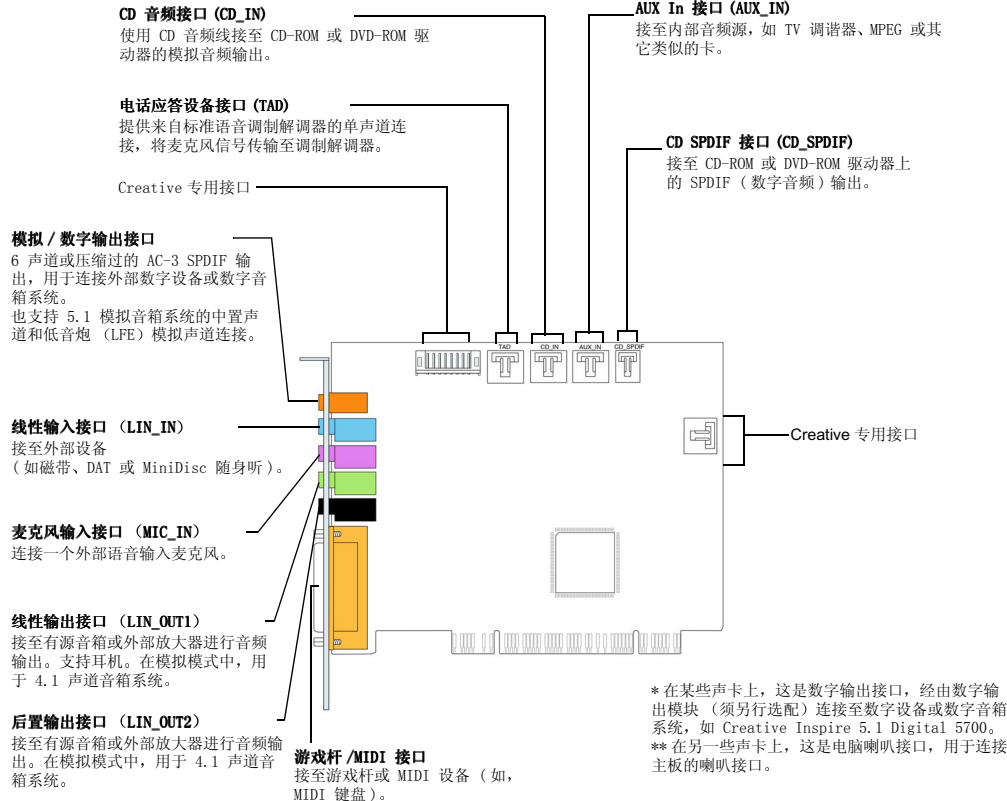

取出目前使用的声卡或禁用板载音频。有关详情可参考生产厂商提供的说明书。

1. 切断您的电脑及所有外围设备的电源。
2. 触摸电脑的一个金属挡板，使自己接地，释放带有的静电，然后从墙壁插座上拔下电源线。
3. 移开电脑的机箱盖。
4. 如图 1-2 所示从没有使用的 PCI 插槽上取下金属支架。将螺丝放在一旁备用。



图 1-2: 拆除金属挡板。

步骤 2: 安装 Sound Blaster Live! 卡

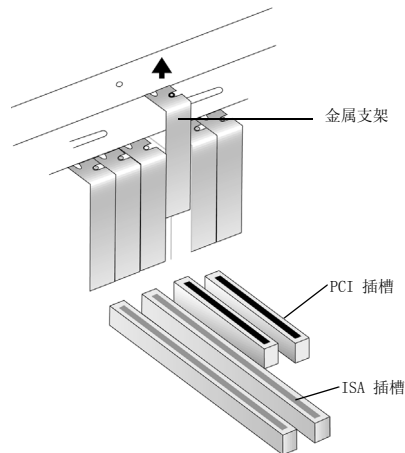

不要强行将声卡插入槽中。在将卡插入 PCI 扩展槽前请确保 Sound Blaster Live! 卡的金手指 PCI 接口与主板上的 PCI 总线接口已经对齐。如果不太吻合，小心将卡取出后再次尝试，或尝试将卡插入另一个 PCI 插槽。

1. 将 Sound Blaster Live! 卡对准 PCI 插槽，如图 1-3 所示轻轻将声卡牢固地按入插槽。



图 1-3: 将声卡与插槽对齐。

2. 用螺丝将声卡固定好。

步骤 3：安装 CD-ROM/DVD-ROM 光驱

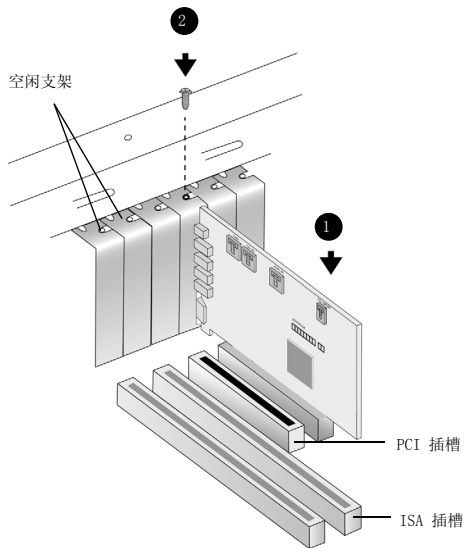

- 某些型号的声卡不附送 MPC-to-MPC (4 针) 模拟 CD 音频线。
- 如果 Sound Blaster Live! 卡连接到了 CD-ROM 或 DVD-ROM 驱动器的 CD SPDIF 和 CD Audio 接口，请不要在 Surround Mixer 内同时启用 CD Audio 和 CD Digital 选项。

对于模拟 CD 音频输出：

- ▶ 将 CD-ROM/DVD-ROM 光驱模拟音频接口引出的模拟 CD 音频线接至 Sound Blaster Live! 卡的 CD_IN 接口，如图 1-4 所示。

对于数字 CD 音频输出：

- ▶ 将 CD-ROM/DVD-ROM 驱动器上数字音频接口引出的数字 CD 音频线连接到 Sound Blaster Live! 卡上的 CD_SPDIF 接口。



图 1-4： 连接 CD-ROM/DVD-ROM 光驱。

步骤 4：连接到电源

1. 移开电脑的机箱盖。
2. 将电源线插回墙壁插座，打开电脑。

要将 Sound Blaster Live! 连接到其他设备，请看 1-6 页上的“连接相关外设”。要安装驱动程序和软件，请看 2-1 页上的“安装驱动程序和应用程序”。

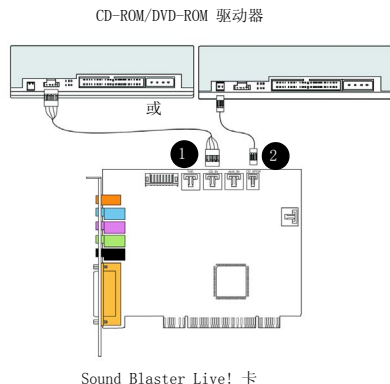
连接相关外设



游戏杆接口是标准的电脑游戏控制转换器。您可以将任何采用 15 针 D-shell 接口的模拟游戏杆或任何与标准电脑游戏杆兼容的设备接至此接口。如果想使用 2 个游戏杆，您需要一个 Y 型连接线分路器。

模拟模式 (若有): 连接到中置和低音炮声道。
数字模式: 经由微型插头至 DIN 转换器 (随音箱附带) 连接至数字音箱, 如 Creative Inspire 5.1 数字音箱。



图 1-5: 将 Sound Blaster Live! 接至其他设备。

连接音箱系统

将软件 DVD 播放器配合 Sound Blaster Live! 使用可欣赏 5.1 声道环绕声的电影。如果您将 Sound Blaster Live! 经由微型插头至 DIN 连接线连接至 Cambridge SoundWorks DTT2500 或 Cambridge Soundworks PlayWorks 2500 音箱系统, 就可通过选择解码器上的音乐或电影模式获得 5.1 声道音效了。

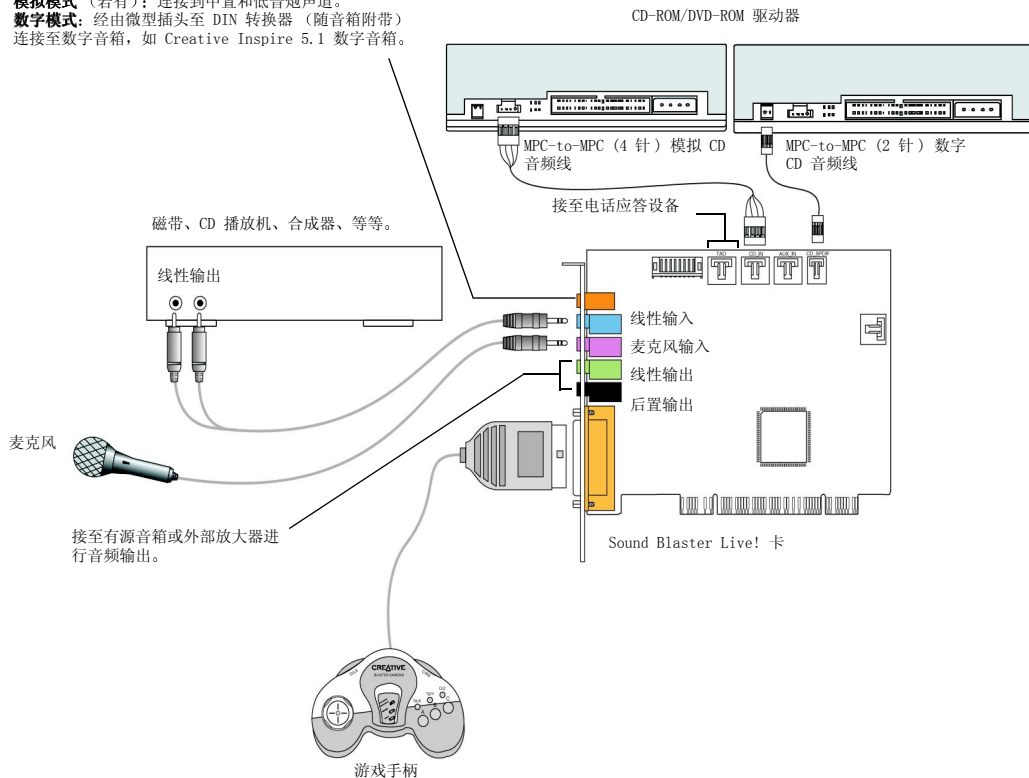

图 1-6: 将音箱接至 Sound Blaster Live! 卡。

连接外置家用电子设备

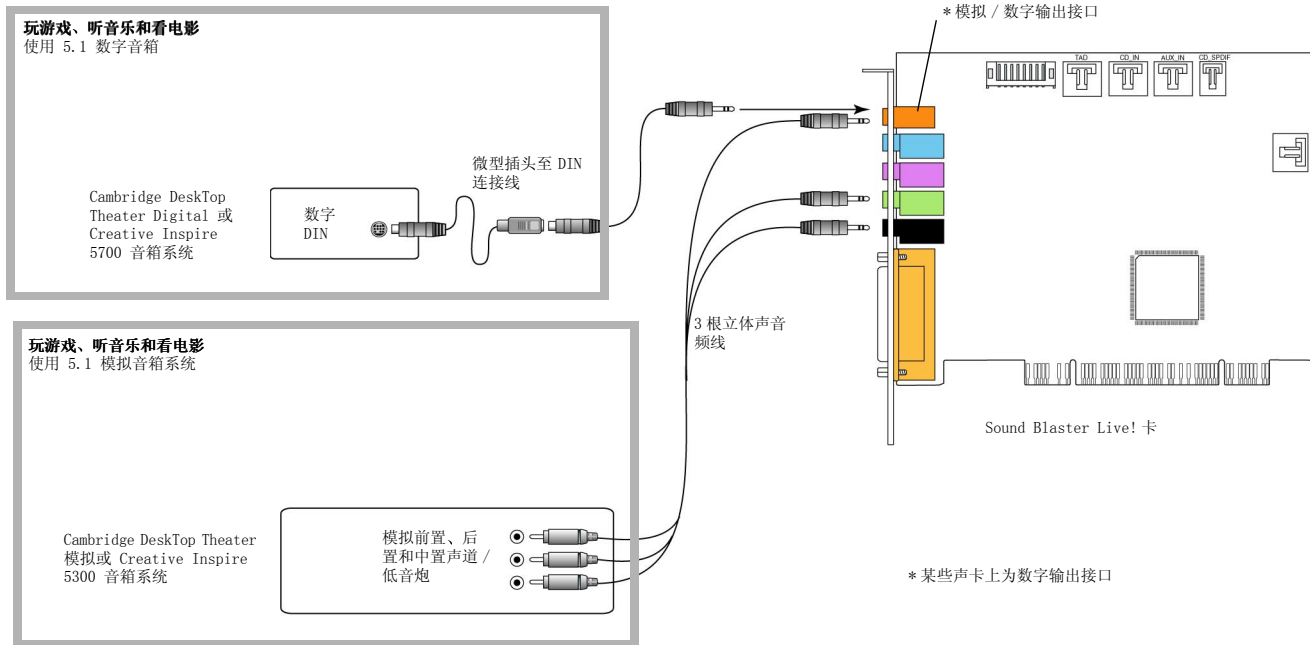

图 1-7: 将外部家用设备连接到 Sound Blaster Live! 卡。

摆放您的音箱

如果使用的是 4 音箱系统，将 4 只音箱摆放成一个正方形，您处于正中央。将音箱面对您摆放，不要挡住声音传播路径。对于 5.1 音箱系统，中置音箱的摆放高度应该与双耳高度持平或接近。您可以不断进行音箱的摆位测试，直到您获得满意效果为止。如果还有一个低音炮，可以将其摆放在房间的角落。

Cambridge DeskTop Theater 5.1 或 Creative Inspire 5.1 数字音箱系统通过数字 DIN 连接可使您体验到即清晰又震撼的游戏或音乐效果。音箱附带的微型插头至 DIN 连接线用于此连接。

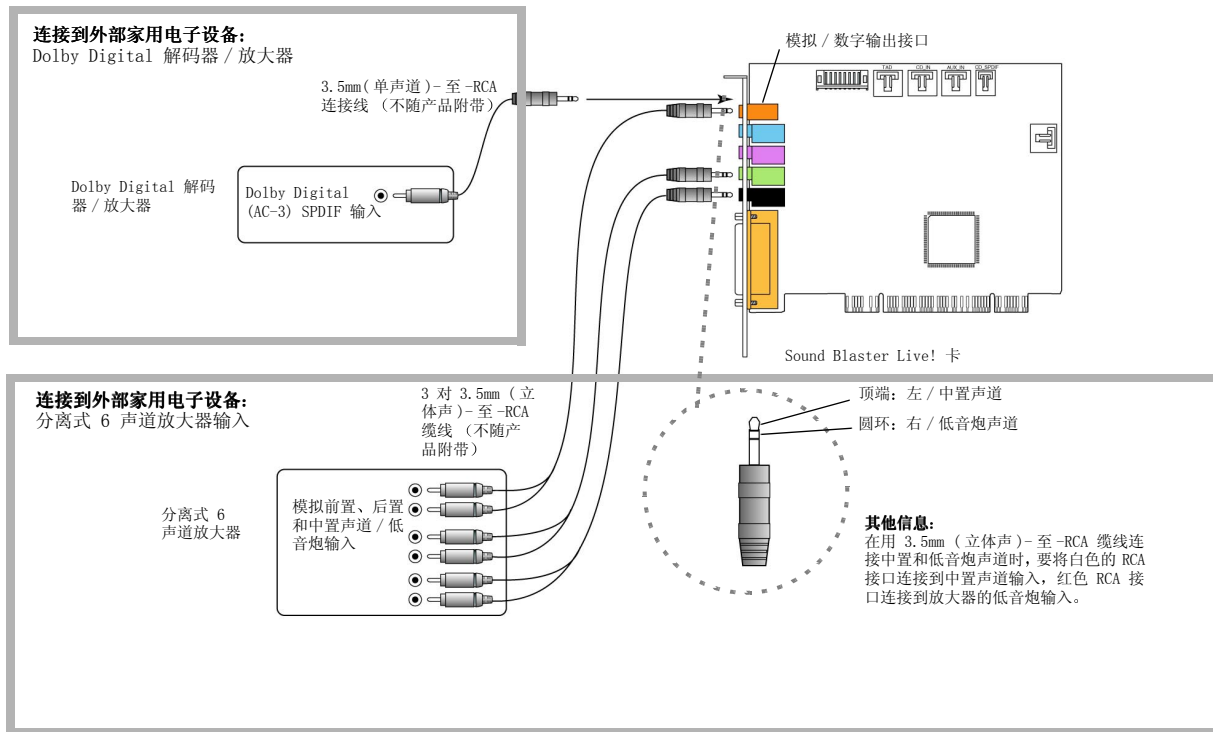
您也可以连接模拟 5.1 声道音箱系统（如 Creative Inspire 5.1 模拟音箱）或自己的 6 声道家庭影院音箱系统。Sound Blaster Live! 具有一个模拟 / 数字输出接口，用于连接中置声道或低音炮。



图 1-8: 推荐的音箱摆放位置。

安装软件

安装驱动程序和应用程序

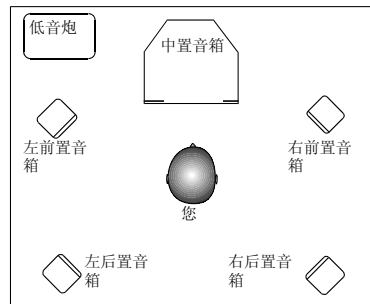

本手册中的软件安装条件是在一个未经更改的操作系统环境下进行。在您电脑上出现的安装屏幕和过程可能和这里所示略有不同。差异可能是由您电脑中其他软件 / 硬件造成的，也可能是由于 Windows 操作系统的版本不同。

您需要安装设备驱动程序和应用程序才能使用 Sound Blaster Live!。要安装这些驱动程序和捆绑的应用程序，请遵循以下指示。这些指示适用于所有支持的 Windows 操作系统。

1. 声卡安装完毕，打开电脑。Windows 自动检测声卡和设备驱动程序。如果出现**找到新硬件**对话框，单击**取消**按钮。
2. 将 Sound Blaster Live! 安装 CD 放入 CD-ROM 光驱。
此光盘支持 Windows 自动运行模式，自动开始运行。如果没有自动运行，您需要打开 CD-ROM 驱动器的自动插入提示功能。详情请看第 B-1 页上的“安装软件的问题”。
3. 按照屏幕上的指示完成安装。
4. 如果提示您重新启动系统，按照提示操作。

使用 Sound Blaster Live!

Creative 软件



Sound Blaster Live! 附带的
应用程序可能和这里介绍的略
有差别。

Sound Blaster Live! 得到全范围的应用程序支持，可以帮助您最大限度的使用声卡。
以下是对声卡操作最重要的软件：

- Creative Surround Mixer
- Creative AudioHQ
- Creative 检测程序
- Creative Wave Studio
- Creative PlayCenter
- Creative Recorder

运行 Creative PlayCenter：

1. 单击**开始** -> **程序** -> **Creative** -> **Creative PlayCenter**
2. 单击 **Creative PlayCenter**

运行其他 Creative 软件应用程序：

1. 单击**开始** -> **程序** -> **Creative** -> **Sound Blaster Live!**
2. 单击您要打开的应用程序。

Creative Surround Mixer



要将 Surround Mixer 恢复为其原始设置，单击**开始** -> **程序** -> **Creative** -> **Sound Blaster Live!** -> **Creative Restore Defaults**。

Creative Surround Mixer 是用于下列任务的主要应用程序：

- 测试音箱
- 应用 EAX 音频效果
- 混合各种音频输入源的声音
- 设置音频效果

Surround Mixer 具有两种模式。单击**基本模式**或**高级模式**来回切换两种模式：

在基本模式下，显示的是混音器台面。您能够：

- 播放或录音时混合各种音频输入源的声音
- 控制音量、高低音、平衡及渐强渐弱

在高级模式下，显示的是 Surround Mixer 和混音器台面。使用 Surround Mixer，您能够：

- 选择音频效果
- 指定音箱输出
- 测试音箱

有关 Creative Surround Mixer 的详情，请参考其在线帮助。

Creative AudioHQ

AudioHQ 是 Creative 的音频软件控制中心。

AudioHQ 界面和 Windows 控制面板类似。它包含许多控制工具，使您可以查看、试听或设置电脑上的一个或多个音频设备的属性。

和控制面板一样，AudioHQ 控制工具在主窗口能够以大图标、小图标、列表或详细资料的任意一种形式显示。在工具视图中您还可以全选或撤消选择。主窗口中的项目数随控制工具或选定设备不同而变化。在 By Audio Device 视图中仅显示选定设备支持的控制工具。Applet 视图仅显示选定工具支持的音频设备。

有关 Creative AudioHQ 的详情，请参考其在线帮助。

Creative 检测程 序

使用 Creative 检测程序对声卡的波形文件、MIDI 或 CD 的播放、录音功能及音箱输出进行快速测试。有关 Creative 检测程序的详情，请参考其在线帮助。

SoundFont 控制

SoundFont 音色库控制允许您配置带音色库的 MIDI 库和 DLS 以及 Wave 文件和乐器，还可以设置缓冲算法和空间管理。

有关 SoundFont 控制的详情，请参考其在线帮助。

Creative 键盘

Creative 键盘实际上是一个虚拟的键盘，您可以通过 MIDI 设备来试听或弹奏音符。

EAX 控制

这个控制功能允许您配置 EMU10K1 芯片的效果引擎。

它让您指定组件，这些组件组成音频元素，这些音频元素又组成音响效果。

它让您感受到几乎可以触摸到的、逼真的声音。它是业界第一个能够在游戏、音乐或其它应用程序中创造出媲美真实环境、交互式的声音系统。这些音频效果使您的电脑达到了与家庭影院一较短长的水准，让您尽情体验“触手可及”的声音。这些效果还超越了目前的环绕音效和 3D 定位音效，通过对房间大小、声学特性、残响和回声等参数的计算为您创建一个环境模板，从而模拟出身临其境的声效。

有关 EAX 控制的详情，请参考其在线帮助。

Creative Wave Studio

Creative WaveStudio 允许您轻松地执行以下的声音编辑功能：

- ❑ 播放，编辑，和录制 8 位（磁带品质）和 16 位（CD 品质）波形数据
- ❑ 增强您的波形数据或创建具有各种特殊效果的独特声音，并可进行倒转、回音、静音、移位、剪切、复制和粘贴等各种操作。
- ❑ 同时打开和编辑几个音频文件。
- ❑ 打开 Raw (.RAW) 和 MP3 (.MP3) 数据文件

有关 Creative WaveStudio 的详情，请参考其在线帮助。

Creative PlayCenter

Creative PlayCenter 是一款独具特色的音频 CD 及数码音频（如 MP3 或 WMA）播放器。它不但能够管理计算机中的数码音频文件，还能够将 CD 音轨经编码转换为数码音频文件（MP3/WMA）。它的编码速度要比正常播放速度快，最快可达 320 kbps (MP3)。

有关 Creative PlayCenter 的详情，请参考其在线帮助。

注意：通过 Microsoft 的数字版权管理 (DRM) 技术获取的音频文件只能由支持 MS DRM 的音频播放器播放，如 Creative PlayCenter。为防止未经授权的复制，Microsoft 建议您禁用声卡上的所有数字或 SPDIF 输出。

Creative Recorder

Creative Recorder 允许您录制语音或来自麦克风或音频 CD 等不同音源的音乐，并将其另存为波形 (.wav) 文件。有关 Creative Recorder 的详情，请参考其在线帮助。

一般规格说明

特性

PCI 总线

- ❑ PCI 规格第 2.1 版兼容
- ❑ 总线控制缩短了等待时间，提升了系统性能

EMU10K1

- ❑ 先进的硬件加速数字效果处理过程
- ❑ 32 位数字处理，同时可维持 192 dB 的动态范围
- ❑ 专利技术 8 点插值，可获得最佳声音再现
- ❑ 64 复音硬件波表合成器
- ❑ 专业级、高品质数字混音及均衡处理
- ❑ 映射至主内存、多达 32 MB 的声音 RAM

立体声、数字的语音通道

- ❑ 真正 16 位全双工操作
- ❑ 16 位及 8 位立体声 / 单声道模式的数字化
- ❑ 播放 64 音频声道，采样率随意
- ❑ ADC 录音采样率：8、11.025、16、22.05、24、32、44.1 和 48 kHz
- ❑ 8 位和 16 位录音的抖动处理

AC' 97 Codec 混音器

- 混合 EMU10K1 音频源和模拟源，如 CD 音频、线性输入、麦克风、辅助设备和 TAD
- 可选的录音输入源或各种音源混合
- 16 位模拟至数位转换，模拟输入采样率可达 48 kHz

音量控制



某些音频输入可能需要另外选配的设备。

- CD 音频、线性输入、辅助设备、TAD、PC 喇叭、麦克风输入、波形 /DirectSound 设备、MIDI 设备、CD 数字 (CD SPDIF) 的软件播放控制
- 模拟混音 (CD 音频、线性输入、辅助设备、TAD、PC 喇叭的集合)、麦克风输入、波形 /DirectSound 设备、MIDI 设备、CD 数字 (CD SPDIF) 的软件录制控制
- 可选的录音输入源或各种音源混合
- 可调整的主音量控制
- 独立低音和高音控制
- 前置及后置平衡控制
- 混音器源的静音及移位控制

Dolby 数字 (AC-3) 解码

- 将 Dolby 数字 (AC-3) 解码为 5.1 声道或将压缩过的 Dolby 数字 (AC-3) PCM SPDIF 流传递至外部解码器
- 低音重新定向：如果低音炮是独立于环绕音箱系统的，这个功能可以将低音重新指向低音炮。

Creative Multi Speaker Surround (CMSS)

- 多音箱技术
- 专业品质的移位及混音算法
- 独立的多声音可以移动至聆听者周围

连接

音频输入

- ❑ 经由后部支架上立体声接口的线性级模拟线性输入
- ❑ 经由后部支架上立体声接口的单声道麦克风模拟输入
- ❑ 经由卡上 4 针 Molex 接口的 CD_IN 线性级模拟输入
- ❑ 经由卡上 4 针 Molex 接口的 AUX_IN 线性级模拟输入
- ❑ 经由卡上 4 针 Molex 接口的 TAD 线性级模拟输入
- ❑ 经由卡上 2 针 Molex 接口的 CD_SPDIF 数字输入，接受的采样率为 32、44.1 和 48 kHz

音频输出

- ❑ 经由后部支架上 4 针 3.5 mm 迷你插孔的模拟（中央和低音炮）/ 数字输出（前置和后置 SPDIF 数字输出）
- ❑ 经由后部支架上立体声接口的 3 个线性级模拟输出，前置及后置 Line-Outs
- ❑ 前置 Line-Out 的立体声耳机（32 欧姆阻抗）支持

接口

- ❑ D-Sub MIDI 接口，用于连接至外置 MIDI 设备。也可用作游戏杆端口。

故障排除

安装软件的问题

Sound Blaster Live! 安装 CD 放入光驱后安装程序没有自动运行
Windows 系统中的自动运行功能可能没有启用。

通过我的电脑快捷菜单运行安装程序:

1. 双击 Windows 桌面上的**我的电脑**图标。
2. 右击 CD-ROM 驱动器图标，然后单击 **AutoPlay**。
3. 按照屏幕上的提示操作。

通过自动插入提示启用 AutoPlay:

1. 单击**开始** -> **设定** -> **控制面板**。
2. 双击**系统**图标。**系统属性**对话框出现。
3. 单击**设备管理器**，然后单击 CD-ROM 驱动器。
4. 单击**属性**按钮。
5. 单击**设置**标记，然后单击**自动插入提示**。
6. 单击**确定**按钮。

声音的问题

IRQ 冲突。

为解决 IRQ 冲突，尝试执行下列步骤。

- 将声卡插入另一个 PCI 插槽。
- 在系统 BIOS 中，启用允许 IRQ 共享的 **Advanced Control** 和 **Power Interface**。

在播放一个音频文件时突然出现过强的环境音响或效果。

上一次选定的环境预置不适于目前的音频文件。

切换至一个适当的环境：

1. 打开环境音频控制工具。
2. 在**环境**一栏下，单击**无效果**或一个合适的环境。

耳机没有声音。

查看下列各项：

- 耳机要连接到 Line Out 端口。
- Surround Mixer 的主音量没有设置为静音。
- 没有选定**仅使用数字输出**选项。

在 4 或 5.1 音箱配置中，后置音箱没有声音。

查看下列各项：

- 后置音箱连接至声卡的后置输出端口。
- 如果您是由以下音源播放声音：
 - CD 音频
 - 线性输入
 - TAD
 - 辅助 (AUX)
 - 麦克风

要解决此问题：

1. 在 Surround Mixer 中，确保音源没有被静音。
2. 选择同一个音源作为录音源。

例如，如果您将便携式 CD 随身听连接至线性输入接口，在 Surround Mixer 中将线性输入取消静音，然后将线性输入选定为录音源。

- 如果您要改变环境，到 Surround Mixer 中取消目前音源的静音。

音箱没有声音。

查看下列各项：

- 音箱正确接至声卡的输出。
- 您是否已经在 Surround Mixer 中取消了正确音源的静音。

如果上述条件均已满足，但是仍然没有声音，单击 **VOL** 按钮上方的红色加号。确认是否选定了**仅使用数字输出**复选框。如果是，表明您正在使用数字输出模式，此时必须连接数字音箱以聆听来自声卡的声音。

在播放诸如 .WAV、MIDI 文件或 AVI 剪辑时没有声音输出。

可能的原因:

- 音箱音量设置不正确。
- 外置放大器或音箱连接到了错误端口。
- 硬件冲突。
- Surround Mixer 中的音箱选项选择不正确。
- 在 EAX 控制面板的主音量或源标记中，原始音量被设置为或接近 0。

查看下列各项:

- 音箱的音量控制，如果有的话，被置于中间位置。如果必要，使用 Creative 混音器来调整音量。
- 有源音箱或外接放大器接至卡的线性输出或后置输出端口。
- 卡与外设之间没有硬件冲突。请参见 B-9 页上的“I/O 冲突”。
- Surround Mixer 中的音箱选择应对应于您的音箱或耳机配置。
- 在 EAX 控制面板的主音量和源标记或两者之一中，原始音量被设置为 100%。



如果启用了数字 CD 音频，则 CD 的音量由 Surround Mixer 的 Wave/MP3 滑块来控制。

播放 CD 时没有声音。

解决此问题，可执行下列的一个或几个步骤

- 确保 CD-ROM 驱动器的模拟音频接口与声卡的 CD 输入接口正确连接。
- 执行以下步骤即可启用数字 CD 播放：

针对 Windows 98 SE

1. 单击**开始** -> **设定** -> **控制面板**。
2. 在**控制面板**窗口中，双击**多媒体**图标。
3. 在**多媒体属性**对话框中，单击**CD 音乐**标记。
4. 单击在**这个 CD-ROM 设备上启用数字 CD 音频**复选框以选中它。
5. 单击**确定**按钮。

针对 Windows Me

1. 单击**开始** -> **设定** -> **控制面板**。
2. 在**控制面板**窗口中，双击**系统**图标。
3. 在**系统属性**对话框中，单击**设备管理器**标记。
4. 双击**DVD/CD-ROM 驱动器**图标。
电脑驱动器将出现。
5. 右击**驱动器**图标。
出现一个菜单。
6. 单击**属性**。
7. 在下一个对话框的**数字 CD 播放**框中，单击在**这个 CD-ROM 设备上启用数字 CD 音频**复选框。
8. 单击**确定**按钮。

针对 Windows 2000 和 Windows XP

1. 单击**开始** -> **设定** -> **控制面板**。
2. 在**控制面板**窗口中，双击**系统**图标。
3. 在**系统属性**对话框中，单击**硬件**标记。
4. 单击**设备管理器**按钮。
5. 双击 **DVD/CD-ROM 驱动器**图标。
电脑驱动器将出现。
6. 右击**驱动器**图标。
出现一个菜单。
7. 单击**属性**。
8. 在下一个对话框的**数字 CD 播放**框中，单击**在这个 CD-ROM 设备上启用数字 CD 音频**复选框。

在某些 VIA 芯片集主板上出现文件传输问题

您在 VIA 芯片集主板安装了 Sound Blaster Live! 卡后，也许会碰到以下问题：

当传输大量数据时，电脑死机或重启了，或者从另一个驱动器传输过来的文件缺失或损坏。

只有一小部分采用 VIA VT82C686B 控制器芯片集主板的电脑会发生这种问题。

验证您的主板是否采用了 VT82C686B 芯片集：

- 请参考电脑或主板的手册，或
- 在 Windows 中：
 - i. 单击**开始** -> **设定** -> **控制面板**。
 - ii. 双击**系统**图标。
 - iii. 单击**设备管理器**或**硬件**标记。
 - iv. 单击**系统设备**图标。
 - v. 在出现的列表中，查看是否出现如图 B-1 中显示的加亮项目。
 - vi. 如果出现该项目，移开电脑的机箱盖，在主板上找到 VIA 芯片集。（请注意第 1-3 页中提到的安全使用说明）
VT82C686B 芯片集的型号刻在芯片上。

如果使用的是 VT82C686B 芯片集：

- Creative 建议您应首先与电脑零售商或主板制造商取得联系，以获取最新的解决方法。
- 某些用户也可以通过以下措施解决问题：
 - 从 <http://www.viatech.com>* 下载最新的 VIA 4in1 驱动程序。
 - 从制造商的网站获取最新的主板 BIOS*。



图 B-1：设备管理器标记。

* 这些网站的内容由其他公司控制。Creative 对从上述网站获得或下载的信息不承担责任。此信息仅为你提供便利之用。

SoundFont 缓存不足

没有足够的内存加载 SoundFonts。

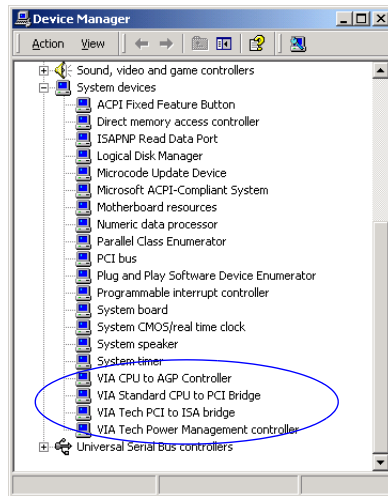
加载或播放了兼容音色库的 MIDI 文件时，有可能出现上述问题。

原因：没有足够的内存分配给 SoundFonts。

分配更多的 SoundFont 缓存：

- ▶ 在音色库控制的**选项**标记上，将**音色库缓冲**滑块向右移动。
分配给 SoundFont 缓存的量取决于可用的系统 RAM。

如果可用的系统 RAM 仍然不足：

- ▶ 在 SoundFont 控制的**配置音色库**标记上，在**选择音色库**框中单击一个较小的 SoundFont 库。否则，您可能需要增加系统内存。

游戏手柄

游戏杆端口无法工作

声卡的游戏杆端口与系统游戏杆端口有冲突。

解决问题的步骤：

- ▶ 禁用声卡的游戏杆端口，使用系统端口。

游戏杆在某些程序中无法正常工作。

程序可能使用系统处理器定时来计算游戏杆位置。当处理器快速运作时，程序可能错误的确定游戏杆的位置，认为该位置超出了范围。

I/O 冲突

解决问题的步骤:

- ▶ 增加系统 BIOS 设置的 8 位 I/O 恢复时间, 通常位于 Chipset Feature Settings 一节之下。或者, 如果可能的话, 将 AT Bus 调至较慢的时钟。如果问题仍然存在, 尝试使用另一个游戏杆。

如果您的卡和其它设备被设置为使用同一个 I/O 地址, 卡和其它外设有可能发生冲突。

若要解决 I/O 冲突, 请在 Windows 下使用设备管理器改变声卡或有冲突的外设的资源设置。

如果您不清楚是哪一块卡导致冲突, 可以先删除所有卡, 只留下声卡和其它主要的卡(如软盘控制器和图形卡)。然后逐一添加卡直到设备管理器标明发生冲突为止。

在 Windows 下解决硬件冲突:

1. 单击**开始** -> **设定** -> **控制面板**。
2. 双击**系统**图标。**系统属性**对话框出现。
3. 单击**设备管理器**标记。
4. 单击**声音、视频和游戏控制器**, 然后单击冲突的声卡驱动程序(前面标有一个惊叹号)。
5. 单击**属性**按钮。
6. 单击**资源**标记。
7. 确保选定**使用自动设置**复选框, 单击**确定**按钮。
8. 重启系统让 Windows 98/98SE 重新为声卡和 / 或冲突设备分配资源。

在 Windows XP 下的问题

安装非 Creative 的应用程序时，在 Windows XP 操作系统中出现一则硬件安装错误讯息。

产品发行的时候，Microsoft 建议有关公司提交他们的硬件解决方案进行认证。如果不提交硬件设备的驱动程序，或没有经过 Microsoft 的认证，将出现类似下面的警告讯息。



如果您安装的不是 Creative 的硬件驱动程序，您可能会看到这则讯息。这时，您可以选择单击 **Continue Anyway** 按钮。未在 Microsoft 注册的设备驱动程序在 Windows XP 也许可以使用，而且不会对您的电脑造成危害。

Creative Labs, Inc.
1901 McCarthy Boulevard
Milpitas CA 95035

Creative Technology Ltd
31, International Business Park
Creative Resource
Singapore 609921