

Creative Sound Blaster Audigy Creative-lydprogramvare

Informasjonen i dette dokumentet kan endres uten varsel og er ikke bindende for Creative Technology Ltd. Uten skriftlig tillatelse fra Creative Technology Ltd. er det ulovlig å kopiere denne håndboken helt eller delvis, eller å overføre informasjonen i håndboken til andre medier ved hjelp av elektroniske eller mekaniske hjelpemidler, inkludert fotokopiering og innspilling. Programvaren som beskrives i dette dokumentet er underlagt en lisensavtale og kan bare brukes eller kopieres i henhold til betingelsene i denne lisensavtalen. Det er forbudt å kopiere programvaren til andre medier med mindre dette er uttrykkelig tillatt i lisensavtalen. Lisensinnehaveren kan lage én kopi av programvaren for sikkerhetskopiformål.

Copyright © 1998-2002 ved Creative Technology Ltd. Med enerett.

Versjon 2.1
juni 2002

Sound Blaster og Blaster er registrerte varemerker, og Sound Blaster Audigy-logoen, Sound Blaster PCI-logoen, EAX ADVANCED HD, Multi-Environment, Environment Panning, Environment Reflections, Environment Filtering, Environment Morphing, Creative Multi Speaker Surround, Inspire og Oozic er varemerker for Creative Technology Ltd. i USA og/eller andre land. E-Mu og SoundFont er registrerte varemerker for E-mu Systems, Inc. SoundWorks er et registrert varemerke, og MicroWorks, PCWorks og FourPointSurround er varemerker for Cambridge SoundWorks, Inc. Microsoft, MS-DOS og Windows er registrerte varemerker for Microsoft Corporation. Produsert under lisens fra Dolby Laboratories. Dolby, AC-3, Pro Logic og dobbel-D-symbolet er varemerker for Dolby Laboratories. © 2001 Dolby Laboratories. Med enerett. Alle andre produkter er varemerker eller registrerte varemerker for de respektive eierne.

Dette produktet dekkes av én eller flere av de følgende amerikanske patentene:

4,506,579; 4,699,038; 4,987,600; 5,013,105; 5,072,645; 5,111,727; 5,144,676; 5,170,369; 5,248,845; 5,298,671; 5,303,309; 5,317,104; 5,342,990; 5,430,244; 5,524,074; 5,698,803; 5,698,807; 5,748,747; 5,763,800; 5,790,837.

Lisensavtale for sluttbrukere av Creative-Programvare Versjon 2.5.1, Mai 2002

VENNLIGST LES DETTE DOKUMENTET NØYE FØR DU INSTALLERER PROGRAMVAREN. VED Å INSTALLERE OG BRUKE PROGRAMVAREN, ERKLÆRER DU DEG ENIG I BETINGELSENE I DENNE AVTALEN. HVIS DU IKKE ER ENIG I BETINGELSENE I DENNE AVTALEN, MÅ DU IKKE INSTALLERE ELLER BRUKE PROGRAMVAREN. RETURNER INNEN 15 DAGER PROGRAMVAREN, ALL RELATERT DOKUMENTASJON OG ALT TILHØRENDE MATERIALE TIL KJØPESTEDET FOR Å FÅ KJØPESUMMEN REFUNDERT.

Dette er en juridisk avtale mellom deg og **Creative Technology Ltd.** og dets underavdelinger/ datterselskaper ("Creative"). Denne Avtalen fastsetter betingelsene og forholdene som Creative baserer sin lisens på for programvaren som er forseglet i diskpakningen sammen med all tilhørende dokumentasjon og ledsagende enheter inkludert, men ikke begrenset til til pakningen, de kjørbare programmene, driverne, bibliotekene og datafilene knyttet til slike programmer (samlet under begrepet "Programvaren").

LISENS

1. Utstedelse av lisens

Programvaren er lisensiert, ikke solgt, til deg for bruk utelukkende i samsvar med vilkårene i denne avtalen. Du eier disken eller mediet som Programvaren opprinnelig ble lagret på eller overført til, men Creative (og, i den grad det er aktuelt, dets lisensgivere) forbeholder seg all eiendomsrett til Programvaren som ikke er uttrykkelig gitt deg.

Lisensen som er gitt i henhold til avsnitt 1, forutsetter at du oppfyller alle forpliktelsene i henhold til denne Avtalen. Creative gir deg rett til å bruke hele eller deler av denne Programvaren, forutsatt at

- Programvaren ikke distribueres mot vederlag;
- Programvaren bare brukes i forbindelse med Creatives produktfamilie;
- Programvaren IKKE endres;
- alle opphavsrettsklæringer beholdes på Programvaren, og

(e) Lisensstakeren/sluttbrukeren aksepterer å være bundet av vilkårene i denne avtalen.

2. For bruk på én enkelt datamaskin

Programvaren kan bare brukes på én enkelt datamaskin av én bruker om gangen. Du kan overføre den maskinlesbare delen av Programvaren fra én datamaskin til en annen, forutsatt at (a) Programvaren (inkludert alle komponenter og deler av denne) slettes fra den første datamaskinen og (b) det ikke er noen mulighet for at Programvaren vil bli brukt på mer enn én datamaskin samtidig.

3. Selvstendig basis

Du kan bare bruke Programvaren på selvstendig basis, slik at Programvaren og dens funksjoner bare er tilgjengelig for personer som er fysisk tilstede der datamaskinen med Programvaren er plassert. Du må ikke gi ekstern tilgang til Programvaren eller dens funksjoner, eller overføre hele eller deler av Programvaren via et nettverk eller en kommunikasjonslinje.

4. Opphavsrett

Programvaren eies av Creative og/eller dets lisensinnehavere og er beskyttet av USAs lover om opphavsrett og internasjonale traktater. Du må ikke fjerne merknaden om opphavsrett fra noen kopi av Programvaren eller av eventuelt tilhørende skriftlig materiale.

5. Én arkivkopi

Du kan lage én (1) arkivkopi av den maskinlesbare delen av Programvaren. Denne kopien skal bare brukes som sikkerhetskopi for

bruken av programvaren på én datamaskin, forutsatt at du også reproducerer alle merknader om opphavsrett og annen eiendomsrett, fra originalen av Programvaren, på denne kopien.

6. Ingen fletting eller integrasjon

Du kan ikke flette noen del av Programvaren inn i, eller integrere noen del av Programvaren med, noe annet program, bortsett fra det som er uttrykkelig tillatt ifølge gjeldende lover. Eventuelle deler av Programvaren som er flettet inn i eller integrert med et annet program, vil fortsatt være underlagt vilkårene og betingelsene i denne avtalen, og alle merknader om opphavsrett og annen eiendomsrett som finnes på den originale Programvaren, må reproduseres på de flettede eller integrerte delene.

7. Nettversjonsversjon

Hvis du har kjøpt en "nettversjonsversjon" av Programvaren, gjelder denne avtalen for installasjonen av Programvaren på én enkelt "filsriver". Den kan ikke kopieres til flere systemer. Hver "node" som er koblet til "filsriveren" må også ha sin egen lisens på en "nodekopi" av Programvaren, som blir en lisens bare for denne bestemte "noden".

8. Overdra lisensen

Du kan overdra lisensen for Programvaren, forutsatt at (a) du overfører alle komponenter av Programvaren og eventuelle kopier av disse, (b) du ikke beholder noen komponenter av Programvaren eller kopier av disse og (c) mottakeren av lisensen leser og sier seg enig i vilkårene og betingelsene i denne avtalen.

9. Begrensninger på bruk, kopiering og modifisering av Programvaren

Begrensning av bruk, kopiering og endring av Programvaren. Bortsett fra i den grad det tillates etter denne avtalen eller avlovene i jurisdiksjonen du kjøpte Programvaren i, kan du ikke bruke, kopiere eller endre Programvaren. Du kan heller ikke viderelisensiere noen av rettighetene dine under denne avtalen. Du kan bare bruke denne programvaren til personlig bruk, og ikke for offentlig visning eller til å lage videobånd som skal vises offentlig.

10. Dekompilering, deassemblering og dekomponering

Du godtar at Programvaren inneholder forretningshemmeligheter og annen kopibeskyttet informasjon som tilhører Creative og dets lisensgivere. Bortsett fra det som er uttrykkelig tillatt ifølge denne avtalen og gjeldende lovgivning der du kjøpte Programvaren, kan du ikke dekompile, deassemblere eller på annen måte dekomponere Programvaren, eller delta i andre aktiviteter for å få tilgang til den underliggende informasjonen som ikke er synlig for brukeren ved normal bruk av Programvaren.

Spesifikt sier du deg enig i at du ikke for noe formål skal overføre Programvaren, vise Programvarens objektkode på noen dataskjerm eller lage noen papirkopier av minnedump av Programvarens objektkode. Hvis du tror du har behov for informasjon om Programvarens interoperabilitet med andre programmer, skal du ikke dekompile eller deassemblere Programvaren for å få tilgang til slik informasjon, og du godtar at du i så fall skal be om slik informasjon fra Creative ved adressen som er oppført nedenfor. Hvis Creative mottar en slik forespørsel, skal de avgjøre om du trenger slik informasjon til et legitimt formål, og, hvis

avgjørelsen er positiv, sende deg slik informasjon innen rimelig tid og under rimelige betingelser. I alle tilfeller skal du melde fra til Creative om eventuell informasjon som er fremkommet gjennom dekomponering eller lignende aktiviteter, og resultatene av dette vil utgjøre den konfidensielle informasjonen som tilhører Creative og som bare kan brukes i forbindelse med Programvaren.

11. For programvare med CDDB-funksjoner.

Denne pakken omfatter applikasjoner som kan inneholde programvare fra CDDB, Inc. fra Berkeley i California ("CDDB"). Programvaren fra CDDB ("CDDB-klient") gjør det mulig for applikasjonen å utføre elektronisk disk-identifikasjon og hente musikkrelatert informasjon, inkludert informasjon om navn, artist, spor og tittel ("CDDB-data") fra online servere ("CDDB-servere") samt utføre andre funksjoner.

De samtykker i å bruke CDDB-data, CDDB-klienten og CDDB-serverne utelukkende til personlige, ikke-kommersielle formål. De samtykker i å ikke overdra, kopiere, overføre eller overlevere CDDB-klienten eller noen CDDB-data til noen tredjepart. DE SAMTYKKER I Å IKKE BRUKE ELLER UTNYTTE CDDB-DATA, CDDB-KLIENTEN ELLER CDDB-SERVERNE TIL ANDRE FORMÅL ENN DET SOM ER UTTRYKKELEG TILLATT I DETTE DOKUMENTET.

De samtykker i at Deres ikke-eksklusive lisens til å bruke CDDB-data, CDDB-klienten og CDDB-serverne vil opphøre dersom De ikke overholder disse bestemmelsene. Hvis Deres lisens opphører, samtykker De i å avslutte all bruk av CDDB-data, CDDB-klienten og CDDB-serverne. CDDB forbeholder seg alle rettigheter i CDDB-data,

CDDB-klienten og CDDB-serverne, inkludert alle eierrettigheter. De samtykker i at CDDB, Inc. kan hevde sine rettigheter i henhold til denne avtalen direkte overfor deg i sitt eget navn.

CDDB-klienten og hver komponent av CDDB-dataene lisensieres til deg "SOM DE ER." CDDB gir ingen garantier, direkte eller indirekte, angående nøyaktigheten til CDDB-data på CDDB-serverne. CDDB forbeholder seg retten til å slette data fra CDDB-serverne eller å endre datakategorier av enhver årsak som CDDB finner hensiktsmessig. Det gis ingen garanti for at CDDB-klienten eller CDDB-serverne er feilfrie eller at CDDB-klienten eller CDDB-serverne vil fungere uten avbrudd. CDDB er ikke forpliktet til å gi deg nye forbedrede datatyper, tilleggsdatatyper eller kategorier som CDDB kan velge å utgi i fremtiden.

CDDB FRASKRIVER SEG ETHVERT GARANTIANSVAR, DIREKTE ELLER INDIREKTE, HERUNDER, MEN IKKE BEGRENSET TIL, STILLTIENDE GARANTIER OM SALGBARHET OG ANVENDELIGHET FOR SÆRSKILTE FORMÅL, EIENDOMSRETT OG OPPHAVSRETTIGHETER. CDDB gir ingen garanti med hensyn til resultatene De oppnår ved bruk av CDDB-klienten eller en CDDB-server. CDDB ER IKKE I NOE TILFELLE ANSVARLIG FOR TILFELDIG SKADE ELLER FØLGESKADE ELLER FOR TAP AV FORTJENESTE ELLER INNTEKTER.

AVSLUTTE LISENSEN

Lisensen som er gitt deg gjelder til den blir avsluttet. Du kan når som helst avslutte den ved å returnere Programvaren (inkludert eventuelle komponenter og kopier av denne) til Creative. Lisensen vil også

bli avsluttet uten varsel fra Creative dersom du ikke overholder en eller flere av vilkårene eller betingelsene i denne avtalen. Du sier deg enig i å returnere Programvaren (inkludert eventuelle komponenter og kopier av denne) til Creative dersom lisensen avsluttes. Hvis lisensen avsluttes, kan Creative også realisere eventuelle rettigheter som lovverket gir. Bestemmelsene i denne avtalen som beskytter Creatives opphavsrett, vil fortsatt gjelde etter en eventuell avslutning.

BEGRENSET GARANTI

Creative garanterer, som eneste garanti, at diskene der Programvaren er lagret skal være feilfri, slik det er angitt på garantikortet eller i den trykte håndboken som følger med Programvaren. Ingen distributør, forhandler eller annen person eller enhet har myndighet til å utvide eller endre denne garantien eller noen av bestemmelsene i denne avtalen. Eventuelle andre fremstillinger enn de garantiene som er omtalt i denne avtalen, vil ikke være bindende for Creative.

Creative garanterer ikke at Programvaren vil oppfylle dine krav til funksjonalitet, at den vil fungere uavbrutt og feilfritt eller at den ikke inneholder skadelig kode. Med "skadelig kode" menes i dette avsnittet enhver programkode som er utviklet for å forurense andre dataprogrammer eller data, oppta systemressurser, endre, ødelegge, registrere eller overføre data, eller på annen måte forstyrre den normale bruken av datamaskinen, datasystemet eller datanettverket, inkludert virusser, trojanske hester, "droppers", ormer, logiske bomber og lignende.

SKADESLØSHOLDELSE

Dersom du distribuerer Programvaren i overtredelse av denne Avtalen, aksepterer du å erstatte, holde skadesløs og forsvare Creative mot alle erstatningskrav og søksmål, inkludert

advokatsalærer og kostnader som oppstår i forbindelse med eller som et resultat av bruk eller distribusjon av Programvaren i overtredelse av denne Avtalen.

MED UNNTAK AV ERKLÆRINGEN OVENFOR I DENNE AVTALEN, LEVERES PROGRAMVAREN "SOM DEN ER" UTEN NOEN FORM FOR GARANTI, VERKEN DIREKTE ELLER INDIREKTE, HERUNDER, MEN IKKE BEGRENSET TIL, ALLE STILTIENDE GARANTIER OM SALGBARHET OG ANVENDELIGHET FOR SÆRSKILTE FORMÅL. CREATIVE ER IKKE FORPLIKTET TIL Å TILBY NOEN OPPDATERINGER, OPPGRADERINGER ELLER KUNDESTØTTE FOR PROGRAMVAREN.

Videre skal Creative ikke være ansvarlig for nøyaktigheten på noen informasjon som er gitt av Creative eller tredjeparts kundestøttepersonell, eller for noen form for skader som er direkte eller indirekte forårsaket av handlinger du har gjort eller unnlatt å gjøre som følge av slik kundestøtte.

Du har det fulle og hele ansvaret for å oppnå de tiltenkte resultater ved hjelp av Programvaren, og for installasjonen, bruken og resultatene av Programvaren. Du har også den fulle og hele risikoen med hensyn til Programvarens kvalitet og ytelse. Hvis det skulle vise seg at Programvaren er defekt, skal du (og ikke Creative eller dets distributører eller forhandlere) påta deg alle kostnadene for nødvendig service, reparasjoner eller korreksjoner.

Denne garantien gir deg spesifikke juridiske rettigheter, og det er mulig at du i tillegg har andre rettigheter, som kan variere fra land/stat til land/stat. Noen land/stater tillater ikke reservasjon mot implisitte garantier, så det er mulig at den ovenstående reservasjonen ikke gjelder for deg.

Creative fraskriver seg alle garantier av alle slag dersom Programvaren er blitt tilpasset, pakket om eller endret på annen måte av en annen tredjepart enn Creative.

BEGRENSNING PÅ RETTSMIDLER OG SKADER

DET ENESTE RETTSMIDDELET FOR BRUDD PÅ GARANTIEN ER DET SOM ER FREMSATT PÅ GARANTIKORTET ELLER I DEN TRYKTE HÅNDBOKEN SOM FØLGER MED PROGRAMVAREN. IKKE I NOE TILFELLE SKAL CREATIVE ELLER DERES LISENSGIVERE VÆRE ANSVARLIGE FOR TILFELDIG, INDIREKTE ELLER SPESELL SKADE ELLER FØLGESKADE AV NOEN ART, ELLER FOR TAP AV FORTJENESTE, TAP VED BRUK, TAPT UTBYTTE ELLER TAPTE DATA SOM OPPSTÅR SOM FØLGE AV ELLER I FORBINDELSE MED PROGRAMVAREN ELLER DENNE AVTALEN, OGSÅ I TILFELLER DER CREATIVE ELLER DERES LISENSGIVERE ER UNDERRETTET OM MULIGHETEN FOR SLIKE SKADER. CREATIVES ØKONOMISKE ANSVAR OVERFOR ELLER SKADE PÅ DEG ELLER NOEN ANNEN PERSON VIL UNDER INGEN OMSTENDIGHETER OVERSKRIDE BELØPET DU HAR BETALT FOR Å BRUKE DENNE PROGRAMVAREN, UANSETT KRAVETS FORM.

Noen land/stater tillater ikke reservasjon mot økonomisk ansvar for tilfeldige skader eller følgeskader, så det er mulig at den ovenstående reservasjonen ikke gjelder for deg.

RETURNERE PRODUKTET

Hvis du skal sende programvaren til Creative eller en autorisert Creative-distributør eller -forhandler, må du selv betale for frakten, og i tillegg enten

forsikre programvaren eller ta alt ansvar for eventuell skade eller tap under transporten.

BEGRENSEDE RETTIGHETER FOR USAs MYNDIGHETER

All Programvare og tilhørende dokumentasjon leveres med begrensede rettigheter. Bruk, duplikasjon eller utlegging av USAs myndigheter er underlagt restriksjoner slik det er framsatt i underpunkt (b)(3)(ii) av "Rights in Technical Data and Computer Software Clause", 252.227-7013. Hvis du fremlisierer eller bruker Programvaren utenfor USA, skal du overholde gjeldende lokale lover, USAs lover om eksportkontroll og den engelske versjonen av denne avtalen.

KONTRAKTØR/PRODUSENT

Kontraktøren/produzenten av Programvaren er:

Creative Technology Ltd

31, International Business Park
Creative Resource
Singapore 609921

GENERELT

Denne avtalen er bindende både for deg og for dine arbeidsgivere, arbeidstakere, kontraktører og agenter, og for eventuelle andre personer som lisensen overdras til. Verken Programvaren eller noen informasjon som er fremkommet av denne kan eksporteres hvis ikke det er i samsvar med USAs lover eller andre gjeldende bestemmelser. Denne avtalen er underlagt lovene i delstaten kalifornia (bortsett fra i den grad føderale lover gjelder for opphavsrett og føderalt registrerte varemerker). Denne Avtalen utgjør hele avtalen og du aksepterer at Creative ikke vil være ansvarlig for uriktige erklæringer eller fremstillinger i den, av deres agenter eller av noen andre (enten uskyldig eller skjodesløst) som du stolte på når du inngikk denne Avtalen, med mindre slike uriktige erklæringer eller fremstillinger ble fremlagt under falske

forutsetninger. Denne Avtalen erstatter alle andre betingelser eller avtaler, herunder, men ikke begrenset til, reklame som gjelder Programvaren. Hvis noen bestemmelse i denne avtalen erklæres ugyldig eller ikke håndhevbar av noe land eller noen offentlig instans som har jurisdiksjon, skal den aktuelle bestemmelsen modifiseres i den grad det er nødvendig for å gjøre bestemmelsen gyldig og håndhevbar, og de gjenstående bestemmelsene vil fortsatt ha full gyldighet og kraft.

Hvis du har spørsmål angående denne avtalen, vennligst kontakt Creative på den ovenstående adressen. Hvis du har spørsmål om produktet eller tekniske spørsmål, kan du kontakte ditt nærmeste kundestøttesenter for Creative.

TILFØYELSE TIL LISENSAVTALEN FOR MICROSOFT-PROGRAMVAREN

VIKTIG: Ved å bruke Microsoft-programvarefilene ("Microsoft-programvaren") som er forutsatt i denne tilføyelsen, godtar du å være enig i de følgende vilkår. Hvis du ikke er enig i disse vilkårene, må du ikke bruke Microsoft-programvaren.

Microsoft-programvaren er inkludert utelukkende for å erstatte de tilsvarende filene som er levert med en tidligere lisensiert kopi av Microsoft-programvareproduktet ("OPPRINNELIG PRODUKT"). Ved installering, blir Microsoft-programvarefilene en del av ORIGINALPRODUKTET og er underlagt den samme garantien og lisensvilkårene og -betingelsene som ORIGINALPRODUKTET. Hvis du ikke har en gyldig lisens fot å bruke ORIGINALPRODUKTET, må du ikke bruke Microsoft-programvaren. Ingen annen bruk av Microsoft-programvaren er tillatt.

Ikke noe i denne Avtalen skal tolkes som om Creative forsvarer eller godkjenner krenkelse av

lokale og/eller internasjonale lover som gjelder din jurisdiksjon

SPEIELLE BESTEMMELSER SOM GJELDER FOR DEN EUROPEISKE UNIONEN

HVIS DU HAR KJØPT PROGRAMVAREN I DEN EUROPEISKE UNIONEN (EU), GJELDER DESSUTEN FØLGENDE BESTEMMELSER FOR DEG. HVIS DET ER NOEN UOVERENSSTEMMELSER MELLOM DE TIDLIGERE NEVNT VILKÅRENE I DENNE LISENSAVTALEN FOR PROGRAMVAREN OG DE FØLGENDE BESTEMMELSENE, SKAL DE FØLGENDE BESTEMMELSENE HA FORTRINNSRETT.

DEKOMPILERING

Du sier deg enig i at du ikke for noe formål skal overføre Programvaren, vise Programvarens objektkode på noen dataskjerm eller lage noen papirkopier av minnedump av Programvarens objektkode. Hvis du tror du har behov for informasjon om Programvarens interoperabilitet med andre programmer, skal du ikke dekompile eller deassemblere Programvaren for å få tilgang til slik informasjon, og du godtar at du i så fall skal be om slik informasjon fra Creative ved adressen som er oppført lenger fremme. Hvis Creative mottar en slik forespørsel, skal de avgjøre om du trenger slik informasjon til et legitimt formål, og, hvis avgjørelsen er positiv, sende deg slik informasjon innen rimelig tid og under rimelige betingelser.

BEGRENSET GARANTI

MED UNNTAK AV ERKLÆRINGENE TIDLIGERE I DENNE AVTALEN, OG I HENHOLD TIL AVSNITTET "LOVBESTEMTE RETTIGHETER", LEVERES PROGRAMVAREN "SOM DEN ER" UTEN NOEN FORM FOR GARANTI,

VERKEN DIREKTE ELLER INDIREKTE, HERUNDER, MEN IKKE BEGRENSET TIL, ALLE STILLTIENDE GARANTIER OM SALGBARHET ELLER ANVENDELIGHET FOR SÆRSKILTE FORMÅL.

BEGRENSNING PÅ RETTSMIDLER OG SKADER

BEGRENSNINGENE PÅ RETTSMIDLER OG SKADER I LISENSAVTALEN FOR PROGRAMVAREN SKAL IKKE GJELDE FOR PERSONSKADE (MEDREGNET DØDSFALL) SOM ER FORÅRSAKET AV UAKTSMOHET FRA CREATIVE'S SIDE, OG ER UNDERLAGT BESTEMMELSEN UNDER OVERSKRIFTEN "LOVBESTEMTE RETTIGHETER".

LOVBESTEMTE RETTIGHETER

Ifølge irsk lov skal visse betingelser og garantier være underforstått i kontrakter for salg av varer og tjenester. Slike betingelser og garantier ekskluderes herved, i den grad slik eksklusjon er tillatt innenfor denne kontraktens rammer under irsk lov. Slike betingelser og garantier skal gjelde i den grad de ikke kan ekskluderes ifølge loven.

I henhold til dette skal ingenting i denne avtalen ha fortrinnsrett foran eventuelle rettigheter du måtte ha som følge av seksjon 12, 13, 14 eller 15 i "Irish Sale of Goods Act 1893 (as amended)".

GENERELT

Denne avtalen er underlagt irske lover. Den lokale språkversjonen av avtalen skal gjelde hvis Programvaren er kjøpt i EU. Denne avtalen utgjør hele avtalen mellom oss, og du godtar at Creative ikke har noe ansvar for eventuelle usanne utsagn eller fremstillinger som avtalen, Creatives agenter eller andre har uttrykt (enten av uvitenhet eller uaktksomhet), og som du tok for sant da du inngikk denne avtalen, såfremt det usanne utsagnet eller den

usanne fremstillingen ikke ble gjort på en ulovlig måte.

Sikkerhetsinformasjon

Følgende deler inneholder merknader for forskjellige land:

ADVARSEL: Denne enheten er bare beregnet for installasjon av brukeren i en CSA/TUV/UL-sertifisert/listet IBM AT eller kompatibel datamaskiner i produsentens definerte tilgangsområde for operatør. Kontroller drifts-/installasjonshåndboken for utstyret og/eller utstyrersprodusenten for å bekrefte om utstyret passer for brukerinstallerte programkort.

Merknad for USA

FCC del 15: Dette utstyret er testet og funnet å være i samsvar med begrensningene for digitale enheter i klasse B, ifølge del 15 av FCC-reglene. Disse begrensningene er utarbeidet for å gi rimelig beskyttelse mot skadelig interferens i boliger. Dette utstyret genererer, bruker, og kan utstråle radiofrekvensenergi. Hvis utstyret ikke installeres og brukes i henhold til instruksjonene, kan det forårsake skadelig interferens for radiokommunikasjon. Denne merkningen er imidlertid ikke en garanti for at interferens ikke vil oppstå i en bestemt installasjon. Hvis dette utstyret forårsaker skadelig interferens for radio- og TV-mottak, noe som kan fastslås ved å slå utstyret av og på, ber vi brukeren prøve én eller flere av følgende metoder:

- Justere eller flytte mottakerantennen.
- Øke avstanden mellom utstyret og mottakeren.
- Koble utstyret til en stikkontakt på en annen krets enn den som mottakeren er koblet til.

- Ta kontakt med forhandleren eller en erfaren radio-/TV-tekniker.

FORSIKTIG: For å overholde begrensningene for digitale enheter i klasse B, ifølge del 15 av FCC-reglene, må denne enheten installeres i datautstyr som er sertifisert til å være i samsvar med begrensningene i klasse B.

Alle kabler som brukes til å koble sammen datamaskinen og eksterne enheter, må være isolerte og jordede. Bruk med ikke-sertifiserte datamaskiner eller uisolerte kabler kan forårsake interferens for radio- eller TV-mottak.

Modifikasjoner

Alle endringer som ikke er uttrykkelig godkjent av produsenten av denne enheten, kan gjøre brukerens rett til å bruke enheten virkningsløs.

Merknad for Canada

Dette apparatet overholder klasse B-begrensningene for radiointerferens som er angitt i radiointerferensbestemmelsene fra det kanadiske kommunikasjonsdepartementet.

Cet appareil est conforme aux normes de CLASSE "B" d'interférence radio tel que spécifié par le Ministère Canadien des Communications dans les règlements d'interférence radio.

Kompatibilitet

Dette produktet er i samsvar med følgende direktiv:

- Direktiv 89/336/EEC, 92/31/EEC (EMC), 73/23/EEC (LVD), (73/23/EEC), endret etter direktiv 93/68/EEC.

Merknad for Europa

Kommunikasjonsprodukter for det europeiske marked er i overensstemmelse med R&TTE-direktivet 1999/5/EC.

Opphavsrettsinformasjon for brukere av Creative-produkter

Enkelte Creative-produkter er laget for å brukes ved reproduksjon av materiale som du eier opphavsrettighetene for, eller som du er autorisert til å kopiere av eieren av opphavsrettighetene, eller ved dispensasjon i gjeldende lov. Med mindre du eier opphavsrettighetene eller har slik autorisasjon, kan det være at du krenker lover om opphavsrettigheter og kan bli underlagt betaling av skadeserstatning og annen avhjelp. Hvis du er usikker på dine egne rettigheter, bør du kontakte en juridisk rådgiver.

Det er ditt ansvar når du bruker et Creative-produkt, å sikre at det ikke følger krenkelsener av gjeldende lover om opphavsrettigheter, hvorved kopiering av et bestemt materiale kan kreve forhåndssamtykke fra eierene av opphavsrettighetene. Creative fraskriver seg ethvert ansvar med hensyn til all ulovlig bruk av Creative-produket, og Creative skal ikke i noe tilfelle være ansvarlig for opprinnelsen til data som er lagret i en komprimert lydfil.

Du aksepterer at bruk av MP3-kodekser i sanntidskringkasting (terrestrisk, satellitt, kabel eller annet media) eller kringkasting via Internett eller andre nettverk, slik som, men ikke begrenset til, intranett osv., i forhåndsbetalte lydprogrammer, ikke er autorisert og/eller gitt lisens for (<http://www.iis.fhg.de/amm/>).

Konformitetserklæring

I henhold til FCC96 208 og ET95-19, erklærer

Produsentens

/importørens navn: **Creative Labs, Inc.**

Produsentens

/importørens adresse: **1901 McCarthy Boulevard
Milpitas, CA. 95035
United States
Tel: (408) 428-6600**

med eneansvar at produktet

Varenavn: **Creative Labs**

Modelnummer: **SB0092/SB0090**

er testet i henhold til kravet FCC / CISPR22/85 for enheter av klasse B og funnet i overensstemmelse med følgende standarder:

EMI/EMC: ANSI C63.4 1992, FCC Part 15 Subpart B
Etterkommer kanadiske ICES-003 klasse B.

Denne enheten etterkommer del 15 av FCC-regelverket.

Bruk er underlagt følgende til vilkår:

1. Denne enheten kan ikke forårsake skadelig interferens, og
2. Denne enheten må akseptere all mottatt interferens, inkludert interferens som kan forårsake uønskede virkninger.

Ce matériel est conforme à la section 15 des règles FCC.

Son Fonctionnement est soumis aux deux conditions suivantes:

1. Le matériel ne peut être source D'interférences et
2. Doit accepter toutes les interférences reçues, Y compris celles pouvant provoquer un fonctionnement indésirable.

Compliance Manager
Creative Labs, Inc.
25 Juni, 2001

Konformitetserklæring

I henhold til FCC96 208 og ET95-19, erklærer

Produsentens

/importørens navn: **Creative Labs, Inc.**

Produsentens

/importørens adresse: **1901 McCarthy Boulevard
Milpitas, CA. 95035
United States
Tel: (408) 428-6600**

med eneansvar at produktet

Varenavn: **Creative Labs**

Modelnummer: **SB0162**

er testet i henhold til kravet FCC / CISPR22/85 for enheter av klasse B og funnet i overensstemmelse med følgende standarder:

EMI/EMC: ANSI C63.4 1992, FCC Part 15 Subpart B
Etterkommer kanadiske ICES-003 klasse B.

Denne enheten etterkommer del 15 av FCC-regelverket.

Bruk er underlagt følgende til vilkår:

1. Denne enheten kan ikke forårsake skadelig interferens, og
2. Denne enheten må akseptere all mottatt interferens, inkludert interferens som kan forårsake uønskede virkninger.

Ce matériel est conforme à la section 15 des règles FCC.

Son Fonctionnement est soumis aux deux conditions suivantes:

1. Le matériel ne peut être source D'interférences et
2. Doit accepter toutes les interférences reçues, Y compris celles pouvant provoquer un fonctionnement indésirable.

Compliance Manager
Creative Labs, Inc.
5 september, 2001

Konformitetserklæring

I henhold til FCC96 208 og ET95-19, erklærer

Produsentens

/importørens navn: **Creative Labs, Inc.**

Produsentens

/importørens adresse: **1901 McCarthy Boulevard
Milpitas, CA. 95035
United States
Tel: (408) 428-6600**

med eneansvar at produktet

Varenavn: **Creative Labs**

Modelnummer: **SB0232/SB0230**

er testet i henhold til kravet FCC / CISPR22/85 for enheter av klasse B og funnet i overensstemmelse med følgende standarder:

EMI/EMC: ANSI C63.4 1992, FCC Part 15 Subpart B
Etterkommer kanadiske ICES-003 klasse B.

Denne enheten etterkommer del 15 av FCC-regelverket.

Bruk er underlagt følgende til vilkår:

1. Denne enheten kan ikke forårsake skadelig interferens, og
2. Denne enheten må akseptere all mottatt interferens, inkludert interferens som kan forårsake uønskede virkninger.

Ce matériel est conforme à la section 15 des règles FCC.

Son Fonctionnement est soumis aux deux conditions suivantes:

1. Le matériel ne peut être source D'interférences et
2. Doit accepter toutes les interférences reçues, Y compris celles pouvant provoquer un fonctionnement indésirable.

Compliance Manager
Creative Labs, Inc.
20 Juni, 2002

Innhold

Innledning

Digital lydunderholdning av høy kvalitet med høy grad av klarhet.....	ii
Hva er EAX ADVANCED HD™?	iii
I pakken	iii
Systemkrav	iv
Hvis du ønsker mer informasjon	iv
Mer Hjelp	v
Dokument-konvensjoner	v

I Installere maskinvaren

Dette har du bruk for	1-2
Sound Blaster Audigy-kortet (SB1394)	1-3
Sound Blaster Audigy-kortet (ikke-SB1394)	1-4
Styrespak/MIDI-brakett (SB1394)	1-5
Fremgangsmåte for installasjon.....	1-6
Trinn 1: Gjøre datamaskinen klar.....	1-6
Trinn 2: Installere Sound Blaster Audigy-kortet.....	1-7
Trinn 3: Installere Styrespak/MIDI-braketten (valgfritt)	1-7
Trinn 4: Koble til strømforsyning	1-8
Koble til andre eksterne enheter	1-9
Koble til høyttaler-systemer	1-11
Koble til eksterne enheter	1-13
Plassere høyttalerne	1-15

2 Installere programvaren

Installere drivere og applikasjoner	2-2
Avinstallere applikasjons- og enhetsdriverne	2-2
Installere enhetsdriverne på nytt	2-3
Oppdatere Windows 2000 (Service Pack 2)	2-3

3 Sound Blaster Audigy-applikasjoner

Creative Sound Blaster Audigy-applikasjoner	3-2
Creative Taskbar-oppgavelinjen	3-2
Creative Sound Blaster Audigy Online Quick Start (Elektronisk hurtiginnføring, (bare engelsk)	3-3
EAX ADVANCED HD™ Gold Mine Experience	3-3
Creative Diagnostics	3-3
Creative Surround Mixer	3-4
Creative AudioHQ	3-4
SoundFont Control	3-5
Device Controls	3-5
Creative Keyboard	3-5
EAX ADVANCED HD™ Control	3-5
Creative WaveStudio	3-6
Creative PlayCenter	3-6
Creative Recorder	3-6
Creative Restore Defaults	3-7

4 Bruke applikasjoner

Avspilling av multimedia	4-2
Spille ave på DVDer	4-2
Spille av MP3- eller WMA-filer	4-2
Spille av WAVave- og CD-lydfiler.....	4-3
Spille av MIDI-filer.....	4-3
Digital underholdning.....	4-3
Spille ave på surroundlyd-filmer.....	4-3
LageKompilere personlige lydalbum	4-3
Spille inn lyd.....	4-3
Bruke stemmeeffekter	4-3
Spille inn lyd og effekter.....	4-3
Lage musikk	4-4
Spille inn digital lyd	4-4
Lage flere effekter	4-4
SoundFonts.....	4-4
Internett-underholdning	4-4
Opplive musikk med visuell underholdning.....	4-4
Kode CD-sanger til MP3-format.....	4-4
Laste ned og spille MP3-sanger	4-4
Spille MP3-sanger med EAX ADVANCED HD™.....	4-5
Spillreferanse	4-5
Få Gled deg overlede av EAX ADVANCED HD™-støtte	4-5
Gled deg overFå glede av DirectSound3D-støtte.....	4-5
Gled deg overFå glede av A3D 1.0-støtte	4-5
Gled deg over Få glede av lydforvalgforhåndsinnstillinger for lyd i spill	4-6
Tilpasse omgivelser for spill uten 3D	4-6

A Generelle spesifikasjoner

Funksjoner	A-2
Tilkoblinger	A-4
Sound Blaster Audigy-kort (SB1394)	A-4
Sound Blaster Audigy-kort (ikke-SB1394)	A-6

B Problemløsning

Problemer med å installere programvaren	B-2
Problemer med lyden	B-3
For liten hurtigbuffer for SoundFont	B-5
Problemer med styrespak	B-6
Problemer med Flere lydenheter	B-7
Problemer med Sound Blaster Live! Series- eller Sound Blaster PCI512-kort	B-8
Løse inn/ut-konflikter	B-8
Problemer med Encore DVD Player (ikke inkludert)	B-9
Problemer med programbasert DVD-spiller (ikke inkludert)	B-10
Problemer med DV-driver for Windows 98 SE/2000/Me	B-10

CREATIVE

Sound
BLASTER

Innledning

Innledning

Digital lydunderholdning av høy kvalitet med høy grad av klarhet

Gratulerer med kjøpet av Sound Blaster Audigy, som inneholder Sound Blaster Audigy-kortet og styrespak/MIDI-braketten (bare SB1394). Det er den mest komplette løsningen du kan tenke deg for digital lydunderholdning av høy kvalitet med høy grad av klarhet.

Med det integrerte 24-biters analog-til-digital-konverteringsprogrammet (ADC) og digital-til-analog-konverteringsprogrammet (DAC), leverer Sound Blaster Audigy lyd av meget høy kvalitet med støtte for 96 kHz SPDIF-støtte. Sound Blaster Audigy-kortet med Audigy-prosessoren er fire ganger så kraftig som sin nærmeste konkurrent. Dette gir deg utrolige EAX ADVANCED HD™-teknologier som kan brukes til spill- og musikkopplevelser.

SB1394-porten inneholder enkle høyhastighetstilkoblinger til bærbare digitallydspillere, eksterne CD-RW-stasjoner og andre IEEE 1394-kompatible enheter som DV-videokameraer, camcordere, skrivere, skannere og digitale stillbildekameraer.

Kombiner Sound Blaster Audigy med den omfattende programvaren som følger med, og du har mye moro foran deg. På installasjons-CDen for Sound Blaster Audigy finner du spennende applikasjoner som gjør det mulig å lage EAX-forbedrede MP3-sanger som du kan dele med vennene dine over på Internett.



Hva er EAX ADVANCED HD™?



EAX ADVANCED HD™-teknologi gir deg avansert lydfunksjonalitet og ytelseutførelse, og legger til sofistikerte lydbehandlingsmuligheter, samt interaktiv lyd av høy kvalitet tilog digital underholdning med høy grad av klarhet. EAX ADVANCED HD™-teknologier implementeres i en rekke maskinvareløsninger for lyd, systemprogramvare, applikasjonsprogramvare og programmeringsgrensesnitt for applikasjoner (APIer) fra Creative.

Med produkter som inneholder EAX ADVANCED HD™-teknologi, kan du forme og tilpasse lydopplevelsen. EAX ADVANCED HD™-teknologi tilbyr også avanserte lydmuligheter for musikkomposisjon og lyddesign. EAX ADVANCED HD™-teknologi definerer lydopplevelsen på nytt.

Sound Blaster Audigy drives av en ny og forbedret Digital Signal Processing-motor. Den har to ganger så stor behandlingseffekt som Sound Blaster Live!, og gir deg enda mer realisme i spill, musikk og filmer. Sound Blaster Audigy gir deg en utrolig naturtrokorrekt lydgjengivelse og sofistikerte ekkoklang-effekter for en uovertruffen digital underholdningsopplevelse. I tillegg gir avanserte nye algoritmer kraftige 3D-lokaliseringseffekter for alle høyttalerkonfigurasjoner.

Opplev flere lydeffekter i spill, som alle er tredimensjonale plassert i 3D. Nyt Dolby Digital 5.1-lyd når du ser filmene dine filmer. Ta opp og nyt dine MP3-favorittsanger med “konsertsal”, “jazzklubb” eller andre omgivelseeffekter. Jam med gitaren din, legg til EAX ADVANCED HD™-effekter som høyere hastighet og forvrengning av lyden ... eller plugg inn en mikrofon og vri stemmen din til noe ugjenkjennelig! Du vil bli forbløffet over hvor stor forskjell EAX ADVANCED HD™ utgjør.

EAX ADVANCED HD™-teknologien legger til interaktiv, klar og naturtro, korrekt gjengitt lyd i Sound Blaster Audigy. Med dobbel EAX-lydbehandlingsstyrke, 3D-lydteknologi, effekter for lydmgivelser, analog og digital 5.1-lyd analog og digital lyd, og digitale instrumentbibliotek for SoundFont, er du sikret sonisk overlegenhet når det gjelder spill, musikk og filmer.

I pakken

Følgende elementer er inkludert i pakken:

- Sound Blaster Audigy-kort
- Joystick-/MIDI-brakett for SoundBlaster Audigy (bare SB1394)
- Installasjons-CD for Sound Blaster Audigy



Systemkrav

Sound Blaster Audigy-kort

- Genuine Intel® Pentium® 300 MHz, AMD® K6 300 MHz eller raskere prosessor
- Intel, AMD eller 100 % Intel-kompatibelt hovedkortbrikkesett-chipset
- Windows® 98 Second Edition (SE)/Windows Millennium Edition (Me) - 64 MB RAM
Windows XP eller Windows 2000 - 128 MB RAM
- 160 MB ledig harddiskplass
- LedigTilgjengelig PCI 2.1-kompatibelt spor for Sound Blaster Audigy-kortet
- Tilgjengelig nabospor for Joystick-/MIDI-brakett for Sound Blaster Audigy (bare SB1394)
- Hodetelefoner eller høyttalere med forsterker (leveres separat)
- CD-ROM-stasjon installert

SB1394-applikasjoner, spill og DVD-visning

- Genuine Intel Pentium II 350 MHz, MMX eller AMD 450 MHz prosessor/3Dnow!
- Windows 98 SE, Windows Me, Windows XP eller Windows 2000
- 3D- grafikkakselerator med minst 8 MB -tekstur- RAM for spill
- 128 MB RAM anbefales for digitale videooptak (DV) og redigering
- Ultra DMA-type harddisk (ATA-100, 7,200 rpm-type og 6 GB+ anbefales) med 1 GB+ arbeidsplass for DV-applikasjoner (1 GB+ ledig harddiskplass for medfølgendeomfattende programvare)
- Minst annen generasjons DVD-ROM-stasjon med disse anbefalte programbaserte soft- DVD-spillene: InterVideo's Win DVD 2000 eller CyberLink's PowerDVD 3.0 og høyere

Andre applikasjoner kan ha høyere systemkrav eller krever en mikrofon. Se den elektroniske hHjelpen for programmet hvis du vil vite mer.

Hvis du ønsker mer informasjon

Se den eElektroniske hurtigstarten for Sound Blaster Audigy og de ulike elektroniske hjelpefilene hvis du vil vite mer om Creative-applikasjoner. Sound Blaster Audigy Experience, en elektronisk demo, gir deg en interaktiv introduksjon til Sound Blaster Audigy og demonstrerer kortets muligheter.

Mer Hjelp

Se på innholdet på installasjons-CDen for Sound Blaster Audigy for å finne demonstrasjoner, biblioteker og annen programvare. Gå til Web-området www.europe.creative.com for å finne de siste Sound Blaster-nyhetene og -produktene. Web-området omfatter også informasjon om kjøp, teknisk hjelp og CreativeWare-oppdateringer.

Dokument-konvensjoner

Følgende typografiske konvensjoner er brukt i denne håndboken:



Notisblokkikonet angir informasjon som er av spesiell betydning og som bør tas i betraktning før du fortsetter.



Vekkeklokken angir en advarsel som kan hjelpe deg med å unngå faremomenter.



Varselsignalet indikerer at hvis en ikke følger instruksjonene, kan dette resultere i personskade eller livstruende situasjoner.

1

Installere maskinvaren

I dette kapitlet får du vite hvordan du installerer maskinvaren for Sound Blaster Audigy.

Installere maskinvaren

Dette har du bruk for



I tillegg trenger du et ledigtilgjengelig PCI-spor og et annet ledig og tilstøtende tilgjengelig spor på datamaskinen.

Kontroller at du har detteisse før du starter installasjonen:

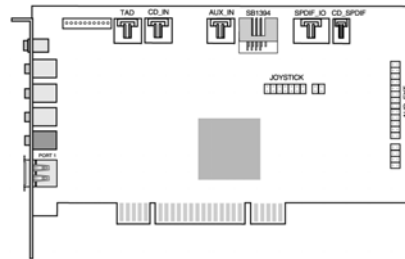

Sound Blaster Audigy-kort (SB1394)

eller

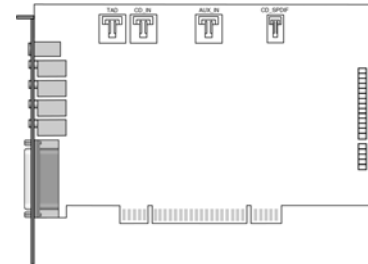

Sound Blaster Audigy-kort (ikke-SB1394)

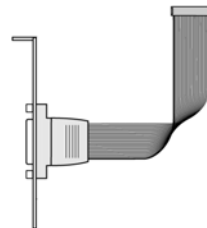

Styrespak/MIDI-brakett (bare SB1394)



Stjerneskrutrekker (ikke inkludert)



Digital CD-lydkabel (ikke inkludert)



Analog CD-lydkabel (ikke inkludert)

Sound Blaster Audigy-kortet (SB1394)



En plugg er et tilkoblingsgrensesnitt med ett hull, mens en kontakt består av flere pinner.



I analogmodus kan Line Out- og Rear Out-pluggene kan brukes samtidig for 4.1-kanals høyttalersystemer, i analog modus. Analog/Digital Out-pluggen kan brukes til å drive senteret- og subwoofer (LFE)-kanalene (LFE) i 5.1-høyttalersystemer.

Lydkortet (SB1394) har disse pluggene og kontaktene som du kan bruke ved tilkobling til andre enheter:

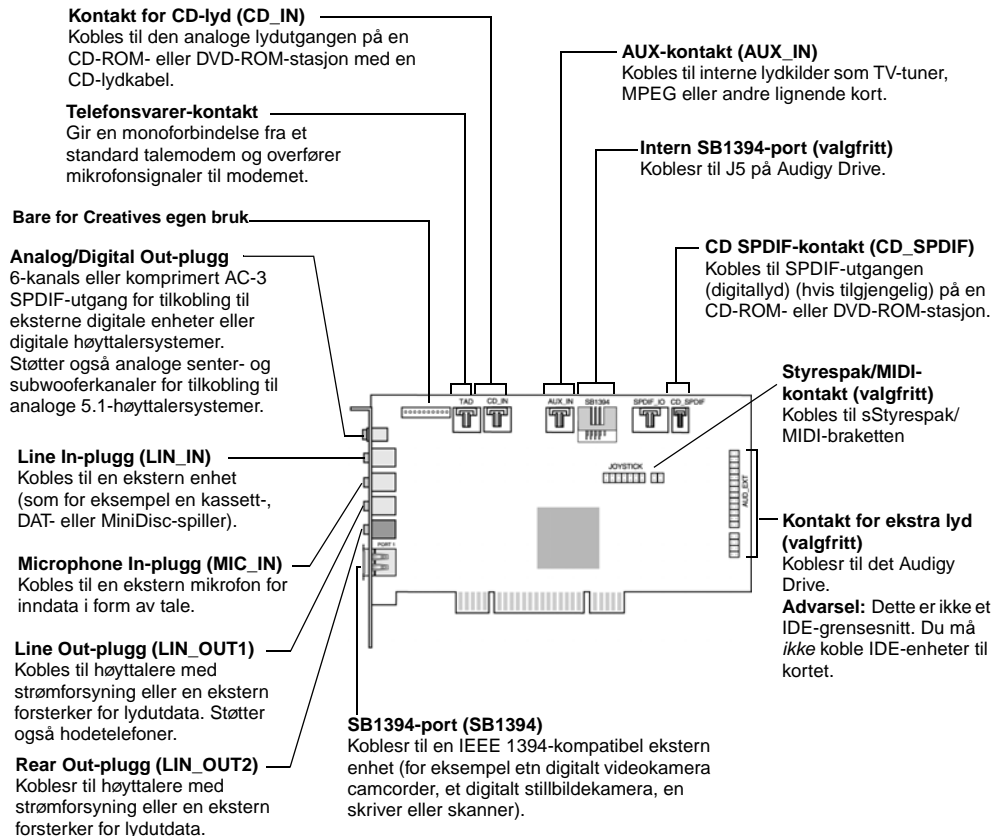

Figur 1-1: Plugg, kontakter og porter på Sound Blaster Audigy-kortet (SB1394).

Sound Blaster Audigy-kortet (ikke-SB1394)

Lydkortet (ikke-SB1394) har disse pluggene og kontaktene som du kan bruke ved tilkobling til andre enheter:

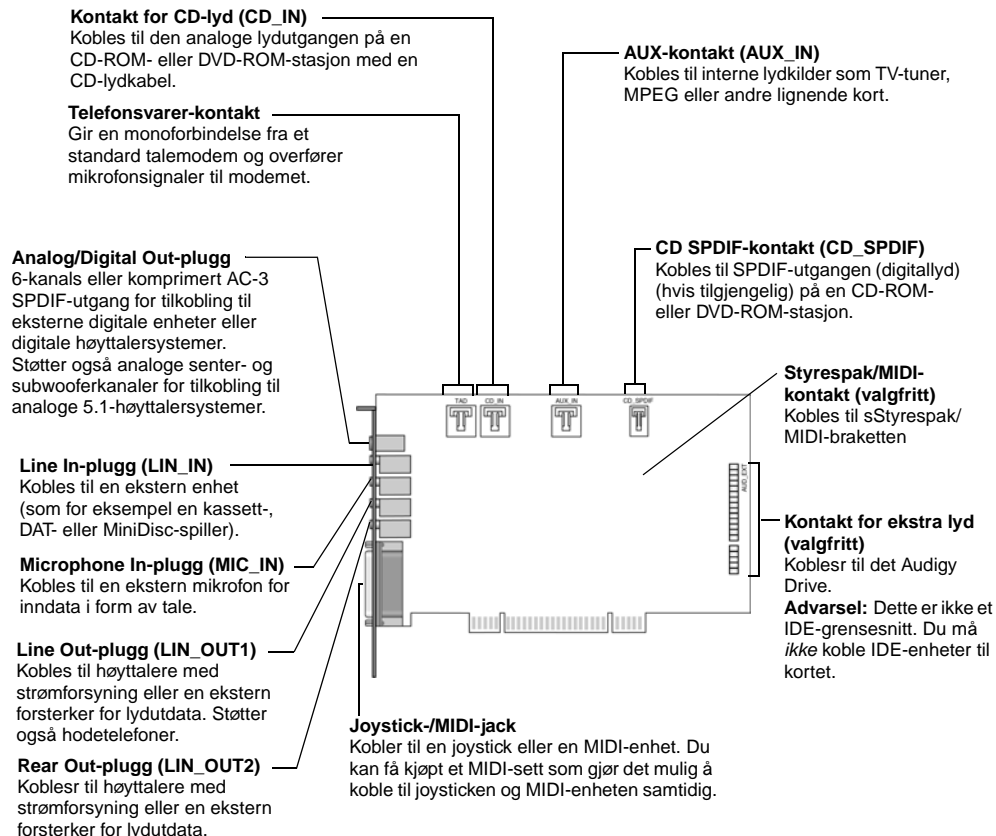

Figur 1-2: Plugger, kontakter og porter på Sound Blaster Audigy-kortet (ikke-SB1394).

Styrespak/MIDI-brakett (SBI 394)

Styrespaken/MIDI-braketten har denne kontakten som kan knyttes til andre enheter:

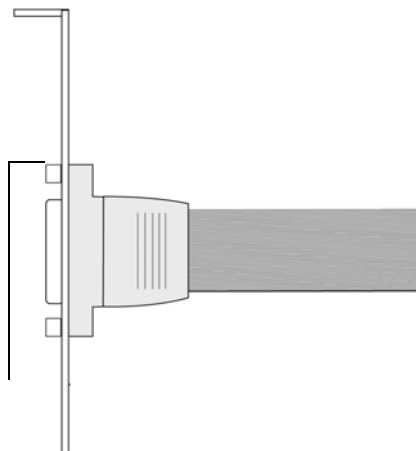

Styrespak/MIDI-kontakt

Kobles til en styrespak eller en MIDI-enhet. Du kan kjøpe et ekstra MIDI-sett hvis du vil koble til en styrespakjoystick og en MIDI-enhet samtidig.



Baksidenre visning av kontaktbrakett

Figur 1-3: Kontakt på styrespak/MIDI-braketten.

Fremgangsmåte for installasjon

Trinn I: Gjøre datamaskinen klar



Slå av hovedstrømforsyningen og koble fra datamaskinens strømkabel. Systemer som bruker en ATX-strømforsyningsenhet med hviletilstanden myk avslutning kan fremdeles gi strøm til PCI-sporet. Dette kan føre til skade på lydkortet når det settes inn i sporet.



Fjern eksisterende lyd kort eller deaktiver det integrerte lydbrikkesettet lyd-chipset. Hvis du vil ha mer informasjon, kan du se "Problemer med Flere lydenheter" på side B-7.

1. Slå av datamaskinen og alle eksterne enheter.
2. Berør en metallplate på datamaskinen for å jorde deg selv og lade ut eventuell statisk elektrisitet, og trekk deretter strømkabelen ut av vegguttaket.
3. Fjern datamaskindekslet.
4. Fjern metallbrakettene fra to tilstøtende PCI-spør som ikke er i bruk, som vist i figur 1-4. Ta vare på skruene.

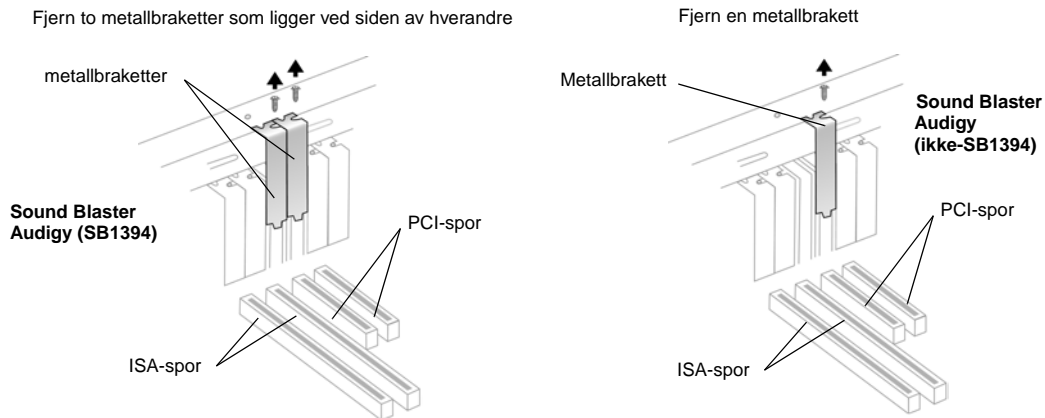

Figur 1-4: Fjerne metallplater

Trinn 2: Installere Sound Blaster Audigy-kortet



Ikke bruk makt når du setter lydkortet i sporet. Kontroller at den gullfargede PCI-kontakten på Sound Blaster Audigy-kortet justeres i forhold til PCI-databuss-kontakten på hovedkortet før du setter kortet inn i PCI-utvidelsessporet. Hvis det ikke passer riktig, tar du det forsiktig ut og forsøker igjen.

1. Juster Sound Blaster Audigy-kortet i forhold til PCI-sporet og press kortet forsiktig, men bestemt inn i sporet som vist i figur 1-5.
2. Skru fast kortet med en av skruene du la til side tidligere.

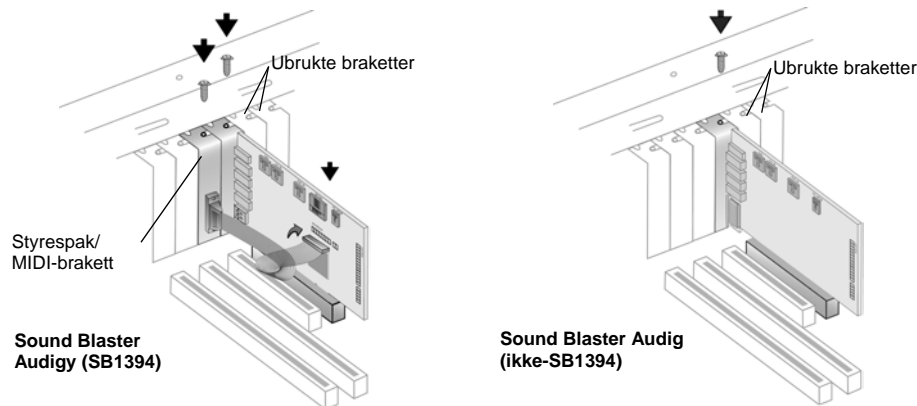

Figur 1-5: Feste lydkortet i utvidelsessporet.

Trinn 3: Installere Styrespak/MIDI-braketten (valgfritt)

1. Hvis du installerer en styrespak eller en MIDI-enhet, fester du Styrespaken/MIDI-braketten til sporet ved siden av Sound Blaster Audigy-kortet (SB1394) med den andre skruen.
2. Koble Styrespak/MIDI-kabelen til Styrespak/MIDI-kontakten på Sound Blaster Audigy-kortet som vist i figur 1-7.



Hvis Sound Blaster Audigy-kortet er koblet til både CD SPDIF- og CD-lydkontaktene på en CD-ROM- eller DVD-ROM-stasjon, må du ikke aktivere du ikke alternativene for CD-lyd og CD-digital samtidig i Surround Mixer.

Trinn 4: Koble til strømforsyning

For analogt CD-lydsignal:

- ▶ Koble den til aAnaloge CD-lydkabelen (ikke inkludert) fra den aAnaloge lydkontakten på CD-ROM/DVD-ROM-stasjonen til CD_IN-kontakten på Sound Blaster Audigy-kortet som vist i figur 1-6.

For digitalt CD-lydsignal:

- ▶ Koble den til dDigitale CD-lydkabelen (ikke inkludert) fra den dDigitale lyd-kontakten på CD-ROM/DVD-ROM-stasjonen til CD_SPDIF-kontakten på Sound Blaster Audigy-kortet som vist i figur 1-6.

1. Sett på plass datamaskindekslet.
2. Koble strømforsyningen til veggutttaket og slå på datamaskinen igjen.

Hvis du vil koble Sound Blaster Audigy-kortet til andre enheter, se “Koble til andre eksterne enheter” på side 1-9.

Hvis du vil installere drivere og programvare, se “Installere drivere og applikasjoner” på side 2-2.

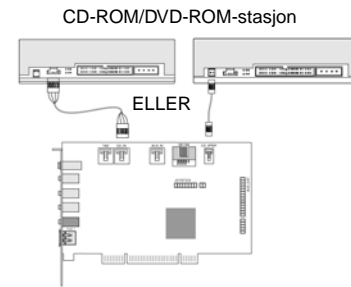

Figur 1-6: Koble til stasjonene.

Koble til andre eksterne enheter

Med Sound Blaster Audigy kan vil du kunne glede deg over fine lytteopplevelser. figur 1-7 viser deg hvordan du kobler andre periferenheter til Sound Blaster Audigy for å optimalisere opplevelsen.

Analog/Digital Out-plugg

Analog modus (standard): Kobles til senter- og subwoofer-kanalene.

Digital modus: Kobles til digitale høyttalere*, MiniDisc eller DAT via en miniplugg-til-DIN-kabel.

Hvis du vil vite hvordan du bytter mellom digital- og analog modus, leser du emnet "Digital Output Only" i den elektroniske Hjelpen for Creative Surround Mixer.

Kassett- og CD-spiller, synthesizer, osv. 

Mikrofon 

Kobles til analoge fremre og bakre innganger på høyttalere med 4 kanaler-kanals-høyttalere**

Kobles til Creative IEEE 1394- kompatible Creative-enheter som for eksempel Creatives IEEE 1394- Creative digitallydspiller, -digitalvideokameraDV camcorder, -WebCam og -digitalkamera.



Spillkontroll

CD-ROM/DVD-ROM-stasjon



MPC-til-MPC-lydkabel (4-pinners)

MPC-til-MPC-lydkabel (2-pinners)

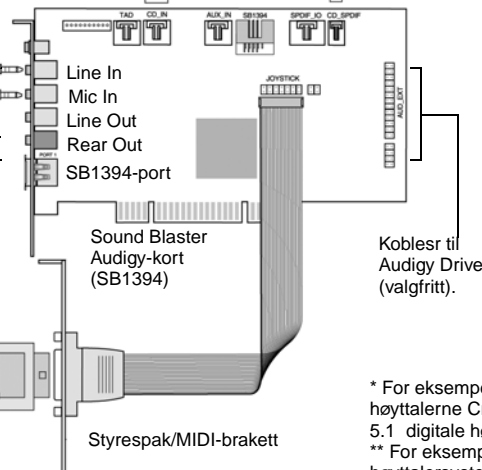

* For eksempel de digitale høyttalene Creative Inspire™ 5.1 digitale høyttalere

** For eksempel analoge høyttalersystemer med 4 kanaler fra -kanals Creative eller Cambridge SoundWorks analoge høyttalersystemer

Figur 1-7: Koble til andre enheter (SB1394)

Analog/Digital Out-plugg

Analog modus (standard): Kobles til senter- og subwoofer-kanalene.

Digital modus: Kobles til digitale høyttalere*, MiniDisc eller DAT via en miniplugg-til-DIN-kabel.

Hvis du vil vite hvordan du bytter mellom digital- og analog modus, leser du emnet "Digital Output Only" i den elektroniske Hjelpen for Creative Surround Mixer.

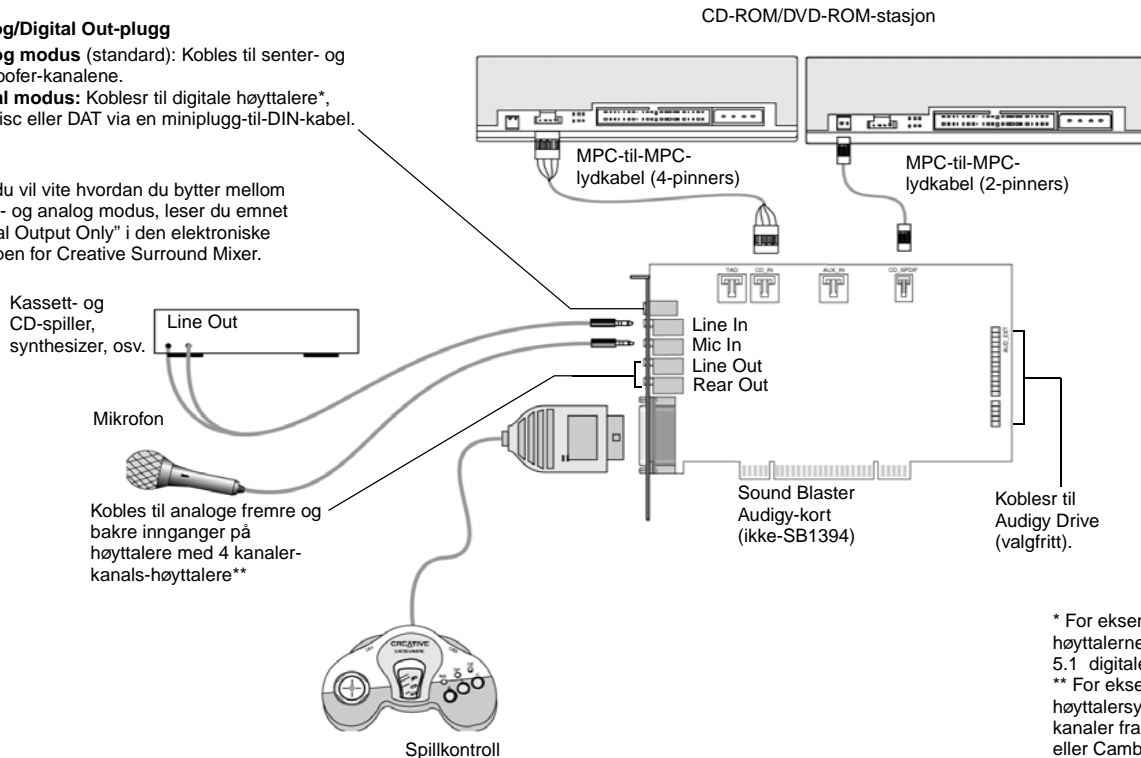

Figur 1-8: Koble til andre enheter (ikke-SB1394)

* For eksempel de digitale høyttalere Creative Inspire™ 5.1 digitale høyttalere
 ** For eksempel analoge høyttalersystemer med 4 kanaler fra -kanals Creative eller Cambridge SoundWorks analoge høyttalersystemer

Koble til høyttaler-systemer



Hvis du spiller spill i MS-DOS-modus (ren DOS-modus) under Windows 98 SE, må du:

- Kontrollere at CD-lydkontakten på Sound Blaster Audigy-kortet og den analoge lyd-kontakten på CD-ROM- eller DVD-ROM-stasjonen er koblet til.
- Hvis du får forvrengt lyd, må du ikke koble CD SPDIF-kontakten på Sound Blaster Audigy-kortet til den digitale lyd-kontakten på CD-ROM- eller DVD-ROM-stasjonen.

Hvis du vil vite hvordan du bytter mellom digital- og analogmodus, leser du emnet “Digital Output Only” i den elektroniske hjelpen for Creative Surround Mixer.

Hvis du har et 5.1-høyttalersystem, kan du mikse stereokilder (som CD-lyd, MP3, WMA, MIDI og WAV) til 5.1-kanalslyd ved hjelp av CMSS-teknologi (Creative Multi Speaker Surround). Når du skal mikse, må du aktivere CMSS-funksjonen i PlayCenter (Player-visningen). Se den elektroniske hjelpen Hjelp for PlayCenter.

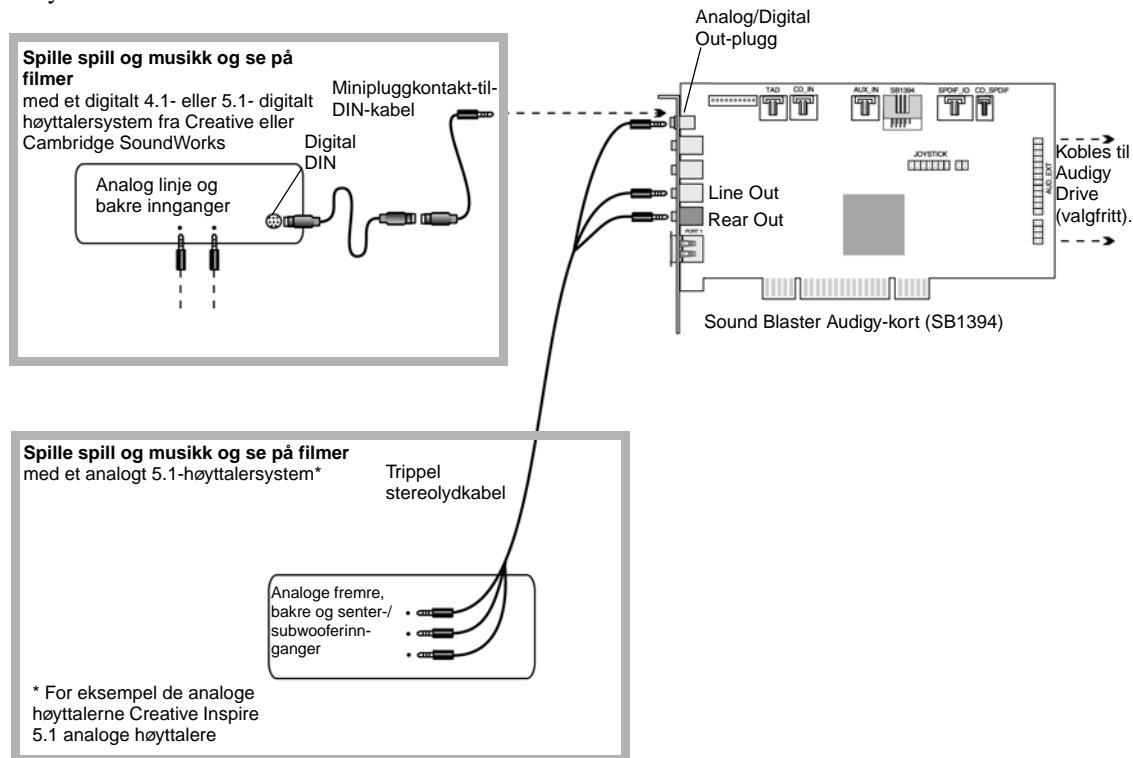

Figur 1-9: Koble Sound Blaster Audigy-kortet (SB1394) til høyttalersystemer.

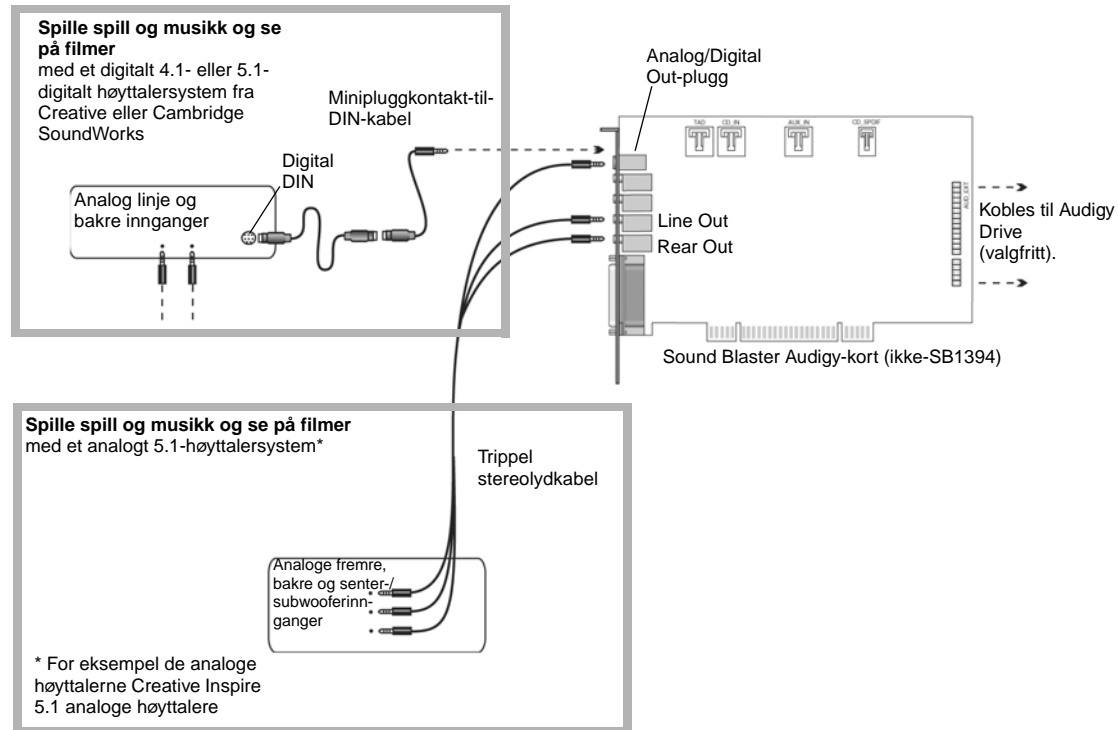

Figur 1-10: Koble Sound Blaster Audigy-kortet (ikke-SB1394) til høyttalersystemer.

Koble til eksterne enheter

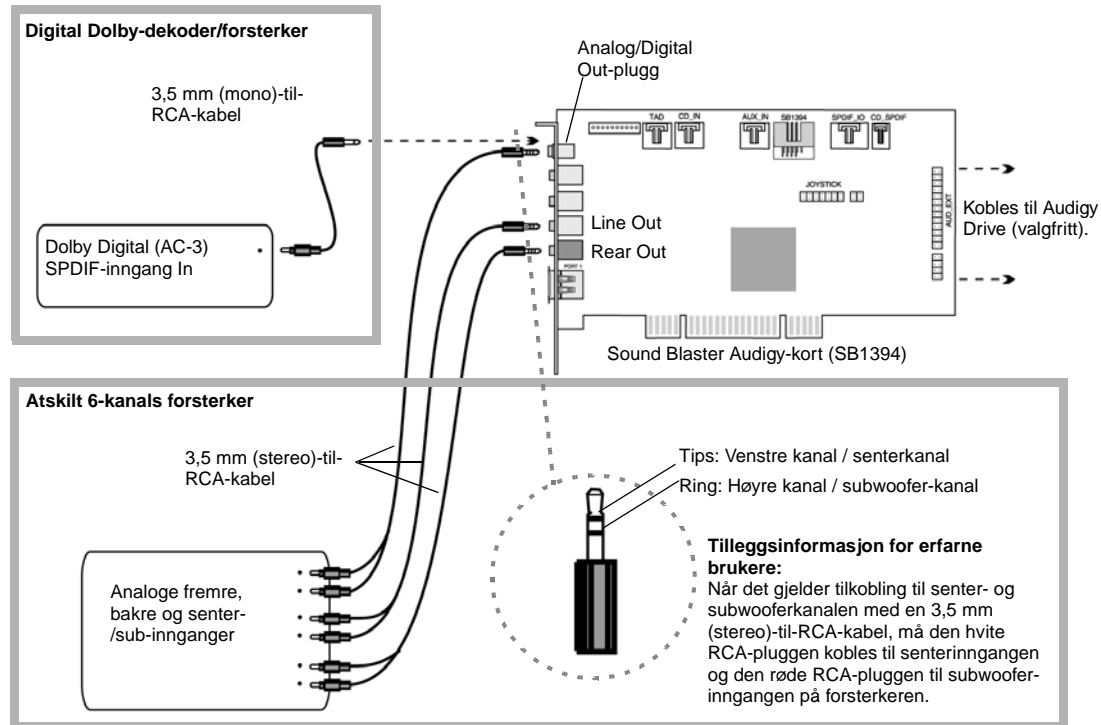

Figur 1-11: Koble til eksterne enheter til på Sound Blaster Audigy-kortet (SB1394).

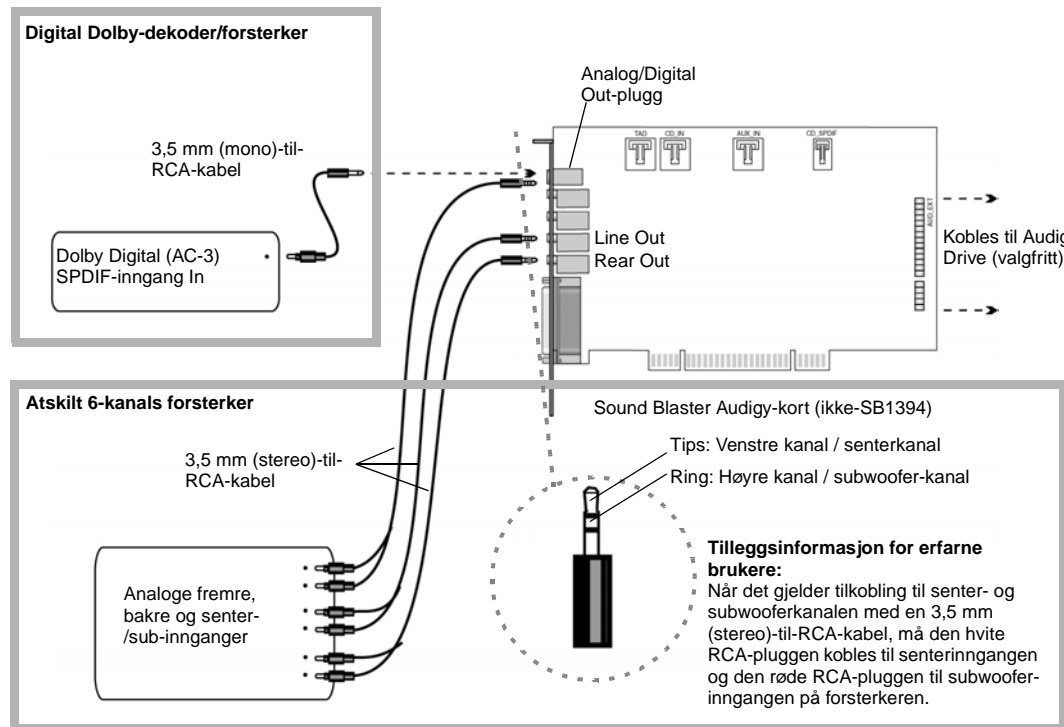

Figur 1-12: Koble til eksterne enheter tilpå Sound Blaster Audigy-kortet (ikke-SB1394).

Plassere høyttalerne

Hvis du bruker fire høyttalere, plasserer du dem slik at de danner hjørnene i et kvadrat der du befinner deg nøyaktig i sentrum (som i figur 1-13), og der de er vendt mot deg. Sørg for at datamaskinskjermen ikke blokkerer banen til fronthøyttalerne. Høyttalernes relative posisjon må kanskje justeres til du får den lydopplevelsen du liker best. Hvis du har en subwoofer, plasserer du enheten i et hjørne av rommet for å få best bassrespons.

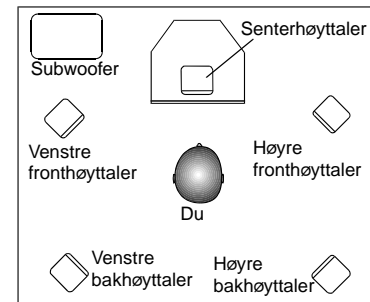

Figur 1-13: Anbefalte høyttalerplasseringer.

Sound
BLASTER

DIGITAL

2 Installere programvaren

I dette kapitlet får du vite hvordan du installerer programvaren for Sound Blaster Audigy.

Installere programvaren

Installere drivere og applikasjoner



Ved installering kan Windows 98 SE-brukere bli bedt om å sette inn installasjons-CDen for Windows 98 SE i CD-ROM-stasjonen. Sett inn installasjons-CDen i CD-ROM-stasjonen og klikk deretter **OK**-knappen.

Du må installere enhetsdrivere og applikasjoner for å bruke Sound Blaster Audigy. Hvis du vil installere disse driverne og samlingen av applikasjoner, bruker du fremgangsmåten nedenfor. Veiledningen gjelder for alle Windows-operativsystemer som støttes.

1. Etter at du har installert Sound Blaster Audigy-kortet og Styrespaken/MIDI-braketten (valgfritt), slår du på datamaskinen. Windows oppdager finner automatisk lydkortet og enhetsdriverne.
2. Når du får spørsmål om lyd drivere, klikker du på knappen **Avbryt**.
3. Sett installasjons-CDen for Sound Blaster Audigy inn i CD-ROM-stasjonen. CD-ROMen støtter Autokjør-funksjonen i Windows og startes automatisk. Hvis dette ikke skjer, må du aktivere CD-ROM-stasjonens Beskjed ved automatisk innsetting-funksjon. Hvis du vil ha mer informasjon, kan du slå opp på "Problemer med å installere programvaren" på side B-2.
4. Følg veiledningen på skjermen for å fullføre installasjonen.
5. Start datamaskinen på nytt når du blir bedt om det.

Avinstallere applikasjons- og enhetsdriverne

Av og til må du kanskje avinstallere og deretter installere applikasjoner på nytt for å korrigere problemer, endre konfigurasjoner eller oppgradere versjoner. Ved hjelp av veiledningen nedenfor kan du avinstallere applikasjonene i alle Windows-operativsystemer.

1. Lukk alle lyd kortprogrammer. Dette omfatter også Creative Taskbar. Applikasjoner som kjører under avinstalleringen, blir ikke fjernet.
2. Velg **Start -> Innstillinger -> Kontrollpanel**.
3. Dobbeltklikk **Legg til/fjern programmer**.
4. Klikk kategorien **Installer/avinstaller** og velg **Sound Blaster Audigy**. Klikk knappen **Legg til / fjern**.



5. I dialogboksen **Creative Uninstaller** merker du av for elementene du vil slette, og klikker deretter **Neste**.
De valgte applikasjonene avinstalleres.
6. Klikk **OK**.
7. Start datamaskinen på nytt hvis du blir bedt om det.

Installere enhetsdriverne på nytt

Det kan være at du vil installere bare enhetsdriverne på grunn av driverfeil.

1. Sett installasjons-CDen for Sound Blaster Audigy inn i CD-ROM-stasjonen.
CD-ROMen støtter Autokjør-funksjonen i Windows og startes automatisk. Hvis ikke, kan du se "Problemer med å installere programvaren" på side B-2.
2. Følg veiledningen på skjermen til du kommer til dialogboksen **Setup Options**.
3. Klikk **Drivers only**.
4. Følg veiledningen på skjermen for å fullføre installasjonen av enhetsdriverne.

Oppdatere Windows 2000 (Service Pack 2)

Windows 2000 inneholder nå bedre støtte for AC-3 SPDIF-utdata (ikke-PCM gjennom waveOut) for programbasert DVD-visning. Klikk wWeb-adressen nedenfor hvis du vil gå til Web-området for Microsoft Windows 2000 og laste ned Windows 2000 Service Pack 2. Da kan du bruke denne støtten og korrigerende andre problemeremner i Windows 2000 OS.

<http://microsoft.com/windows2000/server/evaluation/news/bulletins/sp2.asp>

Sound
BLASTER

3 Sound Blaster Audigy-applikasjoner

I dette kapitlet får du vite hvordan du får mest mulig ut av Sound Blaster Audigy.

Sound Blaster Audigy-applikasjoner

Creative Sound Blaster Audigy-applikasjoner

Sound Blaster Audigy støttes av en rekke applikasjoner som hjelper deg å få best mulig utbytte av lydkortet. Følgende programmer er de viktigste for bruk av lydkortet:

- Creative Taskbar-oppgavelinjen
- Creative Sound Blaster Audigy Online Quick Start (Elektronisk hurtiginnføring, (bare engelsk))
- EAX ADVANCED HD™ Gold Mine Experience
- Creative Diagnostics
- Creative Surround Mixer
- Creative AudioHQ
- Creative WaveStudio
- Creative PlayCenter
- Creative Recorder
- Creative Restore Defaults

Creative Taskbar-oppgavelinjen



Applikasjonene som følger med Sound Blaster Audigy kan avvike litt forskjellig fra dem som beskrives her.

Creative Taskbar er en applikasjon som gjør det mulig å utføre oppgaver med lydkortet på en enkel og rask måte. Velg en oppgave og alt blir gjort for deg. De nødvendige applikasjonene startes og innstillingene for miksingblanding og effekter konfigureres automatisk.

Creative Taskbar leveres også med Creative TaskGuide, som inneholder tips og nyttige koblinger for den valgte oppgaven.

Hvis du vil ha mer informasjon og detaljer om hvordan du bruker Creative Taskbar, se den elektroniske hHjelpen for programmet.



Creative Sound Blaster Audigy Online Quick Start (Elektronisk hurtiginnføring, (bare engelsk)

Dette er et godt utgangspunkt for å lære om Sound Blaster Audigy. Den elektroniske hurtiginnføringen består av flere interaktive og informative demoer som viser ulike sider ved Sound Blaster Audigy, som for eksempel digital musikk og digitale spill, visning av filmer, sammenkobling av sammen høyttalere og utføring av oppgaver.

EAX ADVANCED HD™ Gold Mine Experience

Kjør denne demoen, som foregår i en gullgruve, og opplev EAX ADVANCED HD™-teknologier som for eksempel Environment Panning, Environment Reflection og Environment Morphing. Sammenlign scenene med og uten Tenk over hvilken forskjell EAX ADVANCED HD™ utgjør, så og forstår du hvorfor flere spillutviklere bruker EAX ADVANCED HD™-teknologier for best mulig spillopplevelse.

Creative Diagnostics

Bruk Creative Diagnostics til å foreta en rask test av lydkortets avspilling av WAV- eller MIDI- eller CD-lyd Audio, og høyttalerutdata. Hvis du vil ha mer informasjon og detaljer om hvordan du bruker Creative Diagnostics, se den elektroniske hjelpen for programmet.

Creative Surround Mixer



Hvis du vil sette Surround Mixer tilbake til de opprinnelige innstillingene, klikker du på **Start** -> **Programmer** -> **Creative** -> **Sound Blaster Audigy** -> **Creative Restore Defaults**.

Creative Surround Mixer er hovedapplikasjonen som brukes til følgende oppgaver:

- Teste høyttalere
- Bruke EAX ADVANCED HD™-aktiverte lydeffekter
- Mikse lyder fra ulike lydinndatakilder
- Angi lydeffekter

Surround Mixer har to moduser. Klikk **Basic Mode** eller **Advanced Mode** hvis du vil bytte mellom de to modusene:

I grunnleggende modus (Basic Mode) vises Mixer-panelet. Du kan:

- mikse lyder fra forskjellige lydkilder når du spiller av eller inn
- kontrollere volum, bass, diskant, balanse og inn-/uttoning

I avansert modus (Advanced Mode) vises Surround Mixer- og Mixer-panelet. I Surround Mixer kan du:

- velge lydeffekter
- angi høyttalerutdata
- utføre en høyttalertest

Hvis du vil ha mer informasjon og detaljer om hvordan du bruker Creative Surround Mixer, se den elektroniske hHjelpen for programmet.

Creative AudioHQ

AudioHQ er Creatives kontrollsenter for lydprogramvare for lyd.

AudioHQ-grensesnittet har samme utseende og bruksmåte som Kkontrollpanelet i Windows. Det inneholder flere kontrollapplikasjoner som lar deg se, lytte på eller sette opp lydegenskapene for en eller flere lydenheter på datamaskinen.

Du kan vise kontrollapplikasjonene i AudioHQ i hovedvinduet som store ikoner, små ikoner, listeelementer eller detaljerte listeelementer. Du kan også velge alle eller invertere utvalget når du er i Applet-visning. Antall elementer i hovedvinduet varierer etter hvilken applikasjon eller enhet som er valgt. By Audio Device-enhets-visningen viser bare kontrollapplikasjonene som støttes av den valgte enheten. Applet-visningen viser bare lydenhetene som støtter den valgte applikasjonen.



Hvis du vil ha mer informasjon og detaljer om hvordan du bruker Creative AudioHQ, se den elektroniske hHjelpen for programmet.

SoundFont Control

Creative SoundFont Control lar deg konfigurere MIDI-banker med SoundFont-filer, DLS Wave-filer og -instrumenter så vel som å angi hurtigbuffermetoden og -området.

Hvis du vil ha mer informasjon og detaljer om hvordan du bruker SoundFont Control, se den elektroniske hHjelpen for programmet.

Device Controls

Ved hjelp av Device Controls kan du konfigurere enheter og gjøre det mulig å utføre flere WAVave-avspillinger samtidig. Du kan for eksempel spille fem WAVave-spor samtidig.

Hvis du vil ha mer informasjon og detaljer om hvordan du bruker Device Controls, se den elektroniske hHjelpen for programmet.

Creative Keyboard

Creative Keyboard er et virtuelt keyboard som lar deg lytte til eller spille musikknoter produsert gjennom MIDI-enheter.

MIDI-inndata

Du kan bruke eksterne MIDI-innheter til å lytte på MIDI-banker og -instrumenter. Først kobler du en MIDI-innhet til lydkortet, og deretter velger du denne enheten i Creative Keyboard.

EAX ADVANCED HD™ Control

Ved hjelp av EAX ADVANCED HD™ Control kan du konfigurere Sound Blaster Audigy-brikkenchipens effektmotor.

Med den kan du til et lavt nivå angi komponentene som utgjør lydelementene som igjen utgjør en lydeffekt.

Den lover å gi deg lyder som er så livaktige at du nesten kan se dem! Det er det første systemet i datamaskinindustrien som gjenskaper og leverer interaktive og naturtro lydopplevelser fra virkeligheten i spill, musikk og andre lydapplikasjoner. Ved hjelp av disse lydeffektene blir løftet datamaskinen mer enn en hjemmekinout av en "hjemmelaget" fremvisningskvalitet, den og omgir deg med lyd som er så levende

at du nesten kan “se” den!” Effektene overgår våre dagers surround-lyd og 3D-lyd, og utformer faktisk omgivelsene ved å ta hensyn til romstørrelse, akustikk, ekkoklang og mange andre effekter som skaper en virkelighetstro opplevelse.

Hvis du vil ha mer informasjon og detaljer om hvordan du bruker EAX ADVANCED HD™ Control, se den elektroniske hHjelpen for programmet.

Creative WaveStudio

Creative WaveStudio lar deg utføre følgende lydredigeringsfunksjoner på en enkel måte:

- Spille av, redigere og ta opp 8-biters (båndkvalitet) og 16-biters (CD-kvalitet) digitallyddata (WAVave).
- Forbedre digitallyddataene eller lage unike lyder med forskjellige spesialeffekter og redigeringsmuligheter som reversering, ekko, demping, panorering, klipping, kopiering og liming
- Åpne og redigere flere lydfiler samtidig
- Åpne Raw- (.RAW) og MP3-datafiler (.MP3)
- Hvis du vil ha mer informasjon og detaljer om hvordan du bruker Creative WaveStudio, se den elektroniske hHjelpen for programmet.

Creative PlayCenter

Creative PlayCenter er en revolusjonerende spiller for musikk-CDer og digitallyd (som MP3 og WMA). I tillegg til å holde styr på dine digitale favorittlydfile er den også en integrert MP3/WMA-koder for å konvertering av musikk-CD-spor til komprimerte digitallydfile. Den kan kode spor mye hurtigere enn normal avspillings hastighet og opp til 320 kbps (for MP3).

Obs! Hvis du vil ha mer informasjon og detaljer om hvordan du bruker Creative PlayCenter, se den elektroniske hHjelpen for programmet.

Creative Recorder

Med Recorder kan dular deg spille inn lyder eller musikk fra forskjellige inndatakilder, for eksempel mikrofonern eller CDern, og lagre dem som WAVave-file (WAW). Hvis du vil ha mer informasjon og detaljer om hvordan du bruker Creative Recorder, se den elektroniske hHjelpen for programmet.



Creative Restore Defaults

Ved hjelp av Creative Restore Defaults kan du gjenopprette alle lydinnstillingene til standardinnstillingene.

Sound
BLASTER

4 Bruke applikasjoner

I dette kapitlet får du vite mer om hvilke applikasjoner du kan bruke når du vil spille inn lyd eller lage annetlage innhold, høre på musikk, se på film eller spille spill og underholdning.

Bruke applikasjoner

Med Sound Blaster Audigy får du multimediaavspilling av multimedia av høy kvalitet, digital underholdning, muligheter for innspilling av lydå komponere lydinnhold, Internett-underholdning og spill. På de følgende sidene nedenfor får du vite hvilke applikasjoner som best oppfyller dine behov.

Avspilling av multimedia

Spille ave på DVDer



Noen programbaserte DVD-dekodere/spillere kan ikke dekode opp til 5.1-kanalslyder, men kan allikevel støtte SPDIF-utdata. I så fall aktiverer du SPDIF-utdatafunksjonen for å få Sound Blaster Audigy til å dekode Dolby Digital-signalet.

Hvis du har en ekstern Dolby Digital (AC-3)-dekode, kan du nyte Dolby Digital- lyden innhold på dine DVD-filmene diner.

Hvis du ikke har en ekstern Dolby Digital (AC-3)-dekode, må du først ha en DVD-kompatibel stasjon og et høyttalersett som støtter opp til seks kanaler, for eksempel de analoge høyttalernee for Creative Inspire 5.1. Deretter må du ha en programbasert DVD-spiller som kan sende et komprimert AC-3 SPDIF-signal til Sound Blaster Audigy-kortet for dekoding (for eksempel Intervideo WinDVD 2000 eller Cyberlink PowerDVD 3.0)

I Creative Surround Mixer må du aktivere Dolby Digital (AC-3) Decode-funksjonen. Hvis du vil ha mer informasjon, se den elektroniske Hjelpen for Creative Surround Mixer.

Aktiver SPDIF-utdatafunksjonen eller tilsvarende funksjon i den programbaserte DVD-dekoderen/spilleren.

Spille av MP3- eller WMA-filer

Creative PlayCenter støtter og spiller av MP3- og WMA-filer.



Spille av WAVave- og CD-lydfiler

Bruk Creative PlayCenter til å spille av både WAVave- og CD-lydfiler. WAV er formatet for digitale lydfiler under Windows-operativsystemer. CD-lyd refererer til CDer med lyd som kan spilles av på CD-ROM-stasjonen.

Spille av MIDI-filer

MIDI (*.MID) er et musikkformat som bruker en intern synthesizer for avspilling. Bruk Creative PlayCenter for avspilling av MIDI-filer.

Digital underholdning

Spille ave på surroundlyd-filmer

Hvis du vil nyte filmunderholdning av høy kvalitet, bør du sørge for å ha gode høyttalere. Hvis du har 4 eller 5 høyttalere koblet til Sound Blaster Audigy, konfigurerer du høyttalerne i Creative Surround Mixer. Når det gjelder DVD-filmer anbefales det at du kjøper Creative PC-DVD Encore, et digitalt system for hjemmeunderholdning, i tillegg til de digitale høyttalerne Creative Inspire 5.1 digitale høyttalere.

LageKompilere personlige lydalbum

Du kan kompilere lydalbum som inneholder CD-lyd-, WAV- eller MIDI-filer ved hjelp av Creative PlayCenter.

Spille inn lyd

Bruke stemmeeffekter

Når du synger og spiller inn dine egne sanger, kan du forbedre stemmen, eller legge til spesialeffekter. Det kan du gjøre med EAX Control, som du har tilgang til fra Creative Surround Mixer.

Spille inn lyd og effekter

Med Creative Recorder kan du på en enkel måte spille inn en hvilken som helst lydkilde uten å bry deg om mikserinnstillinger. Du kan også spille inn alle typer lydeffekter.



Lage musikk

Koble til et MIDI-kontrollertastatur til MIDI/sStyrespak-porten for å få tilgang til den avanserte Audigy-synthesizeren.

Spille inn digital lyd

Du kan utføre digital innspilling og redigering (16-biters, 48 kHz) på datamaskinern med Sound Blaster Audigy ved hjelp av Creative Wave Studio.

Lage flere effekter

Sound Blaster Audigy leveres med en rekke programmerbare effekter som kan programmeres. Du kan bokstavelig talt lage tusenvis av ekkoklanger og andre spesialeffekter i EAX Control, som du har tilgang til fra Creative Surround Mixer.

SoundFonts

Med Creatives SoundFont-teknologi har du en ubegrenset mengde lyder som kan brukes med din egen musikk.

Internett- underholdning

Oppleve musikk med visuell underholdning

Med Creative Oozic Player knyttes MP3-sangene til en tilpasset "musikkvideo" (MV3), som inneholder 3D-animasjon av høy kvalitet, og gir sangene et dynamisk visuelt uttrykk til sangene dine.

Kode CD-sanger til MP3-format

Med Creative PlayCenter kan du kode og overføre ta opp alle dine favorittsangene diner fra CD til datamaskinens harddisk, slik at du har en database med tilpassede sanghitlister.

Laste ned og spille MP3-sanger

Med Creative PlayCenter kan du legge til sanger i databasen ved å laste dem ned fra forskjellige Internett-områder.



Spille MP3-sanger med EAX ADVANCED HD™

Bruk Creative PlayCenter til å lage MP3-gjengivelser med flerdimensjonal og flertekstureert realisme ved å legge til omgivelser, for eksempel som en "konsert hall" eller et "badeværelse"! Du kan til og med dele disse forbedrede MP3-sangene med andre som ikke har et Sound Blaster Audigy-kort.

Spillreferanse

Få Gled deg overlede av EAX ADVANCED HD™ - støtte

Gled deg over Få glede av de mange EAX ADVANCED HD™-titlene fra de største spillutviklerne/utviklerne av kvalitetsspill. Spill som tar deg med inn i naturtro omgivelser!. Gå til <http://www.eax.creative.com> hvis du vil vise en fullstendig liste over kompatible titler.

Gled deg overFå glede av DirectSound3D- støtte

Sound Blaster Audigy har støttet for DDirectSound3D (DS3D)-spill (DS3D)støttes på Sound Blaster Audigy. Tredimensjonal lyd somDu kan høre lyder plassert i 3D-rom som forbedrer spillopplevelsen.

Gled deg overFå glede av A3D 1.0- støtte

Kortet oversetter A3D-signaler til DirectSound3D slik at du kan nytefå glede av A3D-spill.



**Gled deg over Få
glede av
lydforvalgforhåndsinnstillinger for lyd i
spill**

Du kan nyte lydeffekter selv om spillet ikke har EAX ADVANCED HD™-støtte. Kortet harer omfatter et omfattendegodt utvalg av forvalgforhåndsinnstillinger som kan brukes med spill. Disse får du tilgang tilkan nås fra Creative Taskbar.

**Tilpasse omgivelser
for spill uten 3D**

Du kan lage tilpassede omgivelser for spill uten EAX ADVANCED HD™-støtte ved hjelp av EAX-kontrollpanelet, som du får tilgang til kan nås fra Creative Surround Mixer.

Sound
BLASTER

A

Generelle spesifikasjoner

Denne delen viser spesifikasjonene til Sound Blaster Audigy-kortet og Styrespak/MIDI-braketten.

Generelle spesifikasjoner

Denne delen inneholder spesifikasjonene til Sound Blaster Audigy-kortet (SB1394/ikke-SB1394) og Styrespak/MIDI-braketten (bare SB1394).

Funksjoner

PCI Bus Mastering

- Følger versjon 2.1 av PCI-spesifikasjonen
- 'Bus mastering' reduserer ventetid og øker systemets ytelse

Audigy-prosessor

- Avansert maskinvareakselerert digital effektbehandling
- 32-biters digital behandling med dynamisk intervall på 192 dB
- Patentert 8-punkts interpolisering som reduserer forvreining til uhørlige nivåer
- 64-stemmers maskinvarebasert wavetable-synthesizer
- Profesjonell digital miksing og equalizerfunksjon
- Ubegrenset størrelse på SoundFont-bank kan tilordnes vertsmaskinens minne (begrenset av tilgjengelig systemminne)

Lydbane med høy kvalitet

- Mikser analoge kilder som for eksempel CD-lyd Audio, Line in, Auxiliary, TAD og PC-høytaler, Microphone In via AC'97-kodek Codec med interne digitale kilder
- Avspilling av 64 lydkanaler, hver med vilkårlig samplingsfrekvens
- 32-biters miksing av alle digitale kilder i Audigys Digital Mixer
- 24-biters analog-til-digital konvertering av analoge signaler ved sampling på 48 kHz
- 24-biters digital-til-analog konvertering av digital kilder ved 48 kHz til analog 5.1- høytalerutgang
- 16-biters samplingsfrekvens for innspilling: 8, 11,025, 16, 22,05, 24, 32, 44,1 og 48 kHz

Profesjonell digital lydbehandling

- Støtter inndatasignal ifor (SPDIF)-format (Sony/Philips Ddigital Interface)t grensesnitt (SPDIF – digital interface)-format for opp til 24-biters/96 kHz-kvalitet
- Godtar eksterne komprimerte Dolby Digital (AC-3) SPDIF-inndata for verting å være vert forav dekoding av utdata medav høy kvalitet fra 5.1-kanaler
- SPDIF-utdata med opp til 24-biters oppløsning til en valgfri samplingsfrekvens på 44,1, 48 eller 96 kHz
 - Obs!** SPDIF-utdata er ikke tilgjengelig når du spiller av beskyttet digitallydinnhold som er redigert ved hjelp av DRM (Digital Rights Management)-teknologi (Digital Rights Management)
- Valgbare 6-kanals SPDIF-utdata til eksterne forsterker-/digitale høyttalersystemer
- Programvarebytting av SPDIF-inndata-til-utdata (omkoblingbypass) for å minimalisere problemer med kabeltilkobling
- ASIO-støtte for flersporsinnspilling med lav ventetid i programvare som er kompatibel med ASIO

Fleksibel Mixer-kontroll

- Programbasert avspillingskontroll av CD-lyd Audio, Line In, Auxiliary, TAD, PC-høyttaler, Microphone In, Wave/DirectSound-enhet, MIDI-enhet, CD Digital (CD SPDIF)
- Programbasert innavspillingskontroll avfor Analog Mixmiks (CD-lyd Audio, Line In, Auxiliary, TAD, PC-høyttaler), Microphone In, Wave/DirectSound-enhet, MIDI-enhet, CD Digital (CD SPDIF)
- Valgbare inndatakilder eller miksing av diverse lyd kilder for innspilling
- Justerbar hovedvolumkontroll
- Separat bass- og diskantkontroll
- Balansekontroll foran/bak
- Demping- og panoreringskontroll for mikserkilder

Dolby Digital (AC-3)-dekoding

- Dekoder Dolby Digital (AC-3) til 5.1-kanaler eller gjennomgående komprimert Dolby Digital (AC-3) PCM SPDIF-flytstrøm til ekstern dekode
- Bassomdirigering: forbedrer basssignalene til subwoofere i små satellitthøyttalersystemer
- OvergangsJusterbar bassfrekvens (10–200 Hz): kan justeres i forhold til frittstående subwoofer-enheter for ønsket bass-nivå
- Justerbar senter- og LFE-nivåkontroll



Creative Multi Speaker Surround™ (CMSS™)

- Teknologi for flere høyttalere
- Mikser mono- og stereokilder til 5.1-kanaler
- Profesjonell kvalitet på panorerings- og miksealgoritme

SBI 394™-kompatibilitet

- Følger IEEE 1394a-spesifikasjonen
- Støtter datafrekvenser på 100, 200, og 400 Mbps
- Støtter opp til 63 IEEE 1394-kompatible enheter i en kjedekoblingskonfigurasjon

Tilkoblinger

Sound Blaster Audigy-kort (SBI 394)

Innkommende lydsignaler

- Et analogt Line In-signal på linjenivå via stereoplugg på bakre brakett
- Et analogt mikrofonsignal i mono via stereoplugg på bakre brakett
- Analogt CD_IN-signal på linjenivå via 4-pinner Molex-kontakt på kortet
- Analogt AUX_IN-signal på linjenivå via 4-pinner Molex-kontakt på kortet
- Analogt TAD-signal på linjenivå via 4-pinner Molex-kontakt på kortet
- Digitalt CD_SPDIF-signal via 2-pinner Molex-kontakt på kortet

Utgående lydsignaler

- ANALOG/DIGITAL OUT via 4-pinner 3,5 mm miniplugg på bakre brakett
 - ANALOG OUT: Senter- og subwooferkanaler
 - DIGITAL OUT: Digitale fremre, bakre, senter- og subwoofer SPDIF-signaler
- To analoge utsignaler på linjenivå via stereoplugg på bakre brakett, Front and Rear Line-Out 1 og 2
- Støtte for stereohodetelefoner (32 ohms belastning) på fremre Line-Out

SB1394-grensesnitt



Den 6-pinners SB1394-kontakten/porten har en maksimal utgangseffekt på 2 W. Hvis enheten ikke har egen strømforsyning, må du bare koble til bare én enhet med høyt strømforbruk til denne porten, for eksempel en IEEE 1394-harddisken eller en CD-RW-stasjonen på denne stasjonen, hvis ikke den er selvforsynende med strøm.

- En 2 x 5-pinners intern SB1394-kontakt (J6) på kortet for tilkobling til Audigy-utvidelseskortet (valgfritt)
- En 6-pinners SB1394-kontakt/port på bakre brakett

Grensesnitt

- VOL_CTRL 1 x 4-pinners hode
- PC_SPK (PC-høytaler) 1 x 2-pinners hode
- AUD_EXT 2 x 20-pinners hode for tilkobling til Audigy Drive (valgfritt)
- STYRESPAK 2 x 8-pinners hode for tilkobling til sStyrespak/MIDI-kontakten (metallbraketttilknytning medfølger, er valgfritt)



Sound Blaster Audigy-kort (ikke-SBI394)

Innkommende lydsignaler

- Et analogt Line In-signal på linjenivå via stereoplugg på bakre brakett
- Et analogt mikrofonsignal i mono via stereoplugg på bakre brakett
- Analogt CD_IN-signal på linjenivå via 4-pinneres Molex-kontakt på kortet
- Analogt AUX_IN-signal på linjenivå via 4-pinneres Molex-kontakt på kortet
- Analogt TAD-signal på linjenivå via 4-pinneres Molex-kontakt på kortet
- Digitalt CD_SPDIF-signal via 2-pinneres Molex-kontakt på kortet

Utgående lydsignaler

- ANALOG/DIGITAL OUT via 4-pinneres 3,5 mm miniplugg på bakre brakett
 - ANALOG OUT: Senter- og subwooferkanaler
 - DIGITAL OUT: Digitale fremre, bakre, senter- og subwoofer SPDIF-signaler
- To analoge utsignaler på linjenivå via stereoplugg på bakre brakett, Front and Rear Line-Out 1 og 2
- Støtte for stereohodetelefoner (32 ohms belastning) på fremre Line-Out

Grensesnitt

- VOL_CTRL 1 x 4-pinneres hode
- PC_SPK (PC-høytaler) 1 x 2-pinneres hode
- AUD_EXT 2 x 20-pinneres hode for tilkobling til Audigy Drive (valgfritt)
- 15-pinneres JOYSTICK-/MIDI-kabel på brakettene på baksiden

Sound
BLASTER

B Problemløsning

Denne delen inneholder løsninger på problemer som kan oppstå under vanlig bruk eller installering.

Problemløsning

Dette tillegget inneholder løsninger på problemer som kan oppstå under vanlig bruk eller installasjon.

Problemer med å installere programvaren

Installasjonen starter ikke automatisk når installasjons-CDen for Sound Blaster Audigy-installasjonsCDen settes inn.

Autokjør-funksjonen i Windows er kanskje ikke aktivert.

Slik starter du installasjonsprogrammet via Min datamaskin:

1. Dobbelklikk ikonet **Min datamaskin** på skrivebordet i Windows.
2. I vinduet **Min datamaskin** høyreklikker du ikonet til CD-ROM-stasjonen.
3. På hurtigmenyen klikker du **Autokjør** og følger veiledningen på skjermen.

Slik aktiverer du Autokjør via Beskjed ved automatisk innsetting:

1. Klikk **Start -> Innstillinger -> Kontrollpanel**.
2. Dobbelklikk **System**-ikonet i **Kontrollpanel**-vinduet.
3. I dialogboksen **SystemEgenskaper for System** klikker du kategorien **Enhetsbehandling** og velger CD-ROM-stasjonen.
4. Klikk **Egenskaper**.
5. I dialogboksen **Egenskaper** klikker du fanen **Innstillinger** og aktiverer valget **Beskjed ved automatisk innsetting**.
6. Klikk **OK** for å lukke dialogboksen.

Problemer med lyden

Det er uventet mye omgivelseslyd eller effektlyd når en lydfil spilles av.

Den siste forhåndsinnstillingen var feil omgivelseslyd for den gjeldende lydfilen.

Slik bytter du til en passende omgivelseslyd:

1. Dobbeltklikk ikonet for **EAX-kontrollpanel** i AudioHQ.
2. I boksen **EnvironmentOmgivelser** klikker du pil ned for å velge (**No effectsIngen effekter**) eller en passende omgivelse.

Ingen lyd fra hodetelefonene.

Undersøk følgende:

- At hodetelefonene er koblet til Line Out-utgangen.
- I kategorien **SpeakersHøytalere** i hovedpanelet i Surround Mixer, velges alternativet **Headphonesodetelefoner** i boksen **SpeakerHøytaler**.
- Den valgte innspillingskilden på Mixer-panelet i Surround Mixer er **“What U Hear”**.

Individuelle analoge innspillingskilder vises ikke i Surround Mixer.

Følgende analoge innspillingskilder kombineres i én innspillingskontroll som kalles **Analog Mixmiks (Line/CD/TAD/Aux/PC)**, som finnes i innspillingspanelet på én kolonne:

- Line In
- CD-lyd
- Auxiliary
- TAD-In
- PC-høytaler

Individuelle analoge innspillingskilder kan ikke velges i Surround Mixer.

Fem analoge innspillingskilder kombineres under utvalget **Analog Mixmiks (Line/CD/TAD/Aux/PC)**. Hvis du vil ha mer informasjon, kan du se “Individuelle analoge innspillingskilder vises ikke i Surround Mixer.” på side B-3.

Hvis du vil spille inn en enkeltstående analog kilde:

- Kontroller at innspillingskilden som er valgt er **Analog Mixmiks (Line/CD/TAD/Aux/PC)**, i Surround Mixers innspillingspanel med én kolonne.
- I panelet med seks kolonner demper du de analoge kildene du ikke vil spille inn, ved å merke av for **MuteDemp**.

Ingen lyd fra høyttalerne.

Undersøk følgende:

- At du har koblet høyttalerne til kortets utganger.
- At du har valgt riktig kilde på Mixer-panelet.
- Hvis betingelsene ovenfor er i orden og du fremdeles ikke får noen lyd, klikker du det røde plusstegnet over VOL-kontrollen og kontrollerer om avmerkingsboksen Digital Output Only er aktivert. Hvis den er det, er du i modusen Digital Output Only og må derfor koble til digitale høyttalere for å høre lyden fra lydkortet. Se under avsnittet om Digital Output Only i den elektroniske hjelpen for Surround Mixer for å få mer informasjon.

Ingen lyd under avspilling av digitale filtyper som .WAV, MIDI-filer eller AVI-filmsekvenser.

Undersøk følgende:

- At hHøyttalernes volumkontrollknapp er satt til middels volum. Bruk Creative Mixer til å justere volumet etter behov.
- At dDe strømdrevne høyttalerne eller eksterne forsterkerne er koblet til kortets Line Out- eller Rear Out-kontakt.
- At det ikke er noen maskinvarekonflikt mellom kortet og en ekstern enhet. Se "Løse inn/ut-konflikter" på side B-8.
- At høyttalervalget på Main-panelet i Surround Mixer svarer til konfigurasjonen av høyttaleren eller hodetelefonene.
- At glidebryterne for **Original Sound** enten i fanen **Master** eller **Source**, eller i begge, i applikasjonen **EAX Control Panel** er satt til 100 %.

Ingen lyd ved avspilling av CDer med lyd eller DOS-spill som krever CD-ROM.

Slik løser du dette problemet:

Kontroller at den analoge lydkontakten på CD-ROM-stasjonen og CD In-kontakten på lydkortet er koblet til.

Panorering av en kilde slår noen ganger av lyden fra kilden.

Dette skjer når du er i modusen Digital Output Only og kildens venstre/høyre-balanse i en mikserapplikasjon i en annen programvare enn Surround Mixer (for eksempel applikasjonen Windows Volumkontroll) er på den motsatte siden sammenlignet med den plasseringen som du har panorert kilden til i Main-nivået i Surround Mixer. CD-lydbalansen i Windows Volumkontroll er for eksempel satt til venstre, men du har panorert CD-lyden til høyre i Surround Mixer.

Slik løser du dette problemet:

Åpne den andre mikseren og midtstill balansene for alle lydkildene.

Dette sørger for at de analoge kildene ikke blir stille når du panorerer dem i Surround Mixer.

For liten hurtigbuffer for SoundFont



Du må betale for en mindre SoundFont-fil med lavere lyd kvalitet.

Det er for lite minne til å laste SoundFonts.

Dette kan skje når du laster eller spiller av en SoundFont-kompatibel MIDI-fil mens det er tildelt for lite minne til SoundFonts.

Slik tildeler du en større SoundFont-hurtigbuffer:

På **Options**-fanen i applikasjonen SoundFont Control flytter du glidebryteren SoundFont Cache mot høyre.

Hvor stor SoundFont-hurtigbuffer du kan tildele, er avhengig av systemets tilgjengelige RAM.

Hvis det fortsatt er for lite system-RAM tilgjengelig:

Gjør ett av følgende:

- Velg en mindre SoundFont-bank (hvis dette er tilgjengelig) fra boksen **Select Bank** på siden **Configure Banks** i applikasjonen SoundFont Control.
- Installer merØke systemets RAM på i datamaskinen.

Problemer med styrespak

Styrespakporten fungerer ikke.

Lydkortets styrespakport er i konflikt med systemets styrespakport.

Slik løser du dette problemet:

Deaktiver lydkortets styrespakutgang og bruk systemutgangen i stedet. Gjør følgende:

1. Klikk **Start** -> **Innstillinger** -> **Kontrollpanel**.
2. Dobbelklikk **System**-ikonet i **Kontrollpanel**-vinduet.
3. Klikk **Enhetsbehandling**-fanen i dialogboksen **SystemeEgenskaper for System**.
4. Dobbelklikk **Lyd-, bilde- og spillekontrollere** og velg **Creative Audigy Gameport (Creative Game Port for Windows 2000)**.
5. Klikk **Egenskaper**.
6. I dialogboksen **Egenskaper**:
 - Hvis du har avkrysningsboksen **Original konfigurasjon (Gjeldende)**:
 - Opphev merkingen for å deaktivere den.
 - Hvis du har avkrysningsboksen **Deaktiver i denne maskinvareprofilen**:
 - Påse at avkrysningsboksen er merket for å deaktivere den.
7. Klikk **OK** for å starte Windows på nytt slik at endringen treer i kraft.

Når spillport/styrespak-grensesnittet er deaktivert, får oppføringen et rødt kryss i **Enhetsbehandling**.

Styrespaken fungerer ikke ordentlig i enkelte programmer.

Programmet kan bruke systemprosessorens tidtakerfunksjon til å beregne styrespakens posisjon. Hvis prosessoren er rask, kan programmet fastsette styrespakens posisjon feil ved å anta at posisjonen er utenfor verdiområdet.

Slik løser du dette problemet:

Øk systemverdien for 8-bit I/O Recovery Time i BIOS-innstillingene, vanligvis i avsnittet **Chipset Feature Settings**. Hvis den er tilgjengelig, kan du også endre innstillingen for **AT-busshastighet** til en langsommere klokke. Hvis problemet vedvarer, kan du prøve en annen styrespak.



Gjør ikke endringer i BIOS med mindre du har erfaring med systemprogramvare.



Problemer med Flere lydenheter

Det andre lydkortet som er installert fungerer ikke som det skal.

Det er mulig at du har en eksisterende lydenhet installert på datamaskinen. Lydenheten kan være et lydkort eller etn integrert lydbrikkesett-chipset. Før du installerer Sound Blaster Audigy-kortet, bør du avinstallere og fjerne eksisterende lydenheter fullstendig. Hvis du har flere lydenheter i datamaskinen, kan det oppstå problemer ved bruk.

Du kan ogsåalternativt gjøre følgende ved installasjon av Sound Blaster Audigy-kortet:

- Hvis datamaskinen oppdager at et Sound Blaster Live! Series- eller Sound Blaster PCI512-lydkort er installert, vises en meldingsboks som anbefaler at du avinstallerer og fjerner den gamle lydenheten fullstendig. Klikk på **Ja** og følg instruksjonene på skjermen for å fjerne den gamle lydenheten. Fjern det gamle lydkortet fra datamaskinen.
- Hvis datamaskinen oppdager at et annet lydkort er installert, vises en meldingsboks som anbefaler at du avinstallerer og fjerner den gamle lydenheten fullstendig. Klikk **Ja** for å fortsette installasjonen av Sound Blaster Audigy-kortet.

Etter at du har installert Sound Blaster Audigy-kortet, avinstallerer du det eksisterende kortet fullstendig og fjerner lydkortet fra datamaskinen.

Det integrerte lydbrikkesettet-chipset fungerer ikke som det skal.

Hvis du vil deaktivere et integrert lydbrikkesett-chipset, gjør du følgende:

1. Start systemet på nytt.
2. Trykk <F2> eller <Delete> i løpet av minnekontrollen, avhengig av hovedkortet. BIOS-Installasjonsmenyen BIOS vises.
3. Velg **Chipset Features Setup** og trykk <Enter>.
4. Velg **Onboard Legacy Audio** og trykk <Enter> hvis du vil deaktivere det integrerte lydbrikkesettet-chipset.
5. Trykk <Esc> for å gå tilbake til BIOS-installasjonsmenyen.
6. Velg **Save & Exit Setup**, og trykk deretter <Enter>.
7. Trykk <Y> og deretter <Enter>.



Problemer med Sound Blaster Live! Series- eller Sound Blaster PCI512-kort

Sound Blaster Live!- eller Sound Blaster PCI512-applikasjoner fungerer ikke.

Det er mulig at eldre lydenheter ikke fungerer som de skal når Sound Blaster Audigy er installert, annet enn ved vanlig avspilling og innspilling.

Slik løser du dette problemet:

Avinstaller og fjern det gamle kortet fra datamaskinen. Du kan også velge å deaktivere Sound Blaster Live!- eller Surround Blaster PCI512-kortet:

1. Klikk **Start** -> **Innstillinger** -> **Kontrollpanel**.
2. Dobbelklikk **System**-ikonet i **Kontrollpanel**-vinduet.
3. Klikk **Enhetsbehandling**-fanen i dialogboksen **SystemEgenskaper for System**.
4. Dobbelklikk på **Lyd-, bilde- og spillekontrollere** og velg **Creative Sound Blaster Live! Series** eller **Creative Sound Blaster PCI512**.
5. Klikk **Egenskaper**.
6. I dialogboksen **Egenskaper**:
 - Hvis du har avkrysningsboksen **Original konfigurasjon (Gjeldende)**:
 - Opphev merkingen for å deaktivere den.
 - Hvis du har avkrysningsboksen **Deaktiver i denne maskinvareprofilen**:
 - Påse at avkrysningsboksen er merket for å deaktivere den.
7. Klikk på **OK** for å starte Windows på nytt slik at endringen trer i kraft.

Når Sound Blaster Live!-kortetserien er deaktivert, har oppføringen i Enhetsbehandling et rødt kryss.

Løse inn/ut- konflikter

Konflikter mellom lydkortet og en annen periferenhet kan oppstå hvis kortet og den andre enheten er konfigurert med samme inn/ut-adresse.

Når du skal løse inn/ut-konflikter, endrer du ressursinnstillingene for lydkortet eller periferenheten i systemet ved hjelp av Enhetsbehandling i Windows 98 SE/Me.



Du kan også slå opp i Feilsøking-avsnittet i den elektroniske hjelpen for Windows 98 SE/Me.

Problemer med Encore DVD Player (ikke inkludert)

Hvis du fortsatt ikke vet hvilket kort som forårsaker konflikten, tar du ut alle kort unntatt lydkortet og andre helt nødvendige kort (som diskkontroller- og grafikkort). Sett inn igjen ett og ett kort helt til Enhetsbehandling angir at en konflikt har oppstått.

Slik løser du maskinvarekonflikter i Windows 98 SE/Me:

1. Klikk **Start** -> **Innstillinger** -> **Kontrollpanel**.
2. Dobbelklikk **System**-ikonet i **Kontrollpanel**-vinduet.
3. Klikk **Enhetsbehandling**-fanen i dialogboksen **SystemEgenskaper for System**.
4. Under **Lyd**-, **bilde**- og **spillekontrollere** velger du lydkortdriveren som skaper konflikten (angis med utropstegn), og klikker **Egenskaper**.
5. Klikk **Ressurser**-fanen i dialogboksen **Egenskaper**.
6. Kontroller at det er merket av for **Bruk automatiske innstillinger**, og klikk **OK**.
7. Start datamaskinen på nytt slik at Windows 98 SE/Me kan tildele ressurser på nytt til lydkortet og/eller enheten som skapte konflikten.

Encore DVD Player starter ikke når en DVD-plate settes inn i stasjonen.

Slik løser du dette problemet:

1. I Windows-systemmappen høyreklikker du ikonet **Disc Detector** og klikker **Properties**.
2. På **General**-fanen i dialogboksen **Creative Disc Detector** kontrollerer du at avkrysningboksen **Enable Disc Detector** er merket.
3. Klikk **Players**-fanen.
4. Velg **DVD Disc**-oppføringen og klikk **Select Player**.
5. Klikk **Browse** i dialogboksen **Players Properties**.
6. Bla til **C:\Programfiler\Creative\PC- DVD Encore** og dobbelklikk oppføringen **ctdvdply**.
Name-boksen viser nå oppføringen **ctdvdply**.
7. Klikk **OK** to ganger.

Når du dobbelteklikker ikonet **Disc Detector**, starter **Encore DVD Player**.



Problemer med programbasert DVD-spiller (ikke inkludert)

Bytting av lydkonfigurasjon (for eksempel bytting fra 6-kanals modus til SPDIF Output-modus eller omvendt) ved spilling av DVD-filmer ser ikke ut til å virke, selv om alle innstillingene i den programbaserte DVD-spilleren og i Surround Mixer er riktige.

Slik løser du dette problemet:

Lukk og start den programbaserte -DVD-spilleren på nytt.

Problemer med DV-driver for Windows 98 SE/2000/Me

DV-videokameraet camcorderen fungerer ikke som detn skal.

MSDV-videokamera camcorderdriveren er kanskje ikke den nyeste versjonen (v4.10.2226).

Slik løser du dette problemet:

1. Gå til Microsofts Web-området for Microsoft og last ned Digital Video-oppdateringen for DirectX 8.0-filen (dx80bda.exe).
2. Installer denne omtalte filen på datamaskinen.
Obs! Du må først installere DirectX 8.0 eller 8.0a-kjøretid.

Hvis problemet ikke forsvinner, kan det være at MSDV-videokamera camcorderdriveren ikke er helt optimalisert for DV-videokameraet camcorder ditt.

Slik løser du dette problemet:

1. Slå på DV-videokameraetcamcorderen.
2. Sett installasjons-CDen for Sound Blaster Audigy inn i CD-ROM-stasjonen. Avslutt velkomstskjermen.
3. Ved hjelp av Windows UtforskerExplorer finner du **1394**-mappen på CD-ROMen, og kjører DVConnect 240.exe-filen. Følg instruksjonene på skjermen for å fullføre installasjoneringen. Hvis du bruker i Windows 98 SE/Me, kan du bli bedt om å først sette inn CD-ROMen for Windows 98 SE/Me. Følg instruksjonene på skjermen for å fullføre denne installasjoneringen.
4. Velg **Fullfør**.
5. Slå av og deretter på DV-videokameraetcamcorderen.