

# Sound



## BLASTER AUDIGY 2



Handboek

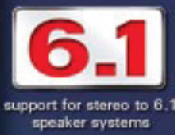



## *Handboek*

### Creative Sound Blaster Audigy 2

De informatie in dit document kan zonder voorafgaande kennisgeving worden gewijzigd en houdt geen garantie van Creative Technology Ltd. in. Deze handleiding of een deel daarvan mag op geen enkele manier, in geen enkele vorm en voor geen enkel doel worden gereproduceerd of overgedragen (elektronisch noch mechanisch), inclusief maar niet beperkt tot fotokopiëren en opnemen, zonder schriftelijke toestemming van Creative Technology Ltd. De in dit document beschreven software valt onder een licentieovereenkomst en mag alleen worden gebruikt of gekopieerd in overeenstemming met de voorwaarden van de licentieovereenkomst. Het is in strijd met de wet om de software op enig ander medium te kopiëren dan specifiek wordt toegestaan in de licentieovereenkomst. De gelicentieerde gebruiker mag van de software één kopie maken voor back-updoeleinden.

U vindt de licentieovereenkomst voor de software in een aparte map op deze installatie-cd. In deze map vindt u tevens het auteursrecht en de verklaring van afstand, inclusief de beschrijving van handelsmerken.

Copyright © 1998 - 2002 Creative Technology Ltd. Alle rechten voorbehouden.

Versie 1.2

Maart 2003

Sound Blaster en Blaster zijn geregistreerde handelsmerken en het Sound Blaster Audigy-logo, het Sound Blaster PCI-logo, EAX ADVANCED HD, Multi-Environment, Environment Panning, Environment Reflections, Environment Filtering, Environment Morphing, Creative Multi Speaker Surround, Inspire en Oozic zijn handelsmerken van Creative Technology Ltd. in de Verenigde Staten en/of andere landen. E-Mu en SoundFont zijn geregistreerde handelsmerken van E-mu Systems, Inc. Cambridge SoundWorks, MicroWorks en PC Works zijn geregistreerde handelsmerken en PC Works FourPointSurround is een handelsmerk van Cambridge SoundWorks, Inc. Microsoft, MS-DOS en Windows zijn geregistreerde handelsmerken van Microsoft Corporation. Vervaardigd in overeenkomst met een licentie van Dolby Laboratories. "Dolby", "Pro Logic", "MLP Lossless" en het "dubbele D"-symbool zijn handelsmerken van Dolby Laboratories. Vertrouwelijke niet-gepubliceerde werken. Copyright 1992-1998 Dolby Laboratories. Alle rechten voorbehouden. Het FireWire-logo is een handelsmerk van Apple Computer, Inc. THX is een geregistreerd handelsmerk van THX Ltd. Alle andere producten zijn handelsmerken of geregistreerde handelsmerken van de respectieve eigenaars.



Voor dit product gelden een of meer van de volgende patenten in de Verenigde Staten:

4,506,579; 4,699,038; 4,987,600; 5,013,105; 5,072,645; 5,111,727; 5,144,676; 5,170,369; 5,248,845; 5,298,671; 5,303,309; 5,317,104; 5,342,990; 5,430,244; 5,524,074; 5,698,803; 5,698,807; 5,748,747; 5,763,800; 5,790,837.



**Belangrijk:** Deze gebruikshandleiding (op cd) is ontworpen om u te voorzien van alle kennis over het product. Hieronder vindt u enkele instructies over hoe u deze handleiding efficiënt kunt gebruiken door toepassingen en Help-bestanden te starten, en door relevante websites te bezoeken, indien dat van toepassing is, door middel van speciaal hiervoor ingestelde koppelingen.

- Als u toepassingen of Help-bestanden wilt starten of relevante websites wilt bezoeken, klikt u op de **blauwe tekst**, of op het symbool

 of  dat op een object of tekst kan verschijnen.

- Voor de beste weergave is dit PDF-bestand standaard ingesteld op "Fit Width" (Aanpassen aan breedte) zodat de volledige inhoud van elke pagina zichtbaar is. Als u de tekst niet duidelijk kunt lezen, drukt u op Ctrl + <+> om in te zoomen of op Ctrl + <-> om uit te zoomen. Als u de pagina op het volledige scherm wilt weergeven, drukt u op Ctrl + <L>.

**Opmerking:** Voordat u de toepassingen en Help-bestanden kunt starten, moet u echter eerst de handleiding en de toepassingen op de computer installeren. Anders verschijnen een of meer foutmeldingen. Wanneer u klikt om een programma te starten, verschijnt mogelijk een dialoogvenster met de melding dat Adobe Acrobat de toepassing gaat starten. Klik op de knop **All** (Alles) om de volgende toepassingen uit te voeren zonder weergave van dat bericht. Als u gekoppelde websites wilt bezoeken, moet de computer met het Internet zijn verbonden.

Sound  
BLASTER

AUDIGY2

## Inhoudsopgave



# Inhoudsopgave

---

## Inleiding

Geniet van high-definition digitale audio .....	i
Wat is EAX ADVANCED HD?.....	ii
Inhoud van het pakket.....	iii
Systeemvereisten.....	iii
Meer informatie .....	iv
Meer Help.....	v
Technische ondersteuning .....	v
Documentconventies.....	v

## I Hardware installeren

Benodigheden.....	1-1
Uw Sound Blaster Audigy 2-kaart .....	1-2
De joystick/MIDI-beugel.....	1-5
Installatiestappen.....	1-6
Stap 1: De computer voorbereiden .....	1-6
Stap 2: De Sound Blaster Audigy 2-kaart installeren .....	1-7
Stap 3: De joystick/MIDI-beugel installeren.....	1-8
Stap 4: Kabels aansluiten op de Sound Blaster Audigy 2-kaart.....	1-9
Stap 5: Aansluiten op de stroomvoorziening.....	1-10
Verwante randapparatuur aansluiten .....	1-11
Luidspreker-systemen aansluiten .....	1-13
Externe consumenten-apparatuur aansluiten .....	1-14
Aanbevolen luidspreker-posities .....	1-16

## 2 Software installeren

Stuurprogramma's en toepassingen installeren.....	2-1
De Demo Sound Blaster Audigy 2 Feature Showcase.....	2-2



De toepassingen en apparaatstuur-programma's verwijderen en opnieuw installeren .....	2-2
Alle audiostuur-programma's en toepassingen opnieuw installeren .....	2-2
Alle audiostuur-programma's en toepassingen verwijderen .....	2-3
Geselecteerde audiostuur-programma's en toepassingen installeren/verwijderen.....	2-4
Creative Software AutoUpdate gebruiken .....	2-5
Windows 2000 (Service Pack 3) bijwerken.....	2-5
De Digital Video-update installeren.....	2-6

### **3 Werken met de Audigy 2-software**

Creative Sound Blaster Audigy 2-toepassingen .....	3-1
Demo's .....	3-2
De demo Creative Sound Blaster Audigy 2 Getting Started .....	3-2
De demo Sound Blaster Audigy 2 Feature Showcase .....	3-2
Inleiding tot het Sound Blaster Audigy 2-softwarepakket.....	3-3
Creative MediaSource Go! .....	3-3
Creative MediaSource Go! Launcher .....	3-3
Creative MediaSource Player.....	3-4
“What U Hear” opnamen op meerdere kanalen.....	3-4
Creative MediaSource Organizer.....	3-5
Creative MediaSource DVD-Audio Player .....	3-6
Creative EAX Console .....	3-7
Creative Surround Mixer .....	3-8
Creative Speaker Settings.....	3-9
Creative Speaker Calibrator.....	3-9
Creative MiniDisc Center.....	3-9
Creative SoundFont Bank Manager.....	3-10
Creative Audio Stream Recorder 2 .....	3-10
Creative Wave Studio.....	3-11
Hulp-programma's voor diagnoses en het oplossen van problemen .....	3-11
Creative Diagnostics.....	3-11
Creative Speaker Settings.....	3-11



## A Algemene specificaties

Kenmerken .....	A-1
Aansluitingen.....	A-4
Sound Blaster Audigy 2-kaart.....	A-4

## B Probleemoplossingen en veelgestelde vragen

Problemen bij de installatie van de software .....	B-1
Problemen met geluid .....	B-2
Problemen met bestands-overdracht bij sommige moederborden met een VIA-chipset .....	B-6
Onvoldoende cachegeheugen voor SoundFont .....	B-7
Problemen met joysticks.....	B-8
Problemen met meerdere geluidsapparaten.....	B-9
Problemen met een Sound Blaster Live!-geluidskaart of Sound Blaster PCI512-kaart.....	B-10
I/O-conflicten oplossen.....	B-11
Problemen met Encore DVD-speler.....	B-11
Problemen met Software DVD-speler .....	B-12
Problemen met DV-stuurprogramma voor Windows 98 SE/2000/ME/XP .....	B-13
Problemen in Windows XP .....	B-14
Problemen met digitale-geluidsapparaten.....	B-15

CREATIVE

Sound  
BLASTER

AUDIGY2

**Inleiding**



# Inleiding

## Geniet van high-definition digitale audio



\*Beschikbaar bij bepaalde modellen van de Sound Blaster Audigy 2-kaart.



MLP (Meridian Lossless Packing), de comprimeringsmethode voor audiogegevens die in dvd-audio wordt gebruikt, maakt bestanden kleiner zonder verlies van enige informatie uit de oorspronkelijke opname. De luisteraars zullen de audio horen zoals die bedoeld was in de oorspronkelijke opname. Naar andere comprimeringsmethodologieën die gegevens verwijderen als onderdeel van de compressie wordt verwezen met de term 'Lossy Compression' (comprimering met verlies).

Hartelijk gefeliciteerd met uw aankoop van de Sound Blaster™ Audigy 2™, het allernieuwste audioproduct van Creative, boordevol nieuwe functies en een verbeterde audioverwerkingsarchitectuur.

Deze gebruikershandleiding (op cd) begeleidt u bij de installatie en het gebruik van de Sound Blaster Audigy 2. Sound Blaster Audigy 2 bestaat uit de Sound Blaster Audigy 2-kaart en een joystick/MIDI-beugel\*.

Dankzij de mogelijkheid tot het afspelen van 24-bits/192 kHz audio biedt de Sound Blaster Audigy 2 high-definition geluid van verbluffende kwaliteit, evenals een mogelijkheid tot 24-bits/96 kHz-opnamen. Vanuit alle Lijn In- en SPDIF In-aansluitingen. Sound Blaster Audigy 2 ondersteunt "surround sound"-audio op de computer en heeft uitvoermogelijkheden voor 6.1 Dolby® Digital Surround EX.

Als THX®-gecertificeerd product is de Sound Blaster Audigy 2 geslaagd voor enkele van de meest strenge en strikte tests die er momenteel bestaan op het gebied van geluidskwaliteit en -resultaten. THX wordt in de entertainmentindustrie alom geprezen voor zijn kennis van en expertise op het gebied van audiovisuele systemen. De THX-certificatieprogramma's zijn bedoeld als garantie dat producten waarop het THX-logo is vermeld, een uitstekende media-ervaring zullen bieden.

Dankzij de Audigy 2-processor van de Sound Blaster Audigy 2-kaart biedt deze kaart u toegang tot de EAX® ADVANCED HD™-technologieën zodat u nog intenser kunt genieten van uw games en muziek. De SB1394™/FireWire®-poort biedt gemakkelijke en snelle aansluitingsmogelijkheden voor draagbare digitale NOMAD®-audiospelers, externe CD-RW-stations en andere apparaten die compatibel zijn met IEEE 1394, zoals dv-camcorders, printers, scanners en digitale fotocamera's.

Combineer Sound Blaster Audigy 2 met ons uitgebreid softwarepakket voor oneindig veel uren plezier. Op de Sound Blaster Audigy 2 installatie- en toepassingen-cd zijn ook de allernieuwste stuurprogramma's en programma's meegeleverd waarmee u kunt genieten van dvd-audio met native MLP-ondersteuning (Meridian Lossless Packing) en waarmee u met EAX verbeterde MP3-tracks kunt maken en met uw vrienden delen via het Internet.

## Wat is EAX ADVANCED HD?



EAX ADVANCED HD brengt prestaties, vermogen en flexibiliteit van pc-audio naar een hoger niveau. Door optimaal gebruik te maken van de verbeterde verwerkingsmogelijkheden van de Sound Blaster Audigy 2-processor, biedt EAX ADVANCED HD tal van nieuwe functies waarmee u uw games en muziek kunt beluisteren met high-definition audio.

De gloednieuwe EAX ADVANCED HD Game Audio Library brengt de audio en akoestische simulaties in games naar een hoger niveau. Deze vernieuwende technologieën bieden PC-games een ongekend realisme en een totale geluidsonderdompeling:

- De **New Multi-Environment™** -technologie biedt meerdere geluidsomgevingen in real time.
- Dankzij **Environment Panning™** kunnen gamers nu gemakkelijk en met driedimensionale precisie de locatie en beweging van geluiden volgen die vijanden en teamleden doorgaans maken. Hierdoor halen Sound Blaster Audigy 2-gamers meer uit hun spel omdat zij zich beter op het gamescenario kunnen "afstemmen".
- Environment Reflections™** staat in voor de lokalisatie van vroegtijdige weerkaatsingen en echo's.
- Environment Filtering™** simuleert nauwkeurig de verspreiding van geluid in open en gesloten omgevingen.
- Environment Morphing™** maakt een naadloze overgang van de ene omgeving naar de volgende mogelijk.

EAX ADVANCED HD Music Technologies staat ook garant voor sonische superioriteit.

- Met **Geluid opschonen** kunnen ongewenste geluiden in een digitale-audiobestand worden verwijderd.
- Met **Tijdschaal** kan muziek worden versneld of vertraagd zonder vervorming.
- EAX ADVANCED HD**-muziekeffecten, die speciaal voor het beluisteren van muziek zijn ontwikkeld, verbeteren het afspelen van tracks nog meer.

EAX ADVANCED HD biedt aanzienlijk verbeterde 3D-audioprestaties en -functionaliteit. Dit onovertroffen digitaal entertainment dat superieure audiogetrouwheid en geavanceerde reverb-effecten biedt, is alleen beschikbaar voor producten uit de Sound Blaster Audigy 2-productfamilie.

## Inhoud van het pakket



\*Beschikbaar bij bepaalde modellen van de Sound Blaster Audigy 2-kaart.

Het Sound Blaster Audigy 2-pakket bevat de volgende onderdelen:

- Sound Blaster Audigy 2-kaart
- Joystick/MIDI-beugel\*
- Digitale cd-geluidskabel\*
- Sound Blaster Audigy 2 installatie- en toepassingen-cd
- Quick Start Leaflet (Folder Aan de slag)\*
- Gebruikershandleiding (op cd)\*
- Cd met Sound Blaster Audigy 2-demo Overzicht van mogelijkheden\*
- Creative DVD-Audio voorbeeld-cd
- Garantie (gedrukt of op de cd)\*
- Technische ondersteuning (gedrukt of op de cd)\*

## Systeemvereisten

### Sound Blaster Audigy 2-kaart

- Een Intel® Pentium® II 350 MHz-processor, AMD® K6 450 MHz-processor of een sneller model
- Een Intel- of AMD-chipset op het moederbord, of een chipset die 100% Intel-compatibel is
- Windows® 98 Second Edition (SE), Windows Millennium Edition (ME), Windows 2000 Service Pack 2 (SP2) of Windows XP
- 64 MB RAM voor Windows 98 SE en Windows ME  
128 MB RAM voor Windows 2000 SP2 en Windows XP
- 600 MB vrije schijfruimte
- Beschikbare PCI 2.1-sleuf voor de Sound Blaster Audigy 2-kaart
- Beschikbare, aangrenzende sleuf voor de Joystick/MIDI-beugel\*
- Hoofdtelfoon of versterkte luidsprekers (afzonderlijk verkrijgbaar)
- Geïnstalleerd CD-ROM-station

## SB1394/FireWire-toepassingen, games, DVD Viewing en DVD Audio



Minimaal 256 MB RAM-geheugen aanbevolen voor gebruikers van Windows 2000 SP3 en Windows XP SP1 voor games en registratie en bewerking van DV's.

- ❑ Intel Pentium II 350 MHz-processor of AMD 450 MHz--processor voor SB1394/FireWire-toepassingen of -games
- ❑ **SB1394/FireWire:** Minimaal 128 MB RAM en 1 GB werkruimte voor digitale video-opname en -editing (DV). Voor DV-toepassingen is het aanbevolen minimum een vaste schijf van het type Ultra DMA met 6 GB werkruimte (type ATA-100, 7.200 tpm)
- ❑ **Games:** Minimaal 128 MB RAM wordt aanbevolen, 3D grafische versneller met minimaal 8 MB texture RAM, 300–500 MB vrije ruimte op de vaste schijf
- ❑ **DVD:** DVD-ROM-station van ten minste de tweede generatie, met deze aanbevolen dvd-afspeelsoftware: WinDVD 2000 van InterVideo of PowerDVD versie 3.0 of hoger van CyberLink
- ❑ **Dvd-audio:** vereist een echte Intel Pentium III- of AMD Athlon™ 1 GHz-processor (of sneller), 256 MB voor Windows 98 SE, Windows Me, Windows 2000 SP3 en Windows XP SP1 en een DVD-ROM-station 6X of hoger van de tweede generatie.

## Internet-multimedia en -entertainment

**Internet-radio:** Internet-radio vereist minimaal een 56 kbps modem en een actieve Internet-verbinding voor het starten van de toepassing.

Voor andere toepassingen zijn er mogelijk hogere systeemvereisten of is een microfoon vereist. Kijk voor details in de on line Help-documentatie van de toepassing.

## Meer informatie

Bekijk de demo Sound Blaster Audigy 2 Getting Started en raadpleeg de verschillende on line Help-bestanden voor aanvullende informatie over toepassingen van Creative. De demo Sound Blaster Audigy 2 Feature Showcase geeft u een interactieve introductie tot Sound Blaster Audigy 2 en demonstreert de mogelijkheden die deze kaart biedt.

## Meer Help

Bekijk ook de inhoud van de Sound Blaster Audigy 2 installatie- en toepassingen-cd voor extra bibliotheken en andere software. Bezoek de website [www.soundblaster.com](http://www.soundblaster.com) voor het laatste nieuws over Sound Blaster en Sound Blaster-producten. Op de site vindt u tevens informatie over aankopen, technische hulp en het gebruik van Creative Software AutoUpdate voor het automatisch downloaden en installeren van stuurprogramma's.

## Technische ondersteuning

Bezoek [www.soundblaster.com/support/faq](http://www.soundblaster.com/support/faq) voor algemene hulp.

## Documentconventies

In deze handleiding worden de volgende typografische conventies gebruikt:



Het kladblokpictogram geeft aan dat deze informatie van bijzonder belang is en dient te worden gelezen voordat u doorgaat.



De wekker staat voor een waarschuwing die u kan helpen om risicovolle situaties te vermijden.



Dit waarschuwingsteken geeft aan dat wanneer u zich niet aan de instructies houdt, mogelijk lichamelijk letsel of levensbedreigende situaties het gevolg kunnen zijn.

Sound  
BLASTER

AUDIGY 2

# 1 Hardware installeren

In dit hoofdstuk leert u hoe u de hardware voor Sound Blaster Audigy 2 installeert.

# Hardware installeren

## Benodigheden

Voordat u begint met de installatie, moet u het volgende hebben:



Op de computer moeten twee sleuven beschikbaar zijn, waaronder een PCI-sleuf.

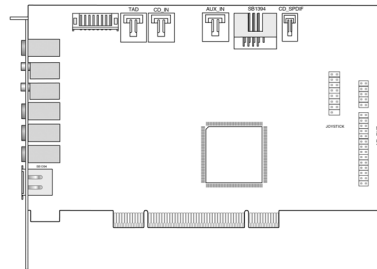

Sound Blaster Audigy 2-kaart

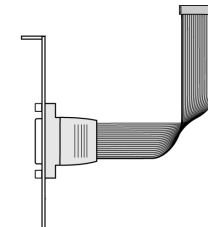

Joystick/MIDI-beugel\*



Digitale cd-geluidskabel\*

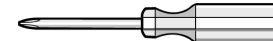

Kruiskopschroevendraaier  
(niet meegeleverd)

\*Beschikbaar bij bepaalde modellen van de Sound Blaster Audigy 2-kaart.

## Uw Sound Blaster Audigy 2-kaart



In de analoge modus kunnen 'Lijn uit'-, 'Lijn uit achter'- en 'Lijn uit middenachter'-aansluitingen gelijktijdig worden gebruikt voor 6.1-kanaals luidsprekersystemen.



Klik in de illustratie op een van de cirkels met een nummer voor een beschrijving van het overeenkomstige onderdeel.

Uw geluidskaart bevat de volgende aansluitingen en connectoren waarmee u een groot aantal verschillende apparaten kunt aansluiten:

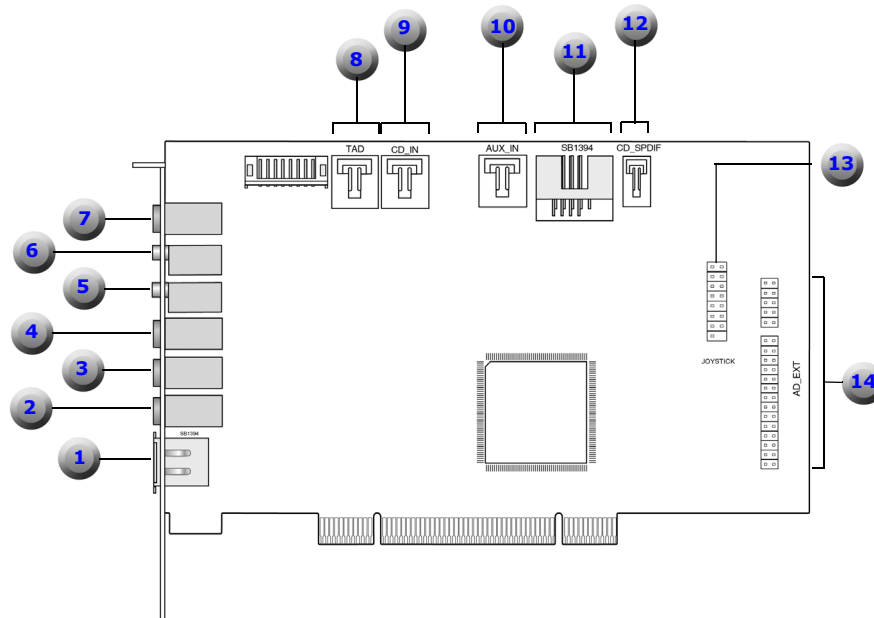

Afbeelding 1-1: aansluitingen, connectoren en poorten op de Sound Blaster Audigy 2-kaart.





Klik [hier](#) of op een van de beschrijvingen in de tabel om terug te keren naar het hoofddiagram.

**Tabel 1: Beschrijving van aansluitingen, connectoren en poorten.**

Nummer	Beschrijving
1	<b>SB1394/FireWire-poort (SB1394/FireWire)</b> Voor de aansluiting van een IEEE 1394-compatibel extern apparaat (zoals een digitale videocamcorder, digitale fotocamera, printer of scanner).
2	<b>Lijn uit 3-aansluiting (LIN_OUT3)</b> Voor de aansluiting van 'Voor midden', 'Subwoofer' en 'Lijn uit middenachter' van versterkte analoge luidsprekers of een externe versterker voor geluidsuitvoer.
3	<b>Lijn uit 2-aansluiting (LIN_OUT2)</b> Voor de aansluiting van 'Achter links/Rechts uit' van versterkte analoge luidsprekers of een externe versterker voor geluidsuitvoer.
4	<b>Lijn uit 1-aansluiting (LIN_OUT1)</b> Voor de aansluiting van 'Voor links/Rechts uit' van versterkte analoge luidsprekers of een externe versterker voor geluidsuitvoer. Kan tevens worden gebruikt voor een hoofdtelefoon.
5	<b>Microfoon in-aansluiting (MIC_IN)</b> Voor de aansluiting van een externe microfoon voor spraakinvoer.
6	<b>Lijn in-aansluiting (LIN_IN)</b> Voor de aansluiting van externe apparatuur (zoals een cassettedeck of DAT- of MiniDisc-speler).
7	<b>Digitale uit-aansluiting</b> 6-kanaals of gecombineerde AC-3 SPDIF-uitvoer voor aansluiting op externe digitale apparatuur of digitale luidsprekersystemen.

**Tabel 1: Beschrijving van aansluitingen, connectoren en poorten.**



Klik [hier](#) of op een van de beschrijvingen in de tabel om terug te keren naar het hoofddiagram.



\*Beschikbaar bij bepaalde modellen van de Sound Blaster Audigy 2-kaart.

Nummer	Beschrijving
8	<b>Connector voor een telefoonantwoordapparaat (TAD)</b> Biedt een mono-aansluiting vanaf een standaard spraakmodem, waarmee microfoonsignalen kunnen worden overgebracht naar de modem.
9	<b>Cd-audioconnector (CD_IN)</b> Voor de aansluiting van een CD-ROM- of DVD-ROM-station op de analoge audio-uitvoer met behulp van een cd-audiokabel.
10	<b>AUX in-connector (AUX_IN)</b> Voor de aansluiting van interne audiobronnen, zoals TV Tuner-, MPEG- of soortgelijke kaarten.
11	<b>Interne SB1394/FireWire-poort*</b> Voor de aansluiting van de SB1394/FireWire-connector van de Audigy 2-drive.
12	<b>CD SPDIF-connector (CD_SPDIF)</b> Voor de aansluiting van de SPDIF-uitvoer (digitale audio, en alleen indien beschikbaar) op een CD-ROM- of DVD-ROM-station met behulp van de meegeleverde digitale cd-audiokabel.
13	<b>Joystick/MIDI-connector (JOYSTICK)*</b> Voor de aansluiting van de joystick/MIDI-kabel.
14	<b>Audio-uitbreidingsconnector (AD_EXT)</b> Voor de aansluiting van de interne Audigy 2-drive (upgrade-optie).

## De joystick/ MIDI-beugel



\*Beschikbaar bij bepaalde modellen van de Sound Blaster Audigy 2-kaart.

De Joystick/MIDI-beugel\* wordt gebruikt om een joystick of MIDI-apparaat aan te sluiten:

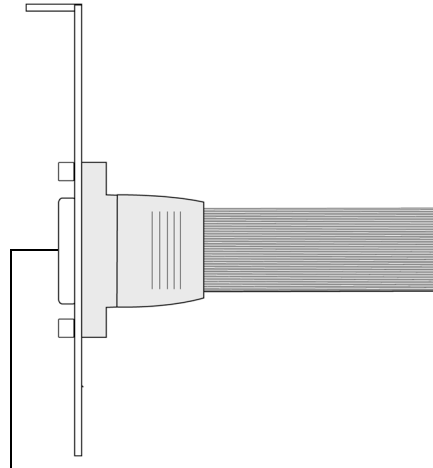

**Joystick/MIDI-connector**  
Voor de aansluiting van een joystick  
of een MIDI-apparaat.

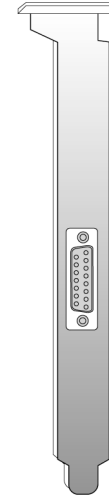

Achterkant van  
connectorbeugel

*Afbeelding 1-2: Connector op de joystick/MIDI-beugel.*

## Installatiestappen

### Stap 1: De computer voorbereiden



Schakel de stroomvoorziening uit en haal de stekker van de computer uit het stopcontact. Systemen die gebruikmaken van een ATX-voedingseenheid voorzien de PCI-bus mogelijk nog steeds van stroom nadat u de stekker uit het stopcontact hebt gehaald. Hierdoor kan de geluidskaart beschadigd raken wanneer u de kaart in de sleuf plaatst.



Verwijder alle geluidskaarten of schakel de geluids-chipset in de computer uit. Raadpleeg “Problemen met meerdere geluidsapparaten” op pagina B-9 voor meer informatie.

1. Schakel uw computer en alle randapparaten uit.
2. Raak een metalen onderdeel van de computer aan om uzelf te aarden en statische elektriciteit af te voeren. Trek vervolgens de stekker uit het stopcontact.
3. Verwijder de behuizing van de computer.
4. Verwijder de metalen beugels van twee naast elkaar gelegen ongebruikte PCI-sleuven, zoals aangegeven in Afbeelding 1-3. Als de steunen met schroeven zijn bevestigd, bewaart u deze. U hebt de schroeven bij stap 2 en 3 weer nodig.

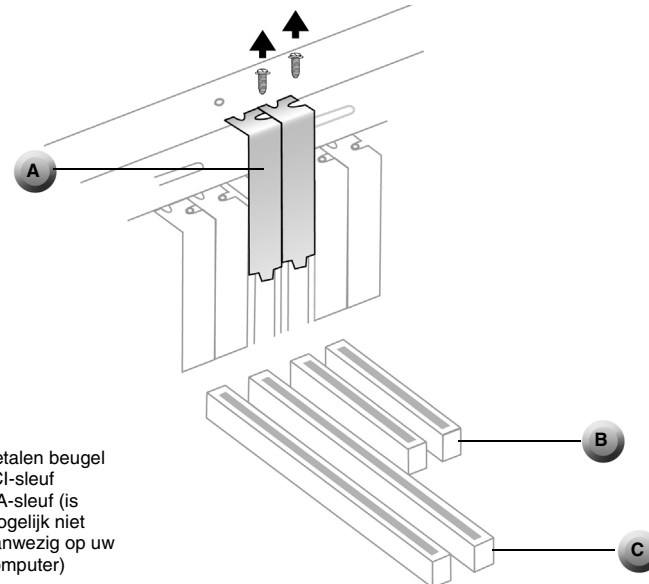

Afbeelding 1-3: Metalen platen verwijderen

## Stap 2: De Sound Blaster Audigy 2-kaart installeren



Forceer niets wanneer u de geluidskaart in de sleuf plaatst. Zorg ervoor dat de Gold Finger PCI-connector op de Sound Blaster Audigy 2-kaart is uitgelijnd met de PCI bus-connector op de moederkaart voordat u de kaart in de PCI-uitbreidingsleuf plaatst. Als de kaart niet goed past, verwijdert u deze voorzichtig en probeert u het opnieuw.

1. Plaats de Sound Blaster Audigy 2-kaart evenwijdig aan de PCI-sleuf en druk de kaart voorzichtig maar stevig in de sleuf, zoals aangegeven in Afbeelding 1-4.

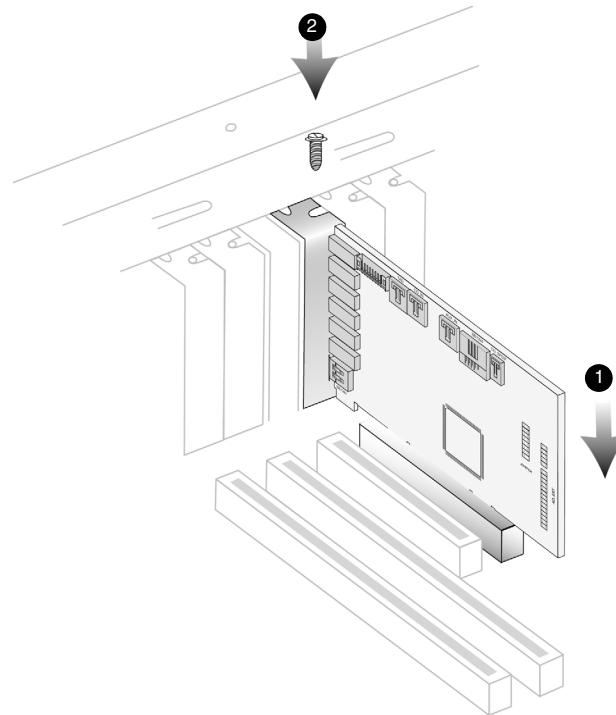

*Afbeelding 1-4: De geluidskaart vastzetten in de uitbreidingsleuf.*

2. Maak indien nodig de kaart met een schroef vast.

### Stap 3: De joystick/ MIDI-beugel installeren



U kunt ook eerst alle kabels van de Sound Blaster Audigy 2-kaart aansluiten voordat u de kaart en de joystick/MIDI-beugel vastzet.



\*Beschikbaar bij bepaalde modellen van de Sound Blaster Audigy 2-kaart.



Forceer niets wanneer u een kabel in een connector plaatst. Hierdoor kunt u de hardware permanent beschadigen

1. Als u een joystick of MIDI-apparaat (optioneel) installeert, bevestigt u indien nodig de joystick/MIDI-steun\* met een schroef in de sleuf naast de Sound Blaster Audigy 2-kaart.

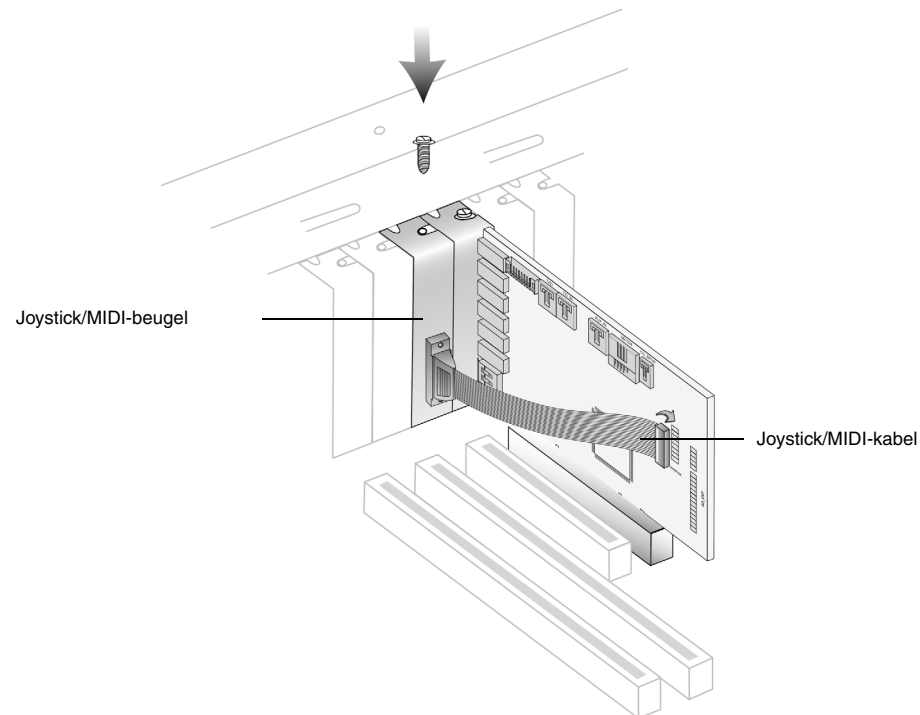

*Afbeelding 1-5: De geluidskaart vastmaken aan de uitbreidingsleuf.*

2. Sluit de joystick/MIDI-kabel\* aan op de joystick/MIDI-connector van de Sound Blaster Audigy 2-kaart, zoals aangegeven in Afbeelding 1-5.

## Stap 4: Kabels aansluiten op de Sound Blaster Audigy 2-kaart



- Als de Sound Blaster Audigy 2-kaart is aangesloten op de CD\_SPDIF-connector en de cd-audioconnector van een CD-ROM-station of DVD-ROM-station, moet u in Surround Mixer alleen de optie CD Audio of CD Digital inschakelen. U kunt deze opties niet samen inschakelen.
- Analoge en digitale cd-audiokabels zijn niet nodig wanneer CDDA wordt gebruikt.
- De CD\_SPDIF-connector wordt niet gebruikt bij softwarematige dvd-spelers.

Voor analoge cd-geluidsuitvoer:

- ▶ Sluit de analoge cd-audiokabel (apart verkrijgbaar) van de analoge-audioconnector op het CD-ROM-/DVD-ROM-station aan op de CD\_IN-connector van de Sound Blaster Audigy 2-kaart, zoals aangegeven in Afbeelding 1-6.

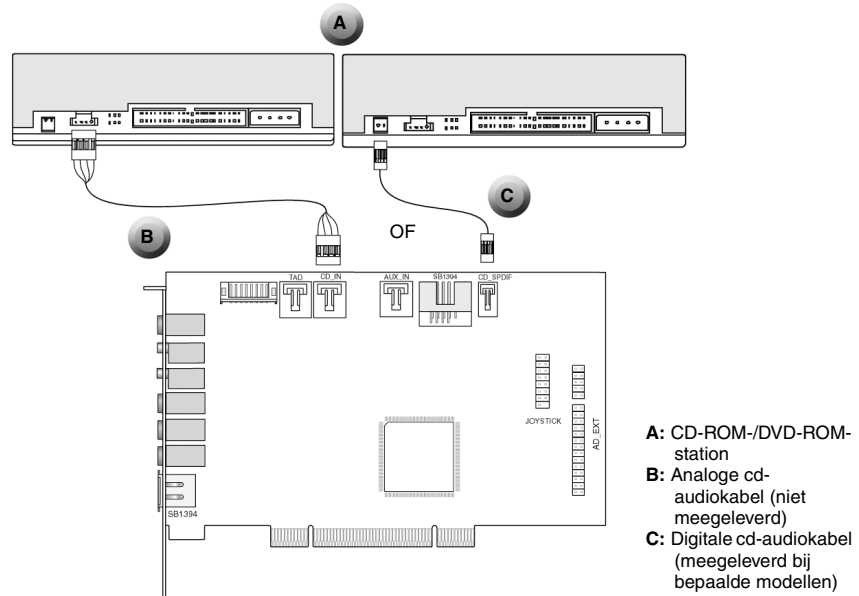

Afbeelding 1-6: Een analoge/digitale audiokabel aansluiten op een CD-ROM-/DVD-ROM-station.

Voor digitale cd-audio-uitvoer:

- ▶ Sluit de digitale cd-audiokabel (meegeleverd bij bepaalde modellen) van de digitale-audioconnector op het CD-ROM-/DVD-ROM-station aan op de CD\_SPDIF-connector van de Sound Blaster Audigy 2-kaart, zoals aangegeven in Afbeelding 1-6.



## Stap 5: Aansluiten op de stroomvoorziening

1. Plaats de behuizing van de computer terug.
2. Steek de stekker in het stopcontact en zet de computer aan.

Zie “Verwante randapparatuur aansluiten” op pagina 1-11 voor meer informatie over het aansluiten van de Sound Blaster Audigy 2-kaart op andere apparaten.

Zie “Stuurprogramma's en toepassingen installeren” op pagina 2-1 voor informatie over het installeren van stuurprogramma's en software.



## Verwante randapparatuur aansluiten



Gebruik **ALLEEN** de AD\_EXT-kabel van de Audigy 2-drive. Probeer geen conventionele IDE-kabel of enige andere kabel van de Audigy 2-drive te gebruiken aangezien dit kortsluitingen kan veroorzaken en de Audigy 2-kaart en Audigy 2-drive permanent kan beschadigen, waardoor de garantie voor dit product vervalt. Mogelijk kan zelfs uw computer hierdoor worden beschadigd.



Klik in de illustratie op een van de cirkels met een nummer voor een beschrijving van het overeenkomstige onderdeel.

Sound Blaster Audigy 2 zal u oneindig veel luisterplezier geven. In Afbeelding 1-7 ziet u hoe u verwante randapparatuur kunt aansluiten op de Sound Blaster Audigy 2 voor nog betere resultaten.

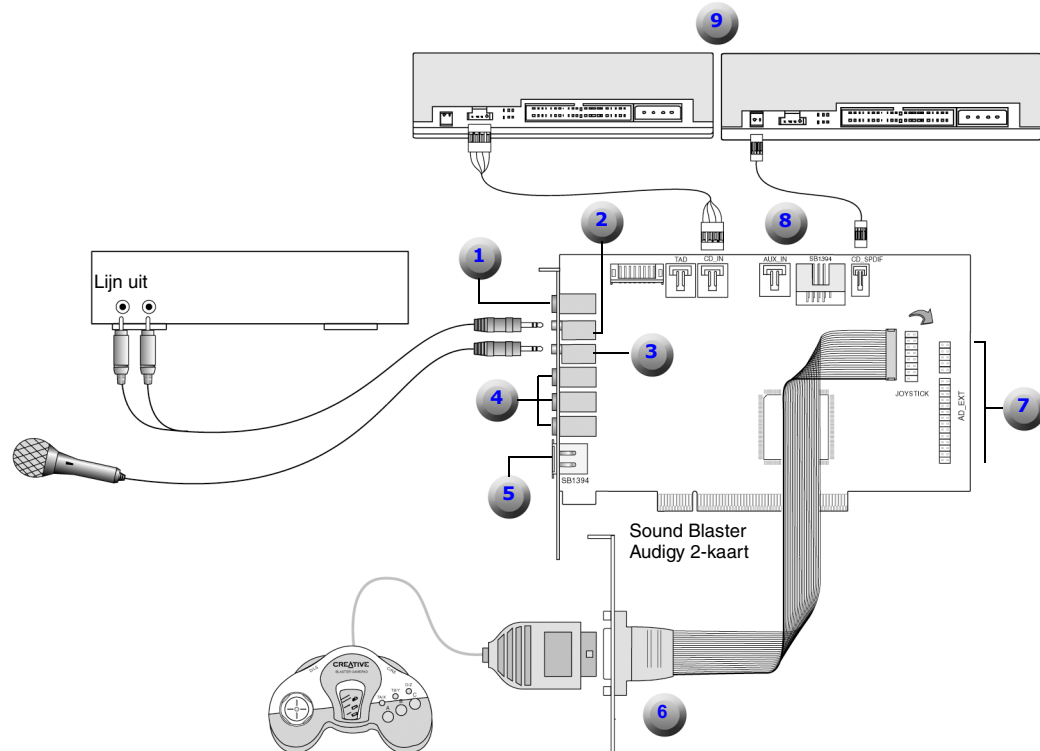

Afbeelding 1-7: Andere apparatuur aansluiten



\*Beschikbaar bij bepaalde modellen van de Sound Blaster Audigy 2-kaart.



Klik [hier](#) of op een van de beschrijvingen in de tabel om terug te keren naar het hoofddiagram.



\*\* Afzonderlijk Verkrijgbaar

**Tabel 2: Beschrijving van connectoren en apparaten.**

Nummer	Beschrijving
1	<b>Digitale uit-aansluiting</b> Voor de aansluiting van digitale luidsprekers, bijvoorbeeld Creative Inspire™ 5.1 digitale luidsprekers en MiniDisc of DAT via een mini-aansluiting-naar-DIN-kabel.
2	<b>Lijn in</b> Voor de aansluiting van een cassette- of cd-speler, synthesizer, enzovoort.
3	<b>Mic in</b> Voor de aansluiting van een microfoon.
4	<b>Lijn uit 1 (boven), Lijn uit 2 (midden) en Lijn uit 3 (onder)</b> Voor de aansluiting van de analoge invoer 'vooraan', 'achteraan' en 'middenachter' van 6-kanaals luidsprekers, bijvoorbeeld 6.1 analoge luidsprekersystemen van Creative of Cambridge SoundWorks.
5	<b>SB1394/FireWire-poort*</b> Voor de aansluiting van alle IEEE 1394-compatibele apparaten zoals NOMAD digitale-audiospelers, dv-camcorders, digitale camera's en webcams.
6	<b>Joystick/MIDI-beugel*</b> Voor de aansluiting van een gamepad of MIDI-apparaat zoals BlasterKey.
7	<b>AD_EXT</b> Voor de aansluiting van een Audigy 2-drive (upgrade-optie).
8	<b>Analoge cd-audiokabel** (links) en Digitale cd-audiokabel* (rechts)</b>
9	<b>CD-ROM-/DVD-ROM-station</b>

# Luidspreker- systemen aansluiten

Als u een 5.1 luidsprekersysteem hebt, kunt u stereobronnen (zoals cd-audio, MP3, WMA, MIDI en Wave) met behulp van de CMSS-technologie (Creative Multi Speaker Surround) combineren tot 6.1 kanalen. Hiervoor moet u de CMSS-functie in Creative EAX Console inschakelen. Raadpleeg de on line Help van de Creative EAX-console.

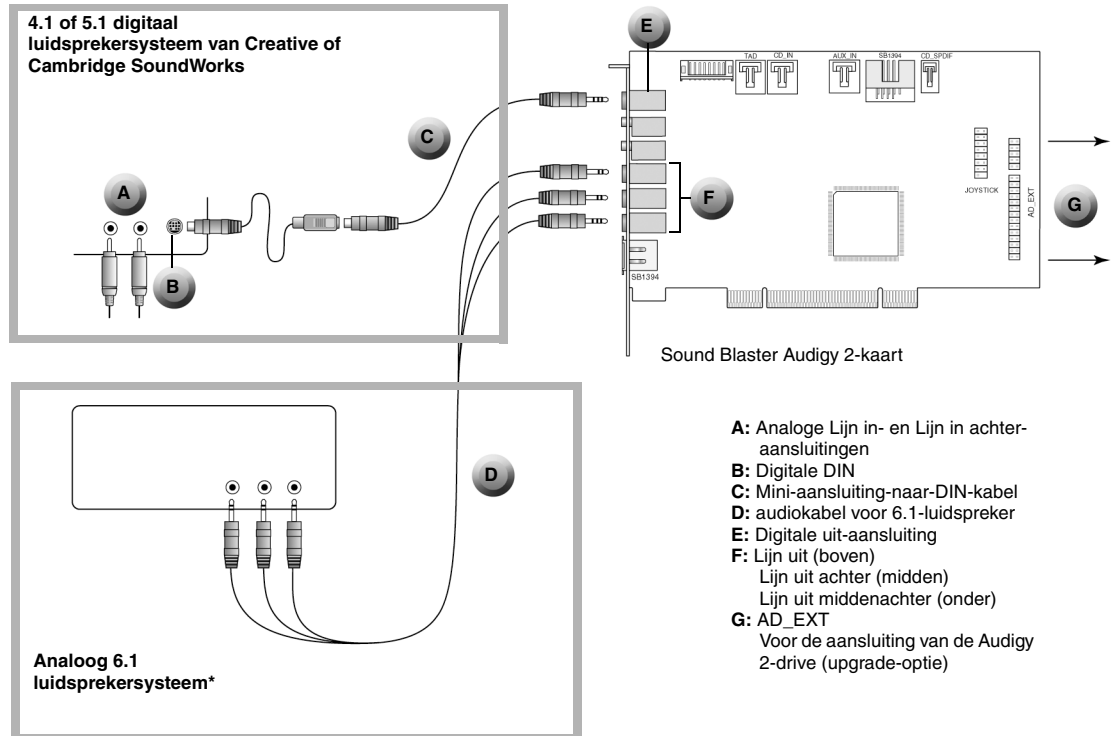

\* Bijvoorbeeld Creative Inspire 6.1 analoge luidsprekers.

Afbeelding 1-8: De Sound Blaster Audigy 2-kaart aansluiten op luidsprekersystemen.

## Externe consumenten-apparatuur aansluiten



Klik in de illustratie op een van de cirkels met een nummer voor een beschrijving van het overeenkomstige onderdeel.



U kunt een 4-polige digitale-videokabel (niet meegeleverd) gebruiken om Lijn uit 3 aan te sluiten op beschikbare kanalen 'midden', 'subwoofer' en 'middenachter'.

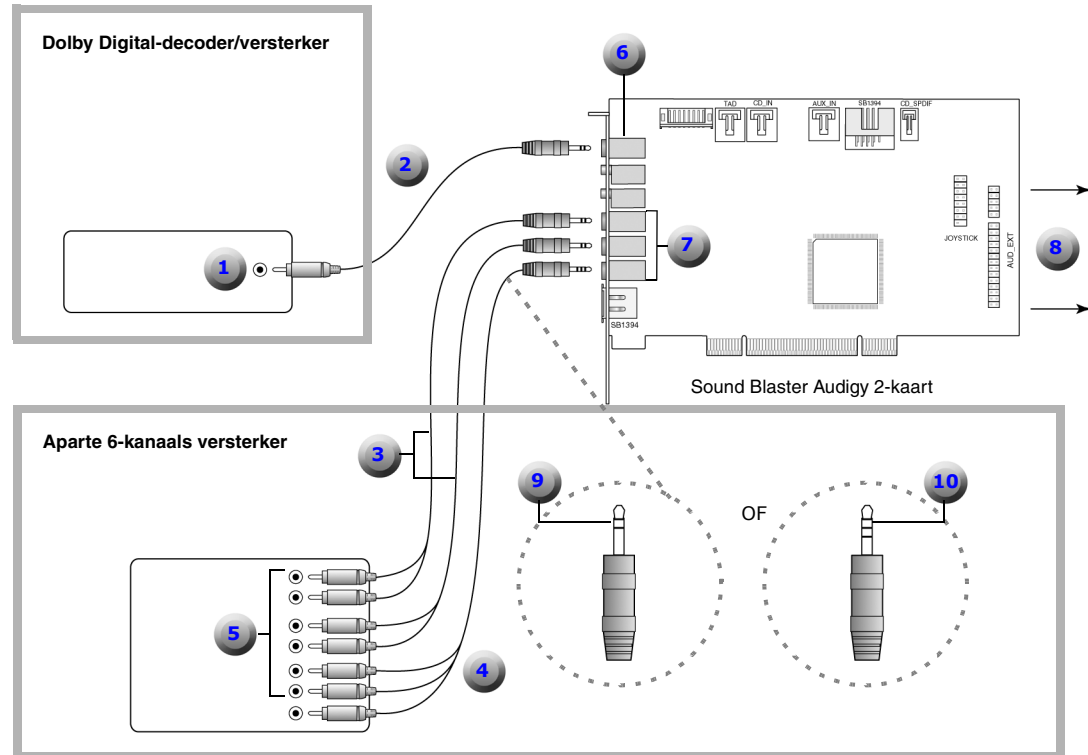

### Extra informatie voor geavanceerde gebruikers:

Als u een 3,5 mm (stereo)-naar-RCA-kabel of een 3,5 mm (4-polige/stereo)-naar-RCA-kabel op het middelste kanaal en het subwooferkanaal wilt aansluiten, plaatst u de witte RCA-connector in de middelste ingang en de (geel/oranje) RCA-connector in de subwooferingang van de versterker.

Afbeelding 1-9: Externe consumentenapparatuur aansluiten op de Sound Blaster Audigy 2-kaart.



Klik [hier](#) of op een van de beschrijvingen in de tabel om terug te keren naar het hoofddiagram.

**Tabel 3: Beschrijving van connectoren en consumentenapparatuur.**

Nummer	Beschrijving
1	<b>Dolby Digital (AC-3) SPDIF In</b>
2	<b>3,5 mm (mono)-naar-RCA-kabel</b>
3	<b>3,5 mm (stereo)-naar-RCA-kabel</b>
4	<b>3,5 mm (4-polig/stereo)-naar-RCA-kabel</b>
5	<b>Analoge voor-, achter- en midden-/subwooferaansluitingen</b>
6	<b>Digitale uit-aansluiting</b>
7	<b>Lijn uit 1(boven) Lijn uit 2(midden) Lijn uit 3(onder)</b>
8	<b>AD_EXT</b> Voor de aansluiting van een Audigy 2-drive (upgrade-optie)
9	<b>3,5 mm (stereo)-naar-RCA-plug: voor 2-kanaals uitvoer, zoals de kanalen links- en rechtsvoor</b>
10	<b>3,5 mm (stereo)-Audio/Video-naar-RCA-plug: voor de kanalen in het midden (wit), de subwoofer (geel/oranje) en middenachter (rood)</b>

## Aanbevolen luidsprekerposities



Door een goede plaatsing van de luidsprekers kunt u beter genieten van uw films. Door een slechte plaatsing kunnen zelfs goede audiosystemen slecht klinken.

Voor meer informatie over de plaatsing van luidsprekers kunt u terecht op de website van Dolby Laboratories:

[http://www.dolby.com/ht/co\\_br\\_0110\\_ListenersGuideEX.html](http://www.dolby.com/ht/co_br_0110_ListenersGuideEX.html)

Als u zes luidsprekers gebruikt, plaatst u ze in een cirkel rond u (zoals weergegeven in Afbeelding 1-10) en richt u ze naar u toe. Zorg ervoor dat het computerbeeldscherm de luidsprekers aan de voorkant niet in de weg staat. Verander eventueel de onderlinge positie van de luidsprekers voor een optimale geluidswaergave. Als u beschikt over een subwoofer, plaatst u deze in een hoek van de ruimte voor optimale lage tonen.

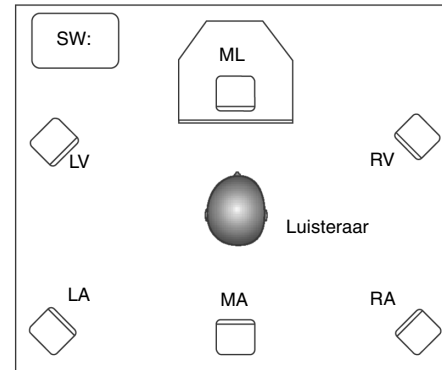

- LV:** Luidspreker linksvoor
- ML:** Middelste luidspreker
- RV:** Luidspreker rechtsvoor
- RA:** Luidspreker rechtsachter
- MA:** Luidspreker middenachter
- LA:** Luidspreker linksachter
- SW:** Subwoofer

*Afbeelding 1-10: Aanbevolen luidsprekerposities.*

Sound  
BLASTER

AUDIGY 2

## 2 Software installeren

In dit hoofdstuk wordt aangegeven hoe u de software van Sound Blaster Audigy 2 installeert.

## Software installeren

---

### Stuurprogramma's en toepassingen installeren



- Als het systeem werkt onder Windows 98 SE, wordt bij de installatie aangegeven dat u de installatie-cd van Windows 98 SE in het CD-ROM-station moet plaatsen. Plaats de installatie-cd in het CD-ROM-station en klik op de knop **OK**.
- Bij sommige computers is de cd van Windows 98 SE mogelijk niet meegeleverd. De vereiste bestanden vindt u in C:\Windows\Options\Cabs (waarbij C: de aanduiding is van het station waarop Windows is geïnstalleerd).

U moet eerst de apparaatstuurprogramma's en toepassingen installeren voordat u Sound Blaster Audigy 2 in gebruik neemt. De instructies gelden voor alle ondersteunde versies van het Windows-besturingssysteem.

1. Nadat u de Sound Blaster Audigy 2-kaart en de joystick/MIDI-beugel\* hebt geïnstalleerd, zet u de computer aan. Windows vindt automatisch de geluidskaart.
2. Wanneer naar de geluidsstuurprogramma's wordt gevraagd, klikt u op de knop **Annuleren**.
3. Plaats de Sound Blaster Audigy 2 installatie- en toepassingen-cd in het CD-ROM-station. Aangezien het CD-ROM-station de Windows-modus voor automatisch afspelen ondersteunt, wordt de cd automatisch gestart als die modus actief is. Als dat niet het geval is, moet u de functie voor automatisch afspelen van het CD-ROM-station activeren. Zie "Problemen bij de installatie van de software" op pagina B-1 voor meer informatie.
4. Volg de instructies op het scherm om de installatie te voltooien.
5. Start de computer opnieuw op wanneer hierom wordt gevraagd.

Het downloaden van de laatste toepassingen en apparaatstuurprogramma's is nu eenvoudiger dan ooit met Creative Software AutoUpdate. Zie "De demo Sound Blaster Audigy 2 Feature Showcase" op pagina 3-2 voor meer informatie.





## De Demo Sound Blaster Audigy 2 Feature Showcase

Installeer de demo Sound Blaster Audigy 2 Feature Showcase als u de geweldige mogelijkheden op het gebied van games, muziekweergave en studiofuncties van de geluidskaart wilt *ontdekken*. Voor een optimale luisterervaring van die demo is een 5.1/6.1 luidspreker van hoge kwaliteit vereist. Raadpleeg “De demo Sound Blaster Audigy 2 Feature Showcase” op pagina 3-2 voor meer informatie.

1. Plaats de cd met de demo Sound Blaster Audigy 2 Feature Showcase in het CD-ROM-station. Aangezien het CD-ROM-station de Windows-modus voor automatisch afspelen ondersteunt, wordt de cd automatisch gestart als die modus actief is. Als dat niet het geval is, moet u de functie voor automatisch afspelen van het CD-ROM-station activeren. Zie “Problemen bij de installatie van de software” op pagina B-1 voor meer informatie.
2. Volg de instructies op het scherm om de installatie te voltooien en de demo uit te voeren.

## De toepassingen en apparaatstuurprogramma's verwijderen en opnieuw installeren

Soms is het nodig om de installatie van bepaalde of alle toepassingen en apparaatstuurprogramma's van de geluidskaart ongedaan te maken om problemen op te lossen, configuraties te wijzigen of verouderde stuurprogramma's of toepassingen te upgraden. Hieronder wordt aangegeven hoe u die stuurprogramma's of toepassingen kunt verwijderen in alle Windows-systemen.

Voordat u begint, moet u eerst alle toepassingen van de geluidskaart sluiten. Toepassingen die tijdens het proces van verwijderen nog actief zijn, worden niet verwijderd.

## Alle audiostuurprogramma's en toepassingen opnieuw installeren

Als u van mening bent dat de audiostuurprogramma's en toepassingen beschadigd zijn, kunt u ze het best *allemaal* opnieuw installeren. Ga in dat geval als volgt te werk:

1. Klik op **Start** -> **Instellingen** -> **Configuratiescherm**.
2. Dubbelklik op het pictogram **Software**.
3. Klik op het tabblad **Installeren en verwijderen** (of op de knop **Toevoegen/Verwijderen**).



4. Selecteer de regel **Sound Blaster Audigy 2** en klik vervolgens op de knop **Toevoegen/Verwijderen** (of **Wijzigen/Verwijderen**).
5. Klik in het dialoogvenster **Wizard InstallShield** op de optie **Repareren**. Plaats de Sound Blaster Audigy 2 installatie- en toepassingen-cd in het CD-ROM-station als hierom wordt gevraagd en klik op de knop **OK**.
6. Klik op de knop **Ja**.
7. Start de computer opnieuw op wanneer u hiertoe een aanwijzing krijgt.

U kunt nu controleren of de opnieuw geïnstalleerde software correct werkt. Zie “Probleemoplossingen en veelgestelde vragen” op pagina B-1 indien dat niet het geval is.

## Alle audiostuurprogramma's en toepassingen verwijderen

Voor een meer optimale installatie is het aanbevolen de installatie van *alle* audiostuurprogramma's en toepassingen ongedaan te maken voordat u ze opnieuw installeert. Ga in dat geval als volgt te werk:

1. Klik op **Start -> Instellingen -> Configuratiescherm**.
2. Dubbelklik op het pictogram **Software**.
3. Klik op het tabblad **Installeren en verwijderen** (of op de knop **Toevoegen/Verwijderen**).
4. Selecteer de regel **Sound Blaster Audigy 2** en klik vervolgens op de knop **Toevoegen/Verwijderen** (of **Wijzigen/Verwijderen**).
5. Klik in het dialoogvenster **Wizard InstallShield** op de optie **Verwijderen**.
6. Klik op de knop **Ja**.
7. Start de computer opnieuw op wanneer u hiertoe een aanwijzing krijgt.

U kunt nu bestaande of bijgewerkte Sound Blaster Audigy 2-apparaatstuurprogramma's of toepassingen installeren. Raadpleeg “Stuurprogramma's en toepassingen installeren” op pagina 2-1 voor meer informatie.



## Geselecteerde audiostuur- programma's en toepassingen installeren/ verwijderen

De voorgaande instructies gelden voor het installeren of verwijderen van alle apparaatstuurprogramma's of toepassingen. U kunt er echter ook voor kiezen om alleen *geselecteerde* stuurprogramma's of toepassingen te installeren of te verwijderen.

U wilt bijvoorbeeld een geselecteerd stuurprogramma of een geselecteerde toepassing installeren of verwijderen. Ga in dat geval als volgt te werk:

1. Klik op **Start -> Instellingen -> Configuratiescherm**.
2. Dubbelklik op het pictogram **Software**.
3. Klik op het tabblad **Installeren en verwijderen** (of op de knop **Toevoegen/Verwijderen**).
4. Selecteer de regel **Sound Blaster Audigy 2** en klik vervolgens op de knop **Toevoegen/Verwijderen** (of **Wijzigen/Verwijderen**).
5. Klik in het dialoogvenster **Wizard InstallShield** op de optie **Wijzigen**.
6. Schakel het selectievakje uit van de toepassing die u wilt verwijderen.  
Als u een toepassing wilt installeren, schakelt u het overeenkomstige selectievakje in.
7. Klik op de knop **Volgende**.  
Plaats de Sound Blaster Audigy 2 installatie- en toepassingen-cd in het CD-ROM-station als hierom wordt gevraagd en klik op de knop **OK**.
8. Start de computer opnieuw op wanneer u hiertoe een aanwijzing krijgt.

Als u een geselecteerd onderdeel van Creative MediaSource wilt verwijderen, gaat u als volgt te werk:

1. Klik op **Start -> Instellingen -> Configuratiescherm**.
2. Dubbelklik op het pictogram **Software**.
3. Klik op het tabblad **Installeren en verwijderen** (of op de knop **Toevoegen/Verwijderen**).
4. Selecteer de regel **Creative MediaSource** en klik vervolgens op de knop **Toevoegen/Verwijderen** (of **Wijzigen/Verwijderen**).
5. Klik in het dialoogvenster **Wizard InstallShield** op de knop **Installatie ongedaan maken aanpassen** en klik op de knop **Volgende**. Schakel het selectievakje in van de toepassing die u wilt verwijderen.
6. Klik op de knop **Volgende**.
7. Start de computer opnieuw op wanneer u hiertoe een aanwijzing krijgt.

## Creative Software AutoUpdate gebruiken



Uit privacyoverwegingen worden tijdens het Software AutoUpdate-proces geen persoonlijke gegevens opgehaald door of verzonden naar Creative Labs. Alleen systeeminformatie en gegevens van Creative-producten zijn voor de analyse van AutoUpdate nodig. Geen van deze gegevens kunnen of zullen door Creative voor andere doeleinden worden gebruikt.

## Windows 2000 (Service Pack 3) bijwerken

Updates vinden, downloaden en installeren voor uw Creative-producten is nu eenvoudiger en sneller dan ooit met het nieuwe Internet-systeem Creative Software AutoUpdate.

In plaats van veel tijd te besteden aan het zoeken, downloaden en installeren van aparte bestanden voor uw Creative-producten laat u Creative Software AutoUpdate het werk doen.

Wanneer u via het Internet een verbinding tot stand brengt met Creative Software AutoUpdate, wordt uw computersysteem door de website geanalyseerd om het besturingssysteem, de taal en de Creative-producten die in uw systeem zijn geïnstalleerd te bepalen.

Na de on line analyse kunt u in een lijst de meest relevante software- en stuurprogramma-updates selecteren. De bestanden worden vervolgens op dynamische wijze voor u gedownload en geïnstalleerd. Omdat de bestanden zijn aangepast aan uw besturingssysteem, de taal en de hardware van Creative, zijn ze kleiner en duurt het downloaden korter in vergelijking met grote, algemene, meertalige bestanden in niet-aangepaste softwaredownloads. Ga naar <http://www.soundblaster.com/support/> als u meer wilt weten over Creative Software AutoUpdate.

Neem de volgende punten in aanmerking:

- Wanneer u Creative Software AutoUpdate voor het eerst gebruikt, wordt u gevraagd of u een onderdeel voor de browser wilt downloaden. Dit onderdeel is nodig voor het inspecteren van het systeem. Controleer of de inhoud is ondertekend door Creative Labs, Inc. en klik vervolgens op de knop Ja.
- Controleer of al uw Creative-producten zijn aangesloten en op dezelfde computer zijn geïnstalleerd als de computer waarop u Creative Software AutoUpdate uitvoert.

Windows 2000 biedt nu betere ondersteuning voor AC-3 SPDIF-uitvoer (niet-PCM via waveOut) voor softwarematige dvd-weergave. Klik hieronder op de websitekoppeling als u het Windows 2000 Service Pack 3 wilt downloaden zodat ook u kunt genieten van de voordelen van deze ondersteuning en andere problemen met het besturingssysteem Windows 2000 kunt oplossen.

<http://www.microsoft.com>



## De Digital Video-update installeren

Als u DirectX 8.0 of 8.0a Run Time hebt geïnstalleerd, is het aanbevolen om de nieuwste update voor deze toepassing te installeren. (DirectX 8.1-gebruikers hebben die update niet nodig.)

Die update biedt PAL-ondersteuning en verbeterde apparaatondersteuning voor gebruikers van 1394 Digital Video-apparatuur. Dit geldt voor Windows 98 SE- en Windows 2000-gebruikers. Deze update biedt kleine verbeteringen voor Windows ME. Voor deze update kunt u terecht op de volgende website.

<http://www.microsoft.com>

Sound  
BLASTER

AUDIGY 2

## **3** Werken met de Audigy 2-software

In dit hoofdstuk leert u hoe u met de software die bij de geluidskaat is meegeleverd de mogelijkheden van de kaart kunt gebruiken en aanpassen voor een optimaal resultaat.

## Werken met de Audigy 2-software

---

### Creative Sound Blaster Audigy 2-toepassingen



De bij de Sound Blaster Audigy 2 meegeleverde toepassingen kunnen enigszins afwijken van de toepassingen die hier worden beschreven. Mogelijk zijn bij de Sound Blaster Audigy 2 ook toepassingen van andere leveranciers meegeleverd.

De volgende software is zodanig ontworpen dat u zowel de basisfuncties als de geavanceerde functies van de geluidskaart kunt bereiken. Wij raden u aan u vertrouwd te maken met die functies om voluit te kunnen genieten van de uitgebreide mogelijkheden van de Sound Blaster Audigy 2.

#### **Demo's: overzicht van de functies van de Sound Blaster Audigy 2**

- De demo Creative Sound Blaster Audigy 2 Getting Started
- De demo Creative Sound Blaster Audigy 2 Feature Showcase

#### **Inleiding tot het Sound Blaster Audigy 2-softwarepakket**

- Creative MediaSource Go!
- Creative MediaSource Go! Launcher
- Creative MediaSource Player
- Creative MediaSource Organizer
- Creative MediaSource DVD-Audio Player
- Creative EAX Console
- Creative Surround Mixer
- Creative Speaker Calibrator
- Creative Speaker Settings
- Creative MiniDisc Center
- Creative SoundFont Bank Manager
- Creative Audio Stream Recorder 2
- Creative Wave Studio

#### **Hulpprogramma's voor diagnoses en het oplossen van problemen**

- Creative Diagnostics
- Creative Speaker Settings



## Demo's

Er zijn drie demo's die een overzicht bieden van de basisfuncties en de geavanceerde mogelijkheden van de Sound Blaster Audigy 2-kaart. Wij raden u aan deze demo's ten minste eenmaal af te spelen zodat u een goed begrip hebt van de mogelijkheden van de kaart.

### De demo Creative Sound Blaster Audigy 2 Getting Started

Dit is een uitstekend vertrekpunt als u wilt weten wat de Sound Blaster Audigy 2 allemaal voor u kan doen. De demo Sound Blaster Audigy 2 Getting Started is samengesteld uit een aantal interactieve en informatieve demo's die verschillende aspecten van de Sound Blaster Audigy 2 toelichten: digitale muziek beluisteren, digitale games spelen, films bekijken, luidsprekers aansluiten en taken uitvoeren.

### De demo Sound Blaster Audigy 2 Feature Showcase

Speel de demo Sound Blaster Audigy 2 Feature Showcase af als u de geweldige mogelijkheden op het gebied van games, muziekweergave en studiofuncties van de geluidskaart wilt *ontdekken*.

Beleef de volgende fantastische mogelijkheden van de nieuwe Sound Blaster Audigy 2-kaart:

- Dvd-audio afspelen — Hier leert u alles over deze nieuwe muziekindeling met hoge resolutie en kunt u zelf het verschil in geluid ervaren wanneer een dvd-audioclip wordt afgespeeld.
- EAX ADVANCED HD-technologieën — Beleef complexe geluidseffecten met meerdere omgevingen op uw ontdekkingsstocht in deze fascinerende virtuele 3D-wereld. Speel deze demonstratie af en geniet van EAX ADVANCED HD-technologieën zoals Environment Panning, Environment Reflection en Environment Morphing. Als u de scènes met en zonder EAX ADVANCED HD vergelijkt, begrijpt u meteen waarom steeds meer ontwikkelaars van games gebruikmaken van de EAX ADVANCED HD™-technologieën.
- Dolby Digital Surround EX-ondersteuning — Luister naar een THX-geluidsdemonstratie die een extra achterkanaal (middenachter) bevat dat een rijker en consistentere surroundeffect genereert dan systemen die slechts over twee achterkanalen beschikken.

**Opmerking:** De Sound Blaster Audigy 2-demo Overzicht van mogelijkheden kunt u installeren vanaf de cd met de Sound Blaster Audigy 2-demo Overzicht van mogelijkheden in uw pakket. Die demo kan alleen worden uitgevoerd als een Sound Blaster Audigy 2-kaart is geïnstalleerd omdat de software voor de demonstraties gebruik maakt van de hardwaremogelijkheden van de kaart.





## Inleiding tot het Sound Blaster Audigy 2-softwarepakket

In deze sectie leert u alles over het hoofdonderdeel van de Sound Blaster Audigy 2-software waarmee u de veelzijdige en krachtige mogelijkheden van de Sound Blaster Audigy 2-kaart voluit kunt benutten.

## Creative MediaSource Go!

Creative MediaSource Go! is een handig vertrekpunt, niet alleen voor onderdelen van Creative MediaSource, maar ook voor uw veelgebruikte toepassingen. Als u voor uw favoriete toepassingen met snelkoppelingen op het bureaublad werkt, kunt u die koppelingen in één centrale locatie plaatsen: Creative MediaSource Go!

Met de knop Creative MediaSource Go! Start u het programma Creative MediaSource Go! Launcher. Creative MediaSource Go! verschijnt op uw bureaublad als een kleine, zwevende profielbalk. Als u op een van de knoppen van die balk klikt, verschijnt horizontaal een balk met snelkoppelingen. Creative MediaSource Go! Launcher bevat pictogrammen waarmee u de verschillende MediaSource-modules voor de besturing van de Sound Blaster Audigy 2-kaart kunt starten. U kunt ook uw eigen snelkoppelingpictogrammen aan Creative MediaSource Go! toevoegen.

Raadpleeg de [on line Help](#) van Creative MediaSource Go! voor meer informatie over het gebruik van deze toepassing.

## Creative MediaSource Go! Launcher

Net als de knop Start in Windows biedt ook Creative MediaSource Go! Launcher één toegangspunt voor vrijwel alle toepassingen die u nodig hebt om Sound Blaster Audigy 2 te bedienen en aan te passen.

Creative MediaSource Go! Launcher bevat vier tabbladen: **Programma's**, **Productinstellingen**, **Productondersteuning** en **Verwante producten**.

- Het tabblad **Programma's** bevat snelkoppelingen naar de Sound Blaster Audigy 2-toepassingen. U kunt er ook uw eigen snelkoppelingen naar andere toepassingen aan toevoegen.
- Het tabblad **Productinstellingen** bevat snelkoppelingen naar specifieke programma's waarmee u de hardware-instellingen van de Sound Blaster Audigy 2 kunt wijzigen.



- ❑ Het tabblad **Productondersteuning** bevat diagnosesoftware, informatie over productupdates, formulieren voor productregistratie, demonstratiesoftware en nuttige documentatie zoals handleidingen om meteen aan de slag te gaan.
- ❑ Het tabblad **Verwante producten** biedt u informatie over andere Creative-producten en -toepassingen.

Raadpleeg de [on line Help](#) van Creative MediaSource Go! Launcher voor meer informatie over het gebruik van deze toepassing.

## Creative MediaSource Player

Creative MediaSource Player is de enige software die u nodig hebt voor muziek- en multimedia-entertainment. In tegenstelling tot andere mediaspelers is Creative MediaSource Player specifiek ontworpen om de krachtige mogelijkheden van de Sound Blaster Audigy 2-kaart voluit te benutten. U kunt met die software:

- ❑ muziek- en multimediatebestanden afspelen: MP3, WAV, WMA, NVF, MLP, video-cd, enzovoort.
- ❑ het afspelen van gewone muziek verbeteren met behulp van surround-effecten die gebruikmaken van EAX
- ❑ de snelheid van de afgespeelde audio wijzigen zonder de pitch te beïnvloeden (Tijdschaal)
- ❑ Slim volumebeheer gebruiken om een lijst van tracks af te spelen met een consistent volumenniveau, zelfs als die tracks oorspronkelijk met verschillende geluidsniveaus zijn opgenomen
- ❑ Schakel met slechts één muisklik tussen Creative MediaSource Organizer en Creative MediaSource Player.
- ❑ Gebruik de ingebouwde Creative MediaSource Recorder om geluid op te nemen (raadpleeg de sectie hieronder).

Voor nog meer gebruiksgemak kunt u met slechts één muisklik schakelen tussen Creative MediaSource Organizer en Creative MediaSource Player. Raadpleeg de [on line Help](#) van Creative MediaSource Player voor meer informatie over het gebruik van deze toepassing.

## “What U Hear” opnamen op meerdere kanalen

Gebruik Creative MediaSource Recorder om op te nemen met maximaal 24-bits/96 kHz vanaf elke geluidsbron die door de Sound Blaster Audigy 2-kaart wordt verwerkt. Met de opnamemodus What U Hear op meerdere kanalen kunt u geluid rechtstreeks registreren vanaf de 6.1-kanaals analoge luidsprekeruitvoeren van de geluidskaart, zonder dat u kabels op de Line Out-aansluitingen hoeft aan te



sluiten. Daarna kunt u film-/gamesaudio met surroundeffect registreren, en zelfs audio-inhoud die met CMSS- en EAX-effecten is verbeterd of ge-upmixt. Aanvullende algemene informatie en informatie over het gebruik van Creative MediaSource Player en Recorder vindt u in de on line Help van dat product.

## Creative MediaSource Organizer

Het beheer van een grote verzameling audio-cd's en MP3-bestanden kan u soms kopzorgen geven. Met Creative MediaSource Organizer kunt u echter snel en eenvoudig elke opname terugvinden, ongeacht of u die op uw vaste schijf of een extern opslagapparaat hebt opgeslagen. Hieronder vindt u een overzicht van de taken die u vanuit Creative MediaSource Organizer kunt uitvoeren.

### Tracks zoeken en organiseren

Creative MediaSource Organizer zoekt op de vaste schijf naar tracks en stelt er een database van beschikbare tracks, een zogeheten "Pc-muziekbibliotheek" of **PC-MB**, mee samen. Nadat u een PC-MB hebt gemaakt, kunt u de inhoud ervan sorteren en erin zoeken naar tracks. Het zoekproces verloopt bijzonder snel dankzij de geavanceerde engine en het gebruik van drie zoekvelden: artiest, genre en album.

Nadat tracks zijn gevonden, kunt u **afspeellijsten** maken om de tracks automatisch af te spelen in de gewenste volgorde. Met behulp van **ID3**-labels kunt u over elke MP3-opname extra informatie invoeren en bewerken.

### Uw muziekdatabase up- to-date houden

Naarmate u meer tracks aan de computer of andere opslagapparaten toevoegt of eruit verwijdert, moet u ervoor zorgen dat uw PC-MB up-to-date blijft. Media Sniffer kan voor u bepaalde mappen op de vaste schijf controleren op wijzigingen en uw PC-MB overeenkomstig bijwerken.

### Tracks overbrengen

NOMAD-gebruikers kunnen Creative MediaSource Organizer gebruiken om muziekbestanden over te brengen van en naar de computer en andere compatibele apparaten.

### Multimedia-inhoud automatisch afspelen

Met behulp van Media Detector krijgen gebruikers eenvoudig toegang tot multimedia-inhoud op verschillende interne of externe media. Zo hoeft u niet langer te zoeken naar de juiste software om bestanden van een bepaald type af te spelen.



Zodra u cd's, vcd's en externe apparaten zoals de NOMAD Jukebox en NOMAD MP3-spelers plaatst of aansluit, wordt dit automatisch door Media Detector gedetecteerd. Als de inhoud van het medium wordt herkend, wordt deze automatisch afgespeeld zonder tussenkomst van de gebruiker.

## Tracks ophalen en converteren

Als u honderden tracks op uw computer wilt opslaan, hebt u heel wat opslagruimte op de vaste schijf nodig. WAV-bestanden en tracks van audio-cd's kunnen per track maar liefst 50 MB innemen. Als u de opslagruimte die hierdoor op de vaste schijf wordt ingenomen, wilt beperken, kunt u tracks van audio-cd's converteren naar kleinere MP3-bestanden van 4 tot 5 MB. Met de ingebouwde module Nu rippen van Creative MediaSource Organizer module kunt u tracks van audio-cd's eenvoudig ophalen en ze vervolgens converteren naar een MP3- en WMA-indeling tegen hoge bitsnelheden van respectievelijk 320 Kbps en 160 Kbps.

Als u de trackinformatie van de geripte tracks van een audio-cd liever niet handmatig een voor een wilt invoeren, kunt u met de functie CDDB uw computer met het Internet verbinden (de CDDB-service van Gracenote) en automatisch de namen van tracks en andere nuttige trackinfo ophalen.

## Muziek opslaan op een beschrijfbare cd

Als u beschikt over een cd-schrijver, kunt u de door muziek ingenomen ruimte op de vaste schijf ook reduceren door audiotracks op te nemen op een CD-R of CD-RW zodat u ze kunt afspelen op een van de vele hifi-apparaten op de markt. Met de module Cd branden van Creative MediaSource Organizer kunt u uw eigen audio- en MP3-cd's maken op basis van WAV-, MP3- en WMA-bestanden. Met de functie Cd branden kunt u voor uw audio-cd's ook overeenkomstige cd-hoezen en cd-notities ontwerpen, maken en afdrukken.

Raadpleeg de [on line Help](#) van Creative MediaSource Organizer voor meer informatie over het gebruik van deze toepassing.

## Creative MediaSource DVD-Audio Player

Gebruik deze toepassing om de allernieuwste geluidsopnamen met de hoogste beschikbare kwaliteit op dvd-audio-cd's af te spelen. Zo kunt u genieten van muziek met 24-bits/96 kHz surround sound op meerdere kanalen en muziek- of stereo-opnamen met een resolutie tot maar liefst 24-bits/192 kHz. Hiervoor hebt u minimaal een 6x DVD-ROM-station nodig en Windows 98 SE, Windows Me, Windows 2000 SP3/Windows XP SP1.



## Creative EAX Console

Met Creative EAX Console kunt u de effecten-engine van de Audigy 2-processor configureren.

Met Creative EAX Console genereert u geluiden die zo levensecht zijn dat u ze bijna kunt zien! Dit is het eerste systeem in de computerindustrie waarmee u realistische interactieve geluidseffecten kunt maken voor games, muziek en andere audiotoeepassingen. Met deze geluidseffecten wordt uw computer beter dan een home theater; u wordt overrompeld door geluiden die zo levensecht zijn dat u ze bijna kunt "zien". Deze effecten zijn veel realistischer dan de huidige Surround Sound- en 3D Positional Audio-effecten. Ze maken een model van de omgeving en houden daarbij rekening met de grootte van de kamer, akoestische eigenschappen, galm, echo en vele andere effecten, zodat de geluidservaring niet van echt is te onderscheiden.

Creative EAX Console bestaat uit vier secties: **Geluidseffecten**, **CMSS 3D**, **Geluid opschonen** en **Tijdschaal**.

### Geluidseffecten: Omgevingsgeluiden verwerken

In Geluidseffecten kunt u kiezen hoe u verschillende typen gewone tweekanaalsgeluiden wilt verbeteren.

- Met **Geavanceerde equalizer** kunt u de lage, midden- en hoge frequenties van geluid versterken of minder benadrukken en het geluid zo aanpassen aan uw persoonlijke smaak en de eigenschappen van de apparatuur. Kies uit een aantal presets, zoals Jazz of Rock, tot u de gewenste geluidseigenschappen hebt gevonden.
- Met **Speciale effecten** wijzigt u geluiden met behulp van vooraf geprogrammeerde algoritmen zodat u mannenstemmen in vrouwenstemmen kunt veranderen, of menselijke spraak kunt laten klinken alsof het door een buitenaards wezen wordt uitgesproken. Zo kunt u heel wat plezier beleven, bijvoorbeeld wanneer u via het Internet communiceert.
- Studio-effecten** kunnen standaardvervorming, wah, vertragingen en chorus-effecten toevoegen aan een elektrische gitaar of andere muziekinstrumenten.
- Omgevingseffecten** simuleren bekende akoestische omgevingen zoals stadions, concertzalen, en jazzclubs. Als u een effect als "Concertzaal" kiest, kunt u elk muziekgeluid laten klinken alsof het in een concertzaal wordt geproduceerd, met alle typische echo's en weergalm. Met behulp van een aantal instellingen kunt u het type effect, de hoeveelheid effect die wordt toegepast en nog veel meer zelf bepalen. Als u achterluidsprekers op de computer hebt aangesloten, zult u uw oren niet geloven en zich echt in een concertzaal of jazzclub wanen. EAX heeft nog meer effect als er meer luidsprekers worden aangesloten. Er worden maximaal zes luidsprekers en één subwoofer ondersteund.

- ❑ Met **Karaoke-effecten** kunnen zangers echo van hoge kwaliteit toevoegen om hun stem voller te laten klinken. Bovendien kunnen gebruikers ook de pitch van de muziek aanpassen aan hun stembereik.

## CMSS 3D: Surround sound simuleren

Creative MultiSpeaker Surround (CMSS) 3D zorgt ervoor dat gewoon tweekanaalsgeluid (stereo links en rechts) overal rond u klinkt, hoewel u slechts twee luidsprekers gebruikt. Voor gebruikers van 5.1 of 6.1 luidsprekersystemen met meerdere kanalen, kan CMSS ook van gewone stereo een surround sound simuleren. Dat is handig bij het bekijken van dvd's en vcd's die alleen stereo-soundtracks bevatten.

Selecteer CMSS voor audioverbetering op meerdere kanalen bij 4/4.1, 5.1 of 6.1 luidsprekersystemen en CMSS2 voor films.

**Opmerking:** Bij 4/4.1-luidsprekersystemen wordt de audio voor de subwoofer verwerkt door het luidsprekersysteem.

## Geluid opschonen: geluid en vervorming verwijderen

Met geluid opschonen kunt u vooraf opgenomen én real-time audio verwerken om er ruis, kliks en andere storende geluiden uit te verwijderen. Wanneer u bijvoorbeeld muziek opneemt vanaf oude vinylplaten, kunt u de storende “kliks” en “pops” verwijderen met de functie Geluid opschonen. Tijdens een opname geeft de Klikmeter aan wanneer de functie Geluid opschonen wordt geactiveerd en hoeveel kliks er zijn verwijderd.

## Tijdschaal: de snelheid van het afspelen regelen

Karaoke-fans en muzikanten willen een track soms trager of sneller afspelen om de songteksten beter te verstaan of om met de muziek mee te zingen of mee te spelen. Door de snelheid aan te passen, wordt echter doorgaans ook de pitch van de muziek gewijzigd. Met de functie Tijdschaal kunnen Sound Blaster Audigy 2-gebruikers de pitch van een track behouden en toch de snelheid van het afspelen wijzigen.

Zie de [on line Help](#) van Creative EAX voor meer informatie over het gebruik van EAX ADVANCED HD.

## Creative Surround Mixer

Gebruik Creative Surround Mixer om het apparaat te selecteren waarnaar u wilt luisteren of waarvan u wilt opnemen. Daarbij kunt u kiezen uit twee modi. U kunt de gewenste modus kiezen door te klikken op de knop **Basismodus** of **Geavanceerde modus**.

In de Basismodus kunt u:

- ❑ tijdens het afspelen of opnemen geluiden uit diverse audio-invoerbronnen mengen

- het volume en de lage en hoge tonen regelen

In de Geavanceerde modus kunt u:

- de balans regelen en de verhouding van het geluid tussen de luidsprekers vooraan en achteraan bepalen (fader)
- het relatieve geluidsniveau regelen tussen de luidsprekers middenvoor, middenachter en subwoofer (indien aanwezig)

Zie de [on line Help](#) van Creative Surround Mixer voor meer informatie over het gebruik van die toepassing.

## Creative Speaker Settings

Dit is de hoofdtoepassing voor de volgende taken:

- het aantal en de configuratie van de te gebruiken luidsprekers instellen
- de luidsprekers testen
- digitale uitvoer in- of uitschakelen
- uitvoer van lage tonen beheren door de crossover-frequentie en het volume van de subwoofer in te stellen

## Creative Speaker Calibrator

Creative Speaker Calibrator helpt u bij de optimalisering van luidsprekerinstellingen en de plaatsing van luidsprekers om surround sound en de geluidseffecten in games beter tot hun recht te laten komen.

## Creative MiniDisc Center

Met Creative MiniDisc Center kunt u tracks op cd's of ondersteunde audio-indelingen afspelen en ze opnemen op digitale recorders zoals DAT-spelers (Digital Audio Tape) en MD-recorders (MiniDisc).

Met Creative MiniDisc Center kunt u bijvoorbeeld:

- een album maken met uw favoriete tracks, die elk een andere audio-indeling hebben
- automatisch een vooraf ingestelde stilte invoegen tussen de tracks
- uw persoonlijke album afspelen en opnemen op uw MD-recorder

Raadpleeg de [on line Help](#) van Creative MiniDisc Center voor meer informatie over het gebruik van deze toepassing.



## Creative SoundFont Bank Manager

U kunt Creative SoundFont Bank Manager gebruiken om eenvoudig te schakelen tussen verschillende SoundFont-banken. Deze module is geoptimaliseerd om gebruikers snel verschillende presets te laten beluisteren, MIDI-apparaten opnieuw in te stellen of verschillende SoundFont-banken vanuit de computer-RAM te maken, te wijzigen en op te slaan. Creative SoundFont Bank Manager schakelt ook de Drumkit op Midi-kanaal 10 in of uit.

Er is een virtueel toetsenbord beschikbaar zodat gebruikers het toetsenbord van de computer of de muis kunnen gebruiken om SoundFont-banken te beluisteren of muzieknoten af te spelen die door MIDI-apparaten worden gegenereerd. Als u de presets in de SoundFont-banken wilt bewerken, gebruikt u Vienna SoundFont Studio, dat u kunt downloaden van <http://www.SoundFont.com>.

Voor het beluisteren van MIDI-banken en -instrumenten kunt u externe MIDI-invoerapparatuur gebruiken. Sluit eerst een MIDI-invoerapparaat op de geluidskaart aan en selecteer daarna dat apparaat in Creative SoundFont Bank Manager. Zodra u de kracht van de SoundFont-technologie hebt ontdekt, zult ook u versteld staan van alle beschikbare mogelijkheden voor geluidsontwerp.

Raadpleeg de [on line Help](#) van Creative SoundFont Bank Manager voor meer informatie over het gebruik van deze toepassing.

## Creative Audio Stream Recorder 2

Als u een track via het Internet wilt beluisteren, moet u normaal eerst het volledige bestand naar uw vaste schijf downloaden voordat u de muziek zelfs maar kunt *horen*.

Internet-radiostations kunnen het downloaden van muziek echter vergemakkelijken: zij maken gebruik van “streaming”-technologie waardoor muziekgegevens “stroomsgewijs” **rechtstreeks** naar uw geluidskaart worden gestuurd, *zonder dat die gegevens eerst op de vaste schijf moeten worden opgeslagen*. Bijgevolg begint de track meteen af te spelen zodra een deel van de gegevensstroom op uw geluidskaart is aangekomen. Het nadeel van de streaming-technologie was dat u de muziek niet op de vaste schijf kon opslaan om ze later opnieuw te gebruiken of opnieuw af te spelen.

Audio Stream Recorder 2 (ASR2) lost dat probleem op door u de mogelijkheid te bieden om streaming-audio op de vaste schijf op te slaan als standaard MP3- of WMA-bestanden.





Als u ASR2 wilt gebruiken, selecteert u een van de vooraf gedefinieerde radiostations waarnaar u wilt luisteren. U kunt op de rode knop Opnemen klikken om muziek op te nemen en op de vaste schijf op te slaan of de functie Plannen gebruiken om de computer zo te programmeren dat streaming-muziek wordt opgenomen zonder uw tussenkomst. U kunt ASR2 ook gebruiken om live naar geselecteerde radiostations te luisteren door op de blauwe knop Afspelen te klikken.

Raadpleeg de [on line Help](#) van Creative Audio Stream Recorder 2 voor meer informatie over het gebruik van deze toepassing.

## Creative Wave Studio

Wanneer u geluidsbestanden wilt bewerken, is Creative Wave Studio de aangewezen toepassing. Deze toepassing ondersteunt populaire bestandsindelingen zoals WAV en AIFF. Met Wave Studio kunt u converteren naar andere bestandsindelingen en elk onderdeel van het geluid wegfilteren. U kunt er ook effecten zoals fade-in/fade-out toepassen. Daarnaast kunt u met deze toepassing ook twee of meer tracks samenvoegen tot één bestand.

Zie de [on line Help](#) van Creative Recorder voor meer informatie over deze toepassing.

## Hulp-programma's voor diagnoses en het oplossen van problemen

### Creative Diagnostics

Gebruik Creative Diagnostics om snel de afspeelmogelijkheid, de opnamefunctie en de luidsprekeruitvoer van uw geluidskaart voor Wave, MIDI of cd-audio te testen. Zie de [on line Help](#) van Creative Diagnostics voor meer informatie over deze toepassing.

### Creative Speaker Settings

Dit is de hoofdtoepassing waarmee u de luidsprekers beheert en problemen met luidsprekerconfiguraties oplost. Raadpleeg "Creative Speaker Settings" op pagina 3-9 voor meer informatie.

Sound  
BLASTER

AUDIGY 2

**A**

## Algemene specificaties

In dit gedeelte vindt u de specificaties van de Sound Blaster Audigy 2-kaart en de joystick/MIDI-beugel.

## Algemene specificaties

---

In dit gedeelte vindt u de specificaties van de Sound Blaster Audigy 2-kaart en de joystick/MIDI-beugel\*.

### Kenmerken



\*Beschikbaar bij bepaalde modellen van de Sound Blaster Audigy 2-kaart.

#### Beheer van PCI-bus

- Compatibel met PCI-specificatie versie 2.1
- Busbeheer reduceert latentie en verhoogt de systeemprestaties

#### Audigy-processor

- Geavanceerde hardware-versnelde digitale effecten
- 32-bits digitale verwerking in combinatie met dynamisch bereik van 192 dB
- Gepatenteerde 8-punts interpolatie waardoor de vervorming zodanig wordt gereduceerd dat deze niet meer hoorbaar is
- Hardware wavetable-synthesizer voor 64 stemmen
- Digitale mixer en equalizer van professionele kwaliteit
- U kunt een SoundFont-bank van onbeperkte grootte toewijzen aan het hostgeheugen (alleen beperkt door het beschikbare systeemgeheugen)



## Fantastische geluidskwaliteit

- U kunt via de AC'97-codec analoge bronnen, zoals cd-geluid, Lijn in, Auxiliary, TAD, PC-luidspreker en Microfoon in, mixen met interne digitale bronnen
- U kunt 64 audiokanalen afspelen, elk met een willekeurige sample-snelheid
- U kunt alle digitale bronnen met 32 bits mixen met behulp van de Digital Mixer van Audiigy 2
- U kunt 24-bits analoge-naar-digitale conversie uitvoeren van analoge invoer met sample-snelheid van 96 kHz
- U kunt 24-bits digitale-naar-analoge conversie uitvoeren van digitale bronnen met een snelheid van 96 kHz naar analoge 6.1-luidsprekeruitvoer
- U kunt 24-bits digitale-naar-analoge conversie uitvoeren van digitale bronnen met een snelheid van 192 kHz naar stereo-uitvoer
- 16-bits tot 24-bits sample-snelheden voor opnamen: 8, 11,025, 16, 22,05, 24, 32, 44,1, 48 en 96 kHz

## Professionele digitale audioverwerking

- Ondersteuning van SPDIF (Sony/Philips Digital Interface)-indeling van maximaal 24-bits/96 kHz
- SPDIF-uitvoer met maximaal 24-bits resolutie, waarbij u sample-snelheden van 48 of 96 kHz kunt selecteren
  - Opmerking:** SPDIF-uitvoer is niet beschikbaar als u beveiligde digitale audio-inhoud afspeelt die gemaakt is met behulp van DRM-technologie (Digital Rights Management)
- Selecteerbare 6-kanaals SPDIF-uitvoer naar overeenkomstige digitale luidsprekersystemen
- Via de software overschakelen van SPDIF invoer-naar-uitvoer, zodat u geen kabels hoeft te verwisselen
- Opnemen van meerdere sporen met ASIO-ondersteuning

## Flexibele mixerbesturing

- Afspeelbesturing via de software voor cd-audio, Lijn in, Auxiliary, TAD, PC-luidspreker, Microfoon in, Wave/DirectSound-apparaat, MIDI-apparaat en CD Digital (CD SPDIF)
- Opnamebesturing via de software voor Analog Mix (combinatie van cd-audio, Lijn in, Auxiliary, TAD, PC-luidspreker), Microfoon in, Wave/DirectSound-apparaat, MIDI-apparaat en CD Digital (CD SPDIF)
- Selecteerbare invoerbron of mengen van diverse audiobronnen voor opnamen
- Hoofdvolumebesturing kan worden ingesteld



- Gescheiden regeling van lage en hoge tonen
- Balansregeling voor en achter
- Besturing van dempen en pannen voor mixerbronnen

## THX Certification

Mede door de prestigieuze THX® Multimedia Certification-prijs die de Sound Blaster Audigy 2 heeft gekregen, is het de ideale keuze voor PC-hiffanaten die op zoek zijn naar de beste beleving van muziek en film.

## Dolby Digital (AC-3)- decodering

- Decodeert Dolby Digital Surround EX naar 6.1 of 5.1 kanalen of stuurt een gecomprimeerde SPDIF-bitsstroom naar een externe decoder
- Lage tonen doorsturen: verbetert de uitvoer van lage tonen naar de subwoofer bij systemen met kleine satellietluidsprekers
- Crossover basfrequentie (10–200 Hz): kan voor zelfstandige subwoofer-eenheden worden ingesteld op het gewenste basniveau
- Center, Rear Center en LFE-niveau kan worden ingesteld

## Creative Multi Speaker Surround (CMSS)

- Multispeaker-technologie
- Mixt mono- of stereobronnen tot 6.1 kanalen
- Algoritme voor professioneel "pannen" en mengen

## SBI394/FireWire- compatibiliteit

- Compatibel met IEEE 1394a-specificatie
- Ondersteunt gegevensnelheden van 100, 200 en 400 Mbps
- Ondersteunt maximaal 63 IEEE 1394-compatibele apparaten in een daisychain-configuratie
- Levert maximaal 3 watt aan IEEE 1394-compatibele apparaten



## Aansluitingen

### Sound Blaster Audiigy 2-kaart

#### Audio-ingangen

- ❑ Eén analoge Lijn-ingang via stereo-aansluiting op de achterbeugel
- ❑ Eén analoge mono Microfoon-ingang via stereo-aansluiting op de achterbeugel
- ❑ Analoge CD\_IN-ingang via 4-pins Molex-connector op kaart
- ❑ Analoge AUX\_IN-ingang via 4-pins Molex-connector op kaart
- ❑ Analoge TAD-ingang via 4-pins Molex-connector op kaart
- ❑ CD\_SPDIF digitale invoer via 2-pins Molex-connector op kaart

#### Audio-uitgangen

- ❑ ANALOGE/DIGITALE UIT via 4-polige mini-aansluiting van 3,5 mm op de achterbeugel
  - ANALOGE UIT: voor de kanalen voor de middelste luidspreker en de subwoofer
  - DIGITALE UIT: Digitale SPDIF-uitgangen voor voor-, achter-, midden- en subwooferaansluitingen
- ❑ Drie analoge uitgangen via mini-aansluitingen van 3,5 mm op de achterbeugel: voor, achter, en middenachter/midden/subwoofer Lijn uit 1, 2 en 3
- ❑ Ondersteuning voor stereofonische koptelefoon (32 ohm) op voorste Lijn uit-aansluiting

## SB1394/FireWire-interfaces



De 6-pins SB1394/FireWire-connector/poort heeft een maximale uitvoer van 3 watt U kunt maar één apparaat met groot energieverbruik, zoals de IEEE 1394 vaste schijf en CD-RW-station, op deze poort aansluiten, tenzij dit apparaat een eigen energievoorziening heeft.

- Eén 2x5-pins interne SB1394/FireWire-connector op de kaart
- Eén 6-pins SB1394/FireWire-poort op de achterbeugel

## Interfaces

- AUD\_EXT 2x20-pins header voor aansluiting van de Audigy 2-drive
- Een 2x8-pins JOYSTICK-header\* voor aansluiting op de joystick/MIDI-connector (optionele beugel)

Sound  
BLASTER

AUDIO DIGGY 2

## **B** Probleemoplossingen en veelgestelde vragen

In deze bijlage vindt u oplossingen voor mogelijke problemen tijdens de installatie of het normale gebruik.



## Probleemoplossingen en veelgestelde vragen

---

In deze bijlage vindt u oplossingen voor mogelijke problemen tijdens de installatie of het normale gebruik.

### Problemen bij de installatie van de software

**De installatie wordt niet automatisch gestart na het invoeren van de Sound Blaster Audigy 2 installatie- en toepassingen-cd.**

De voorziening voor automatisch afspelen in Windows is niet geactiveerd.

*Het installatieprogramma starten via de snelkoppeling Deze computer*

1. Dubbelklik op het pictogram **Deze computer** op het Windows-bureaublad.
2. Klik in het venster **Deze computer** met de rechtermuisknop op het pictogram van het CD-ROM-station.
3. Klik in het snelmenu op **Automatisch afspelen** en volg de aanwijzingen op het scherm.

*Automatisch afspelen activeren via Bericht bij automatisch invoegen*

1. Klik op **Start -> Instellingen -> Configuratiescherm**.
2. Dubbelklik in het venster **Configuratiescherm** op het pictogram **Systeem**.
3. Klik in het dialoogvenster **Systeemeigenschappen** op het tabblad **Apparaatbeheer** en selecteer uw CD-ROM-station.
4. Klik op de knop **Eigenschappen**.
5. Klik in het dialoogvenster **Eigenschappen** op het tabblad **Instellingen** en selecteer de optie **Bericht bij automatisch invoegen**.
6. Klik op **OK** om het dialoogvenster te sluiten.

*Het installatieprogramma starten in Windows Verkenner:*

1. Navigeer in Windows Verkenner naar de map D:\Audio\Setup (D: staat voor uw cd-rom-station).
2. Dubbelklik op het bestand Setup.exe



## Problemen met geluid

**Tijdens het afspelen van een geluidsbestand zijn onverwachte omgevingsgeluiden en effecten hoorbaar.**

De laatst geselecteerde preset is als omgeving niet geschikt voor het huidige geluidsbestand.

*Overschakelen naar een geschikte omgeving*

1. Klik op het tabblad **Geluidseffecten** in EAX Console.
2. Schakel het selectievakje **Geluidseffecten inschakelen** uit.

**Opmerking:** De titel van het gebied met presets verandert afhankelijk van het geselecteerde effect.

**Er komt geen geluid uit de hoofdtelefoon.**

*Controleer het volgende:*

- De hoofdtelefoon is aangesloten op de hoofdtelefoonaansluiting.
- Op het tabblad **Luidsprekerselectie** van Creative Speaker Settings is de optie **Hoofdtelefoon** in het gebied **Selectie luidspreker/hoofdtelefoon** geselecteerd.
- Op het tabblad **Basis** van Creative Surround Mixer is de opnamebron **Wat u hoort** geselecteerd.

**Individuele analoge opnamebronnen worden niet weergegeven in Creative Surround Mixer.**

De volgende analoge opnamebronnen zijn gecombineerd in één opnamepaneel, **Analoge mix (Line/CD/TAD/Aux/PC)**, dat u vindt in het gebied **Opnemen** van het tabblad **Basis**.

- Lijn-in
- CD-audio
- Aux
- TAD-in
- PC-luidspreker

### **Individuele analoge opnamebronnen kunnen niet worden geselecteerd in Creative Surround Mixer.**

Vijf analoge opnamebronnen zijn gecombineerd onder de selectie **Analoge mix (Line/CD/TAD/Aux/PC)**. Raadpleeg "Individuele analoge opnamebronnen worden niet weergegeven in Creative Surround Mixer." op pagina B-2 voor meer informatie.

*Een individuele analoge bron opnemen*

- Zorg ervoor dat in Creative Surround Mixer op het tabblad **Basis** in het gebied **Opnemen** de opnamebron **Analog Mix (Line/CD/TAD/Aux/PC)** is geselecteerd.
- Demp in het gebied **Bron** de analoge bronnen die u niet wilt opnemen door te klikken op de knop **Luidspreker** zodat op de knop een **rood kruis** verschijnt.

### **Er komt geen geluid uit de luidsprekers.**

*Controleer het volgende:*

- Zijn de luidsprekers wel aangesloten op de uitgang van de kaart?
- Is in het gebied **Bron** van Creative Surround Mixer de juiste bron geselecteerd?
- Als aan deze voorwaarden is voldaan en u krijgt nog steeds geen geluid, klikt u op het **rode plusteken** boven de **Volumeregeling** en controleert u of het selectievakje **Alleen digitale uitvoer** is ingeschakeld. Als dat het geval is, is de modus **Alleen digitale uitvoer** ingeschakeld en dienen er digitale luidsprekers te zijn aangesloten om het geluid van de geluidskaart te kunnen horen. Raadpleeg het onderwerp "Speaker Selection settings" (Instellingen voor luidsprekerselectie) van de online Help voor meer informatie.

### **Er is geen geluidsuitvoer bij het afspelen van digitale bestanden zoals .WAV- en MIDI-bestanden of AVI-clips.**

*Controleer het volgende:*

- Is de volumeknop van de luidsprekers (indien aanwezig) ingesteld op de middenstand? Gebruik Creative Surround Mixer om zo nodig het volume in te stellen.
- Zijn de ingeschakelde luidsprekers of de externe versterker wel aangesloten op de Lijn uit- of Lijn uit achter-aansluiting van de geluidskaart?



Als u wilt controleren of uw audiokaart geluid produceert, sluit u een hoofdtelefoon aan. Als u geluid hoort, is er een probleem met de luidsprekers of de verbinding. Anders ligt het probleem bij de kaart of de softwareconfiguratie.



- Er is geen hardwareconflict tussen de kaart en een randapparaat. Raadpleeg “I/O-conflicten oplossen” op pagina B-11.
- Komt de selectie in het veld Luidsprekerselectie wel overeen met de configuratie van uw luidsprekers of hoofdtelefoon?

**Er is geen geluidsuitvoer bij het afspelen van audio-cd's of bij het spelen van DOS-spelletjes waarvoor een CD-ROM-station nodig is.**

*Los het probleem als volgt op:*

- Zorg ervoor dat de analoge-audioconnector op het CD-ROM-station en de CD in-connector op de geluidskaart zijn aangesloten.
- Schakel digitale cd-weergave in.

In Windows 98 SE

- i. Klik op **Start -> Instellingen -> Configuratiescherm**.
- ii. Dubbelklik in het venster **Configuratiescherm** op het pictogram **Multimedia**.
- iii. Klik in het dialoogvenster **Eigenschappen voor Multimedia** op het tabblad **Muziek van cd**.
- iv. Klik op het selectievakje **Digitale audio-cd voor deze cd-rom-speler inschakelen** om deze optie te selecteren.
- v. Klik op de knop **OK**.

In Windows ME

- i. Klik op **Start -> Instellingen -> Configuratiescherm**.
- ii. Dubbelklik in het venster **Configuratiescherm** op het pictogram **Systeem**.
- iii. Klik in het dialoogvenster **Systeem** op het tabblad **Apparaatbeheer**.
- iv. Dubbelklik op het pictogram **Dvd/cd-rom-stations**.  
De aangesloten schijfstations worden weergegeven.
- v. Klik met de rechtermuisknop op het pictogram van uw schijfstation. Er verschijnt een menu.
- vi. Klik op **Eigenschappen**.



- vii. Klik in het kader **Digitaal afspelen van een cd** op het tabblad **Eigenschappen** op het selectievakje **Digitale cd-audio voor dit cd-romstation inschakelen** om deze optie te selecteren.
  - viii. Klik op de knop **OK**.
- In Windows 2000 en Windows XP
- i. Klik op **Start -> Instellingen -> Configuratiescherm**.
  - ii. Dubbelklik in het venster **Configuratiescherm** op het pictogram **Systeem**.
  - iii. Klik in het dialoogvenster **Systeem** op het tabblad **Hardware**.
  - iv. Klik op de knop **Apparaatbeheer**.
  - v. Dubbelklik op het pictogram **Dvd/cd-rom-stations**.  
De aangesloten schijfstations worden weergegeven.
  - vi. Klik met de rechtermuisknop op het pictogram van uw schijfstation. Er verschijnt een menu.
  - vii. Klik op **Eigenschappen**.
  - viii. Klik in het kader **Digitaal afspelen van een cd** op het tabblad **Eigenschappen** op het selectievakje **Digitale cd-audio voor dit cd-romstation inschakelen** om deze optie te selecteren.

### **Bij het "pannen" van een bron wordt het geluid soms uitgeschakeld.**

Dit doet zich voor wanneer de modus Alleen digitale uitvoer is ingeschakeld en de balans voor links/rechts van de bron in een andere toepassing voor mengen dan de Creative Surround Mixer (bijvoorbeeld de volumeregeling van Windows) compleet tegenovergesteld is afgesteld ten opzichte van de instelling voor het "pannen" van de bron op het tabblad **Basis** van Creative Surround Mixer. Voorbeeld: de balans voor cd-audio in de Volumeregeling van Windows staat op links ingesteld terwijl u de cd-audio in Creative Surround Mixer voor "pannen" op rechts hebt gezet.

*Los het probleem als volgt op:*

Open de andere mengtoepassing en zet de balans voor alle audio-invoerbronnen op neutraal (midden). Hierdoor vallen de analoge bronnen niet stil bij het "pannen" ervan in Creative Surround Mixer.

## Problemen met bestands-overdracht bij sommige moederborden met een VIA-chipset

Na de installatie van de Audigy 2-kaart op een moederbord met een VIA-chipset is het weinig waarschijnlijk, maar toch mogelijk, dat een van de volgende problemen optreedt:

**Bij de overdracht van grote hoeveelheden gegevens reageert de computer niet meer ('de computer loopt vast') of wordt automatisch opnieuw opgestart, OF Bestanden die van een ander station worden overgebracht, zijn onvolledig of beschadigd.**

Deze problemen doen zich voor op slechts enkele computers, waarvan de moederborden de VIA VT82C686B-controllerchipset bevat.

*Hoe controleren of uw moederbord met de VT82C686B-chipset is uitgerust:*

- Raadpleeg de handleiding bij uw computer of moederbord, of
- In Windows:
  - i. Klik op **Start -> Instellingen -> Configuratiescherm**.
  - ii. Dubbelklik op het pictogram **Systeem**.
  - iii. Klik op het tabblad **Apparaatbeheer** of **Hardwareprofielen**.
  - iv. Klik op het pictogram **Systeemapparaten**.
  - v. Controleer in de lijst die verschijnt of de items verschijnen die in Afbeelding B-1 zijn gemarkeerd.
  - vi. Als de items aanwezig zijn, verwijdert u de behuizing van de computer en zoekt u de VIA-chipset op het moederbord. (Neem hierbij de veiligheidsvoorschriften op pagina 1-8 in acht.)  
De chip van de VT82C686B-chipset herkent u aan het modelnummer dat erop is gedrukt.

Als u een VT82C686B-chipset hebt:

- raadt Creative u aan eerst contact op te nemen met de computerleverancier of fabrikant van het moederbord voor de recentste oplossing.

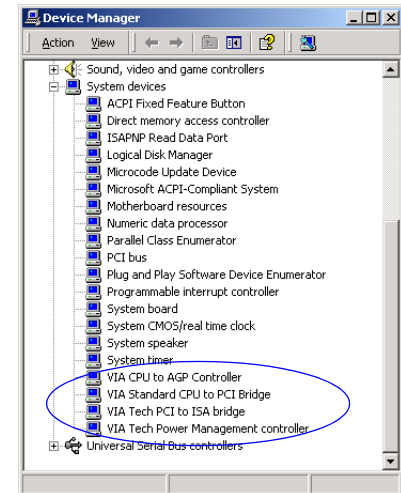

*Afbeelding B-1: Tabblad Apparaatbeheer.*

- ❑ Sommige gebruikers hebben de bovenvermelde problemen opgelost met een (of alle) van de volgende methoden:
  - de recentste VIA 4in1-stuurprogramma's downloaden vanaf <http://www.viatech.com>\*,
  - het recentste BIOS voor uw moederbord downloaden vanaf de website van de fabrikant\*.

\*De inhoud van die website wordt beheerd door andere bedrijven. Creative is niet verantwoordelijk voor informatie of downloads die afkomstig zijn van dergelijke websites. Deze informatie wordt alleen voor uw gemak verstrekt.

## Onvoldoende cachegeheugen voor SoundFont

### Er is onvoldoende geheugen beschikbaar om SoundFont-banken te laden.

Dit kan gebeuren bij het laden of afspelen van een SoundFont-compatibel MIDI-bestand wanneer er onvoldoende geheugen is toegewezen aan Creative SoundFont Bank Manager.

*Meer cachegeheugen aan SoundFont toewijzen*

1. Klik op de knop **Bank**.  
Het dialoogvenster **Bank configureren** verschijnt.
2. Klik op de knop van de vervolgkeuzelijst **Bank selecteren** en selecteer de bank die u wilt configureren.
3. Klik op de knop **Laden** om een SoundFont-bank toe te voegen aan een lege of bezette index.
4. Als de gewenste ruimte al een bank bevat en u wilt die vervangen door een nieuwe bank te laden, markeert u de bank en klikt u op de knop **Vervangen**.
5. Klik op de knop **OK** om de configuratie van de banken te voltooien.

De hoeveelheid SoundFont-cachegeheugen die u kunt toewijzen, is afhankelijk van de beschikbare hoeveelheid systeem-RAM. Als de gebruikte hoeveelheid cache te groot is, kan uw computer mogelijk trager werken.

*Er is nog steeds onvoldoende systeem-RAM beschikbaar*

Voer een van de volgende handelingen uit:

- ❑ Selecteer in het dialoogvenster **Bank configureren** van Creative SoundFont Bank Manager een kleinere SoundFont-bank, indien die beschikbaar is, in de vervolgkeuzelijst **Bank selecteren**.
- ❑ Verhoog het systeem-RAM op uw computer.



Het nadeel van een kleiner SoundFont-bestand is de lagere geluidskwaliteit.

## Problemen met joysticks

### De joystickpoort functioneert niet.

Mogelijk is er een conflict tussen de Joystick/MIDI-connector van de geluidskaart en de joystickpoort van het systeem.

*Los het probleem als volgt op:*

Schakel de Joystick/MIDI-connector van de geluidskaart uit en gebruik in plaats hiervan de joystickpoort van het systeem. Ga als volgt te werk:

1. Klik op **Start -> Instellingen -> Configuratiescherm**.
2. Dubbelklik in het venster **Configuratiescherm** op het pictogram **Systeem**.
3. Klik in het dialoogvenster **Systeem** op het tabblad **Apparaatbeheer**.
4. Dubbelklik op **Geluid-, video- en gamecontrollers** en selecteer vervolgens **Creative Audigy 2 Gameport (Creative Game Port in Windows 2000)**.
5. Klik op de knop **Eigenschappen**.
6. In het dialoogvenster Eigenschappen gaat u als volgt te werk:
  - Als het selectievakje **Originele configuratie (Huidig)** wordt weergegeven:
    - Schakel deze optie uit.
  - Als het selectievakje **Uitschakelen in dit hardwareprofiel** wordt weergegeven:
    - Schakel deze optie in.
7. Klik op **OK** om Windows opnieuw te starten en de wijziging door te voeren.

Wanneer de Gameport- of joystickinterface is uitgeschakeld, wordt de vermelding in Apparaatbeheer aangegeven met een rood kruis.

### De joystick werkt niet correct in bepaalde programma's.

Het programma gebruikt de systeemklok voor de berekening van de joystickpositie. Wanneer u een snelle processor hebt, bepaalt het programma de positie van de joystick niet correct omdat wordt aangenomen dat deze zich buiten het toegestane bereik bevindt.



Breng geen veranderingen in het BIOS aan tenzij u veel ervaring hebt met systeemsoftware.





## Problemen met meerdere geluidsapparaten

*Los het probleem als volgt op:*

Verhoog de 8-bits I/O-hersteltijd in de BIOS-instelling in uw systeem, meestal onder de sectie Chipset Feature Settings. Indien beschikbaar kunt u ook de kloksnelheid van de AT-bus verlagen. Gebruik een andere joystick als het probleem hiermee niet is verholpen.

### **De andere geïnstalleerde geluidskaart functioneert niet goed.**

Er is misschien al een geluidsapparaat op uw computer geïnstalleerd. Dit apparaat kan een geluidskaart of een geïntegreerde audio-chipset zijn. Voordat u uw Sound Blaster Audigy 2-kaart installeert, raden we u aan om het bestaande geluidsapparaat volledig te verwijderen. Het werken met meerdere geluidsapparaten in uw computer kan problemen in het gebruik opleveren.

*U kunt ook het volgende doen bij de installatie van uw Sound Blaster Audigy 2-kaart:*

- Detecteert uw computer een geïnstalleerde Sound Blaster Live! Series- of een Sound Blaster PCI512-geluidskaart, dan verschijnt er een bericht dat u aanraadt om het oudere geluidsapparaat volledig te verwijderen. Klik op de knop **Ja** en volg de instructies op het scherm om het oude geluidsapparaat te verwijderen. Verwijder de oude geluidskaart uit uw computer.
- Als uw computer een andere geïnstalleerde geluidskaart detecteert, verschijnt er een bericht dat adviseert om het oudere geluidsapparaat volledig te verwijderen. Klik op de knop **Ja** om verder te gaan met de installatie van de Sound Blaster Audigy 2-kaart.  
Na de installatie van de Sound Blaster Audigy 2-kaart dient u de bestaande kaart volledig uit uw computer te verwijderen.



### **De geïntegreerde audio-chipset functioneert niet goed.**

*Om een geïntegreerde audio-chipset uit te schakelen, doet u het volgende:*

1. Start uw computer opnieuw op.
2. Druk tijdens de geheugencontrole op <F2> of op <Delete>, afhankelijk van uw moederbord. Het menu BIOS setup verschijnt.
3. Selecteer **Chipset Features Setup** en druk op <Enter>.
4. Selecteer **Onboard Legacy Audio** en druk op <Enter> om de geïntegreerde audio-chipset uit te schakelen.
5. Druk op <Esc> om terug te keren naar het menu BIOS setup.
6. Selecteer **Save & Exit Setup** en druk op <Enter>.
7. Typ <Y> en druk vervolgens op <Enter>.

## **Problemen met een Sound Blaster Live!-geluidskaat of Sound Blaster PCI512-kaart**

### **Sound Blaster Live!- of Sound Blaster PCI512-toepassingen functioneren niet.**

In tegenstelling tot normale afspeel- en opnamefuncties, werken oudere geluidsapparaten misschien niet goed wanneer Sound Blaster Audigy 2 is geïnstalleerd.

*Los het probleem als volgt op:*

Verwijder de oudere kaart uit de computer. Als alternatief kunt u ervoor kiezen om de Sound Blaster Live!- of de Sound Blaster PCI512-kaart uit te schakelen.

1. Klik op **Start -> Instellingen -> Configuratiescherm**.
2. Dubbelklik in het venster **Configuratiescherm** op het pictogram **Systeem**.
3. Klik in het dialoogvenster **Systeem** op het tabblad **Apparaatbeheer**.
4. Dubbelklik op **Geluid-, video- en gamecontrollers** en selecteer vervolgens **Creative Sound Blaster Live! Series of Creative Sound Blaster PCI512**.
5. Klik op de knop **Eigenschappen**.
6. In het dialoogvenster Eigenschappen gaat u als volgt te werk:  
Als het selectievakje **Originele configuratie (Huidig)** wordt weergegeven:

- Schakel deze optie uit.

Als het selectievakje **Uitschakelen in dit hardwareprofiel** wordt weergegeven:

- Schakel deze optie in.

7. Klik op **OK** om Windows opnieuw te starten en de wijziging door te voeren.

Wanneer de Sound Blaster Live! Series is uitgeschakeld, wordt de vermelding in Apparaatbeheer aangegeven met een rood kruis.

## I/O-conflicten oplossen



Raadpleeg ook de sectie over het oplossen van problemen in de online Help van Windows 98 SE/ME.

Conflicten tussen uw geluidskaart en een ander randapparaat kunnen optreden wanneer de kaart en het apparaat zijn ingesteld op hetzelfde I/O-adres.

U kunt I/O-conflicten oplossen door de broninstellingen van de geluidskaart of het andere randapparaat te wijzigen in Apparaatbeheer van Windows 98 SE/ME.

Als u (nog steeds) niet weet welke kaart het conflict veroorzaakt, verwijdert u alle kaarten behalve de geluidskaart en andere essentiële kaarten (zoals schijfcontroller- en grafische kaarten). Plaats elke kaart vervolgens terug totdat in Apparaatbeheer een conflict wordt vastgesteld.

### *Hardwareconflicten oplossen in Windows 98 SE/ME*

1. Klik op **Start -> Instellingen -> Configuratiescherm**.
2. Dubbelklik in het venster **Configuratiescherm** op het pictogram **Systeem**.
3. Klik in het dialoogvenster **Systeem** op het tabblad **Apparaatbeheer**.
4. Selecteer onder Besturing voor geluid, video en spelletjes het stuurprogramma van de geluidskaart die het conflict veroorzaakt - aangegeven met een uitroepteken (!) -, en klik op de knop **Eigenschappen**.
5. Klik in het dialoogvenster Eigenschappen op het tabblad **Bronnen**.
6. Zorg ervoor dat het selectievakje **Automatische instellingen gebruiken** is geselecteerd en klik op **OK**.
7. Start de computer opnieuw op, zodat er door Windows 98 SE/ME opnieuw bronnen kunnen worden toegewezen aan de geluidskaart en/of het apparaat dat het conflict veroorzaakte.



## Problemen met Encore DVD- speler

**De Encore DVD-speler wordt niet gestart wanneer een DVD-schijf in het station wordt geplaatst.**

*Los het probleem als volgt op:*

1. Klik in de Windows-systeemwerkbalk met de rechtermuisknop op het pictogram Disc Detector en klik vervolgens op **Eigenschappen**.
2. Controleer op het tabblad **Algemeen** van het dialoogvenster **Creative Disc Detector** of het selectievakje **Disc Detector inschakelen** is geselecteerd.
3. Klik op het tabblad **Spelers**.
4. Selecteer DVD-schijf en klik op de knop **Speler selecteren**.
5. Klik in het dialoogvenster **Eigenschappen spelers** op de knop **Bladeren**.
6. Zoek en selecteer D:\Program Files\Creative\PC- DVD Encore (waarbij D: de aanduiding is van het CD-ROM-station) en dubbelklik op **ctdvdply**.  
In het vak **Naam** verschijnt nu *ctdvdply*.
7. Klik tweemaal op **OK**.

## Problemen met Software DVD- speler

**De audioconfiguratie (bijvoorbeeld het overschakelen van multikanaalsmodus op SPDIF-uitvoermodus of omgekeerd) kan niet worden gewijzigd tijdens het bekijken van een DVD-film, hoewel alle instellingen in de Software DVD-speler en in Creative Surround Mixer correct zijn.**

*Los het probleem als volgt op:*

Sluit de DVD-afspeelsoftware en start deze opnieuw.

## Problemen met DV-stuurprogramma voor Windows 98 SE/2000/ME/XP



Het 1394 DVConnect-stuurprogramma kan niet worden uitgevoerd in Windows XP.

### De DV-camcorder functioneert niet goed.

Het MSDV-camcorderstuurprogramma is misschien niet de recentste versie (v4.10.2226).

*Los het probleem als volgt op:*

1. Bezoek de website [www.Microsoft.com](http://www.Microsoft.com) en download het Digital Video-updatebestand voor DirectX 8.0 (dx80bda.exe).
2. Installeer dit bestand op uw computer.  
**Opmerking:** U moet eerst DirectX 8.0 of 8.0a run time installeren.

Als het probleem blijft bestaan, is het MSDV-camcorderstuurprogramma misschien niet volledig geoptimaliseerd voor uw DV-camcorder.

*Los het probleem als volgt op:*

1. Schakel de DV-camcorder in.
2. Plaats de Sound Blaster Audigy 2 installatie- en toepassingen-cd in het CD-ROM-station. Verlaat het openingsvenster.
3. Zoek in Windows Verkenner de map **1394** op de CD-ROM en voer het bestand DVConnect 240.exe uit. Volg de instructies op het scherm om de installatie te voltooien.  
Als u Windows 98 SE gebruikt, wordt u mogelijk gevraagd om eerst de CD-ROM met Windows 98 SE in het station te plaatsen. Volg de instructies op het scherm om de installatie te voltooien.
4. Klik op de knop **Voltooien**.
5. Schakel uw DV-camcorder uit en schakel hem vervolgens weer in.

## Problemen in Windows XP

**Bij de installatie van toepassingen die niet van Creative zijn, verschijnt in het besturingssysteem Windows XP een foutbericht over de hardware-installatie.**

Op het ogenblik van de release van dit product heeft Microsoft bedrijven ten zeerste aanbevolen hun hardware-oplossingen in te dienen om ze te laten certificeren. Als een stuurprogramma van een hardware-apparaat niet is ingediend, of niet in aanmerking komt voor de Microsoft-certificatie, verschijnt een soortgelijk waarschuwingsbericht als het bericht hieronder.



Mogelijk verschijnt het bericht wanneer u hardwarestuurprogramma's installeert van andere bedrijven dan Creative. Als dat het geval is, kunt u ervoor kiezen om op **Toch doorgaan** te klikken. Apparaatstuurprogramma's die niet door Microsoft zijn goedgekeurd, kunnen evenwel in Windows XP worden gebruikt. Hierdoor zal uw computer niet noodzakelijk nadelig worden beïnvloed of onstabiel worden.

Voor meer informatie over XP-gerelateerde informatie of hulp kunt u contact opnemen met het bedrijf dat het stuurprogramma heeft ontwikkeld, op de website of via de telefonische hulp van dat bedrijf.

## Problemen met digitale-geluidsapparaten



Als u Intel Application Accelerator versie 1.1.2 op uw computer hebt geïnstalleerd, is DMA mogelijk automatisch voor alle stations geselecteerd.

### **Ik hoor een onderbroken sissend geluid of helemaal geen geluid uit de digitale luidsprekers.**

Controleer of de geselecteerde sampling-frequentie van de PCM SPDIF-uitvoer van de Digitale uitconnector overeenkomt met de vereisten van het In-apparaat. Mogelijk moet u een lagere sampling-frequentie voor digitale uitvoer selecteren. Hierbij kunt u kiezen uit 48 kHz en 96 kHz.

*Los het probleem als volgt op:*

1. Klik in Creative MediaSource Go! Launcher op het tabblad **Productinstellingen**.
2. Dubbelklik op het pictogram **Device-regeling**.
3. Klik op het tabblad **Sampling-frequentie**.
4. Klik op de vereiste sampling-frequentie in de lijst **Sampling-frequentie digitale uitvoer**.

### **Tijdens het afspelen hoor ik poppende geluiden.**

Controleer of de DMA-functie voor alle stations is geselecteerd.

*Los het probleem als volgt op:*

In Windows 98 SE en Windows ME:

1. Klik op **Start -> Instellingen -> Configuratiescherm**.
2. Dubbelklik in het venster **Configuratiescherm** op het pictogram **Systeem**.
3. Klik in het dialoogvenster **Systeem** op het tabblad **Apparaatbeheer**.
4. Dubbelklik op het pictogram **Schijfstations**.  
De aangesloten schijfstations worden weergegeven.
5. Dubbelklik op het pictogram van uw vaste schijf.
6. Klik in het dialoogvenster dat verschijnt op het tabblad **Instellingen**.
7. Klik op het selectievakje **DMA** (Direct Memory Access) om het in te schakelen.  
Er verschijnt een venster met een waarschuwing.
8. Klik op de knop **OK**.
9. Klik op de knop **OK** in het volgende venster.
10. Klik op de knop **Sluiten** in het dialoogvenster **Systeem**.



11. Klik als u wordt gevraagd de computer opnieuw te starten, op de knop **Ja**
12. Herhaal de stappen 4-11 voor eventuele andere stations, bijvoorbeeld andere vaste schijven, Cd-rom-, CD-RW- en DVD-ROM-stations. Dubbelklik bij stap 4 op het desbetreffende pictogram.

In Windows 2000 en Windows XP:

1. Klik op **Start -> Instellingen -> Configuratiescherm**.
2. Dubbelklik in het venster **Configuratiescherm** op het pictogram **Systeem**.
3. Klik in het dialoogvenster **Systeem** op het tabblad **Hardware**.
4. Klik op de knop **Apparaatbeheer**.
5. Dubbelklik op het pictogram **IDE ATA/ATAPI-controllers**.  
Uw IDE-kanalen worden weergegeven.
6. Klik met de rechtermuisknop op het pictogram **Primair IDE-kanaal**.
7. Klik op **Eigenschappen**.
8. Klik in het dialoogvenster **Eigenschappen** op het tabblad **Geavanceerde instellingen**.
9. Selecteer het selectievakje **DMA**, indien beschikbaar, om het in te schakelen.
10. Klik op de knop **OK**.