

Sound

CREATIVE



BLASTER AUDIGY 2



Uživatelská příručka



support for stereo to 6.1 speaker systems



add a port to your PC

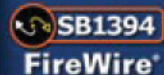



Uživatelská příručka

Creative Sound Blaster Audigy 2

Informace v tomto dokumentu se mohou bez upozornění změnit a ze strany společnosti Creative Technology Ltd. nejsou závazné. Žádnou část této příručky není bez písemného svolení společnosti Creative Technology Ltd. dovoleno reprodukovat ani přenášet v žádné formě a žádnými prostředky, ať už elektronickými nebo mechanickými, včetně kopírování fotografickou cestou a pořizování záznamů, bez ohledu na účel takového počínání. Programové vybavení popisované v tomto dokumentu podléhá licenčnímu ujednání a lze je používat nebo kopírovat pouze v souladu s obsahem tohoto licenčního ujednání. Kopírování tohoto programového vybavení na jiné nosiče než ty, které jsou výslovně uvedené v licenčním ujednání, je protiprávní. Uživatel, kterému byla licence poskytnuta, smí vytvořit pouze jednu kopii programového vybavení pro účely zálohování.

Licenční ujednání o poskytnutí licence k programovému vybavení je umístěno zvláště v příslušné složce tohoto instalačního disku. Copyright, zřeknutí se práv či povinností a sdělení o používaných ochranných známkách je ve stejné složce.

Copyright © 1998 - 2002 by Creative Technology Ltd. Všechna práva vyhrazena.

Version 1.2

Brezen 2003

Sound Blaster a Blaster jsou registrované ochranné známky a logo Sound Blaster Audigy, logo Sound Blaster PCI, EAX ADVANCED HD, Multi-Environment, Environment Panning, Environment Reflections, Environment Filtering, Environment Morphing, Creative Multi Speaker Surround, Inspire a Oozic jsou ochranné známky společnosti Creative Technology Ltd. v USA i dalších zemích. E-Mu a SoundFont jsou registrované ochranné známky společnosti E-mu Systems, Inc. Cambridge SoundWorks, MicroWorks a PC Works jsou registrované ochranné známky a PC Works FourPointSurround je ochranná známka společnosti Cambridge SoundWorks, Inc.. Microsoft, MS-DOS a Windows jsou registrované ochranné známky společnosti Microsoft Corporation. Vyrobeno v licenci společnosti Dolby Laboratories. Dolby, Pro Logic, MLP Lossless a symbol dvojitého D jsou ochranné známky společnosti Dolby Laboratories. Neverejné práce podléhající utajení. © 1992 Dolby Laboratories. Všechna práva vyhrazena. Logo FireWire logo je ochranná známka společnosti Apple Computer, Inc. THX je registrovaná ochranná známka společnosti THX Ltd. Označení všech dalších produktu jsou ochranné známky nebo registrované ochranné známky příslušných vlastníků.

Na tento produkt se vztahuje jeden nebo více patentů registrovaných v USA:

4,506,579; 4,699,038; 4,987,600; 5,013,105; 5,072,645; 5,111,727; 5,144,676; 5,170,369; 5,248,845; 5,298,671; 5,303,309; 5,317,104; 5,342,990; 5,430,244; 5,524,074; 5,698,803; 5,698,807; 5,748,747; 5,763,800; 5,790,837.



Důležité: Tato příručka (na disku CD) byla vytvořena s cílem poskytnout plné seznámení s produktem. Následují pokyny, jak tuto příručkou efektivně využít pomocí odkazů pro přístup na webové stránky a nápovědy.

- Ke spuštění nápovědy, aplikací nebo odkazů na webu klepněte na **modrý text**, podtržené hypertextové odkazy nebo objekty či text se symboly

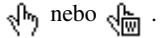

- Pro usnadnění prohlížení je soubor PDF předvoleně nastaven tak, aby se obsah vešel na obrazovku na šířku. Pokud text nelze číst, pomocí kláves Ctrl + <+> zobrazení zvětšíte nebo jej pomocí Ctrl + <-> zmenšíte. Chcete-li zobrazit celou obrazovku, klepněte na kombinaci kláves Ctrl + <L>.

Poznámka: Pro přístup k ostatním souborům nápovědy a aplikacím musíte instalovat příručky a aplikace do počítače. Jinak se bude zobrazovat chybová zpráva. Po klepnutí na odkaz pro spuštění programu se může zobrazit zpráva programu Adobe Acrobat o spuštění aplikace. Klepnutím na volbu **All** (Vše) můžete další aplikace spouštět bez zobrazování zpráv. K přístupu na odkazované webové stránky musí být počítač připojen k síti Internet.

CREATIVE

Sound
BLASTER

AUDIGY2

Obsah

Obsah

Úvod

Nejlepší digitální zvukový systém pro kvalitní zábavu	i
Co je EAX ADVANCED HD?	ii
Obsah balení.....	ii
Požadavky na systém.....	iii
Další informace	iv
Další nápověda	iv
Technická podpora	v
Konvence.....	v

1 Instalace hardwaru

Co budete potřebovat.....	1-1
Zvuková karta Sound Blaster Audigy 2	1-2
Panel Joystick/MIDI.....	1-5
Postup při instalaci.....	1-6
Krok 1: Příprava počítače.....	1-6
Krok 2: Instalace karty Sound Blaster Audigy 2.....	1-7
Krok 3: Instalace panelu Joystick/MIDI.....	1-8
Krok 4: Připojte kabely ke kartě Sound Blaster Audigy 2.....	1-9
Krok 5: Připojte zdroj napájení	1-10
Připojení souvisejících periferních zařízení.....	1-11
Připojení reproduktorů	1-13
Připojení externích přístrojů.....	1-14
Umístění reproduktorů.....	1-16

2 Instalace softwaru

Instalace ovladačů a programů	2-1
Ukázky Sound Blaster Audigy 2 Feature Showcase Demo	2-2



Odinstalování a přeinstalování programů a ovladačů zařízení.....	2-2
Přeinstalování všech zvukových ovladačů a aplikací	2-2
Odinstalování všech zvukových ovladačů a aplikací.....	2-3
Instalování/odinstalování vybraných zvukových ovladačů či aplikací	2-3
Použití systému Software AutoUpdate společnosti Creative.....	2-5
Aktualizace systému Windows 2000 (Service Pack 3).....	2-6
Instalace aktualizace pro digitální video	2-6

3 Použití softwaru Audigy 2

Aplikace pro kartu Creative Sound Blaster Audigy 2	3-1
Ukázky.....	3-2
Program Sound Blaster Audigy 2 Getting Started Demo	3-2
Ukázky Sound Blaster Audigy 2 Feature Showcase Demo.....	3-2
Úvod do softwaru karty Sound Blaster Audigy 2.....	3-3
Creative MediaSource Go!	3-3
Creative MediaSource Go! Launcher	3-3
Creative MediaSource Player	3-4
Vícekanálový záznam “What U hear”	3-4
Creative MediaSource Organizer	3-5
Creative MediaSource DVD-Audio Player.....	3-6
Creative EAX Console	3-6
Creative Surround Mixer	3-8
Creative Speaker Settings	3-8
Creative Speaker Calibrator.....	3-9
Creative MiniDisc Center	3-9
Creative SoundFont Bank Manager.....	3-9
Creative Audio Stream Recorder 2	3-10
Creative Wave Studio.....	3-10
Pomocné programy pro diagnostiku a řešení problémů.....	3-11
Creative Diagnostics.....	3-11
Creative Speaker Settings	3-11



A	Přehled technických parametrů	
	Funkce.....	A-1
	Propojitelnost.....	A-3
	Karta Sound Blaster Audigy 2.....	A-3
B	Řešení problémů a často kladené otázky	
	Potíže při instalaci softwaru.....	B-1
	Potíže se zvukem.....	B-2
	Problémy s přenosy souborů u některých základních desek VIA Chipset.....	B-6
	Nedostatečná mezipaměť pro SoundFont.....	B-7
	Problémy s herním zařízením.....	B-8
	Potíže s provozem několika zvukových zařízení.....	B-9
	Potíže s kartami Sound Blaster Live! Series nebo Sound Blaster PCI512.....	B-10
	Odstraňování vstupně-výstupních konfliktů.....	B-11
	Problémy s přehrávačem Encore DVD Player.....	B-12
	Potíže se softwarovým přehrávačem DVD.....	B-12
	Potíže s ovladačem digitální videokamery (DV) pro Windows 98 SE/2000/Me/XP.....	B-13
	Potíže v operačním systému Windows XP.....	B-14
	Potíže s provozem digitálních zvukových zařízení.....	B-15

CREATIVE

Sound
BLASTER

AUDIGY2

Úvod

Úvod

Nejlepší digitální zvukový systém pro kvalitní zábavu



*K dispozici pro některé modely karty Sound Blaster Audigy 2.



Metoda MLP (Meridian Lossless Packing) komprimace zvuku používaná v oblasti DVD-Audio snižuje velikost souboru bez ztráty jakýchkoli informací původní nahrávky. Posluchači uslyší nahrávku přesně v podobě, v jaké byla pořízena. Ostatní komprimační metody, které při komprimaci odstraňují část dat, jsou označovány jako 'ztrátové komprese'.

Děkujeme vám za zakoupení produktu Sound Blaster™ Audigy 2™, nové generace audio produktů Creative s novými funkcemi a vylepšenou architekturou zpracování zvuku.

Tato uživatelská příručka (na disku CD) vás provede instalací a používáním produktu Sound Blaster Audigy 2. Produkt Sound Blaster Audigy 2 sestává z karty Sound Blaster Audigy 2 a panelu Joystick/MIDI*.

Pomocí přehrávání 24-bit/192 kHz poskytuje produkt Sound Blaster Audigy 2 špičkový zvuk výjimečné kvality s podporou záznamu 24-bit/96 kHz ze všech vstupů Line In a SPDIF. Produkt Sound Blaster Audigy 2 podporuje funkci prostorového zvuku surround a poskytuje výstupy pro produkt 6.1 Dolby® Digital Surround EX.

Jakožto výrobek s certifikátem THX® vyhovela karta Sound Blaster Audigy 2 nejprísnejším a nejduslednejším testům zvukové kvality a výkonu. Společnost THX je v zábavním průmyslu známá svými znalostmi a zkušenostmi v oblasti audiovizuálních systémů a její certifikační programy zaručují, že každý z výrobku nesoucí logo THX přinese maximální multimediální zážitek.

Karta Sound Blaster Audigy 2 s procesorem Audigy 2 umožňuje použití technologií EAX® ADVANCED HD™ které dokážou vzbudit opravdový strach a hrůzu při hrách a poskytnout dokonalý zážitek při poslechu hudby. Port SB1394™/Firewire® poskytuje snadné možnosti vysokorychlostního připojení na přenosné digitální zvukové přehrávače NOMAD®, externí jednotky CD-RW a jiná zařízení kompatibilní se zařízením IEEE 1394, například digitální videokamery, tiskárny, skenery a digitální fotoaparáty.

Spojením produktu Sound Blaster Audigy 2 s naším bohatým balíkem softwaru získáte hodiny zábavy a prožitků. Na instalačním disku instalací a aplikací disk CD pro kartu Sound Blaster Audigy 2 jsou obsaženy nejnovější ovladače a software pro oblast DVD-Audio s podporou MLP (Meridian Lossless Packing) a vytváření skladeb MP3 s podporou EAX, které můžete sdílet s přáteli po Internetu.

Co je EAX ADVANCED HD?



EAX ADVANCED HD přináší do oblasti PC audio novou úroveň výkonu, napětí a flexibility. Funkce EAX ADVANCED HD na základě využití zvýšených možností procesoru Sound Blaster Audigy 2 poskytuje novou úroveň výraznosti zvuku při hrách či přehrávání hudby.

Nová knihovna EAX ADVANCED HD Game Audio Library posouvá herní zvukové a akustické simulace do nových dimenzí. Tyto vývojové technologie přinášejí do prostředí počítačových her nový realismus a pohroužení do zvukového prostoru:

- Technologie **New Multi-Environment™** dokáže v reálném case simulovat mnoho různých akustických prostředí.
- Environment Panning™** - usnadňuje hráčům orientaci v trojrozměrném prostoru, umístění a pohyb zvuků, které obvykle reprezentují spoluhráče nebo nepřítel. To poskytuje uživatelům karty Sound Blaster Audigy 2 znatelnou výhodu, protože se mohou lépe orientovat v prostředí hry.
- Environment Reflections™** - umístění rychlých odrazů a ozvěn.
- Environment Filtering™** - simuluje šíření zvuku v uzavřených prostředích.
- Environment Morphing™** - umožňuje plynulý přechod z jednoho prostředí do druhého.

Technologie EAX ADVANCED HD poskytují také vynikající zvuk.

- Audio Clean-Up** - umožňuje odstranění nežádoucího hluku z digitálního zvukového souboru.
- Time Scaling** - zrychluje a zpomaluje hudbu bez zkreslení.
- EAX ADVANCED HD** - hudební efekty, vyvinuté zvláště pro poslech hudby.

EAX ADVANCED HD poskytuje výrazně zlepšený 3D výkon a funkce. Tak věrný zvuk a sofistikované efekty v digitálním prostředí dosáhnete pouze s pomocí skupiny produktů Sound Blaster Audigy 2.

Obsah balení



*K dispozici pro některé modely karty Sound Blaster Audigy 2.

V balení produktu Sound Blaster Audigy 2 najdete následující položky:

- Karta Sound Blaster Audigy 2
- Joystick/MIDI panel*
- Digitální zvukový kabel*
- Instalací a aplikační disk CD pro kartu Sound Blaster Audigy 2
- Brožurka Quick Start*
- Ukázkový disk CD Sound Blaster Audigy 2 Feature Showcase*
- Disk CD Creative DVD-Audio Sampler



- Disky CD s ukázkami a hrami*
- Záruka (vytištěno nebo na CD)*
- Technická podpora (vytištěno nebo na CD)*

Požadavky na systém

Karta Sound Blaster Audigy 2

- Procesor Intel® Pentium® II 350 MHz, AMD® K6 450 MHz nebo rychlejší
- sadu integrovaných obvodů základní desky Intel nebo 100% kompatibilní
- Windows® 98 Second Edition (SE), Windows Millennium Edition (Me), Windows 2000 Service Pack 2 (SP2) nebo Windows XP
- 64 MB paměti RAM pro systém Windows 98 SE a Windows Me
128 MB paměti RAM pro systém Windows 2000 SP2 a Windows XP
- 600 MB volného místa na pevném disku
- Volná patice PCI 2.1 pro kartu Sound Blaster Audigy 2
- Volná sousední patice pro panel Joystick/MIDI*
- Reproduktry se zesilovačem nebo sluchátka (k dostání zvlášť)
- Nainstalovaná jednotka CD-ROM

Programy SB1394/ Firewire, hry a prohlížení DVD a zvuk formátu DVD



Pro hry a zachytávání a úpravu digitálního videa v systémech Windows 2000 SP3 a Windows XP SP1 je doporučeno minimálně 256 MB paměti RAM.

- ❑ Procesor Genuine Intel Pentium II 350 MHz nebo AMD 450 MHz pro aplikace či hry SB1394/FireWire
- ❑ **SB1394/FireWire:** Pro snímání a úpravy digitálního videa (DV) se doporučuje minimálně paměť 128 MB RAM a pracovní prostor 1 GB. Pro aplikace DV je jako minimum doporučován pevný disk typu Ultra DMA s pracovním prostorem 6 GB (ATA-100, 7 200 otáček za minutu).
- ❑ **Hry:** Doporučeno nejméně 128 MB paměti RAM, 3D grafický akcelerátor a min. 8 MB paměti textur RAM, 300–500 MB místa na disku
- ❑ **DVD:** Jednotka DVD-ROM alespoň druhé generace s těmito doporučenými softwarovými přehrávači disků DVD: InterVideo's WinDVD 2000 nebo CyberLink's PowerDVD 3.0 nebo vyšší
- ❑ **DVD-Audio:** Vyžaduje procesor Intel Pentium III nebo AMD Athlon™ 1 GHz nebo rychlejší, 256 MB paměti pro systémy Windows 98 SE, Windows Me, Windows 2000 SP3 a Windows XP SP1 a jednotku DVD-ROM druhé generace 6X nebo rychlejší.

Internet - multimédia a zábava

Internetové rádio: Vyžaduje modem alespoň 56 kbps a připojení k síti Internet.

Ostatní programy mohou mít vyšší požadavky na systém nebo mohou vyžadovat mikrofon. Podrobnější informace najdete v dokumentaci nápovědy online pro příslušný program.

Další informace

Podrobnější informace o programech společnosti Creative najdete v programu Sound Blaster Audigy 2 Getting Started Demo a v různých souborech nápovědy online. Demonstrační program Sound Blaster Audigy 2 Feature Showcase Demo vám představí interaktivní úvod ke kartě Sound Blaster Audigy 2 a předvede možnosti této karty.

Další nápověda

Další ukázky, knihovny a další software najdete na instalačním a aplikacím disku CD pro kartu Sound Blaster Audigy 2. Na webovém serveru www.soundblaster.com naleznete poslední novinky a nejnovější produkty se značkou Sound Blaster. Tyto webové stránky obsahují také informace o nákupu, odborné pomoci a použití systému Software AutoUpdate společnosti Creative pro automatické stahování a instalaci ovládačů.

Technická podpora

Běžnou pomoc najdete na stránkách www.soundblaster.com/support/faq.

Konvence

V tomto dokumentu jsou použity následující typografické konvence:



Ikona zápisníku označuje informace, které jsou obzvlášť důležité a měla by jim být před dalším pokračováním věnována pozornost.



Symbol budíku označuje upozornění nebo varování, které napomáhá předcházet riskantním situacím.



Tato značka varuje, že nedodržení pokynů může vést ke zranění nebo dokonce k situaci ohrožující život.

Sound
BLASTER

AUDIGY 2

1 Instalace hardwaru

Tato kapitola obsahuje informace o instalaci hardwaru Sound Blaster Audigy 2.

Instalace hardwaru

Co budete potřebovat



V počítači budete navíc potřebovat jednu volnou patičku PCI a jednu sousední volnou patičku.

Před zahájením instalace se přesvědčete, zda máte k dispozici následující náležitosti:

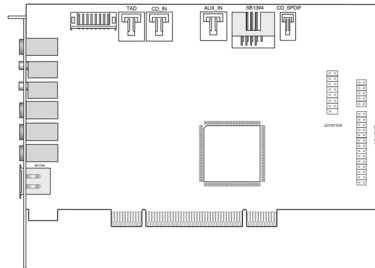

Karta Sound Blaster Audigy 2

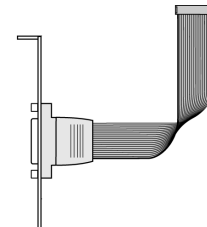

Joystick/MIDI panel*



Digitální zvukový kabel*

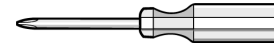

Šroubovák s křížovou hlavou
(není součástí dodávky)

*K dispozici pro některé modely karty Sound Blaster Audigy 2.

Zvuková karta Sound Blaster Audigy 2

Zvuková karta obsahuje následující konektory a zdířky pro připojení velkého rozsahu zařízení:



Výstupní zdířky linkového výstupu a výstupu pro zadní reproduktory a střed lze v analogovém režimu současně použít k připojení reproduktorových systémů typu 6.1.



Klepnutím na číslo v kroužku na obrázku můžete zobrazit popis dané položky.

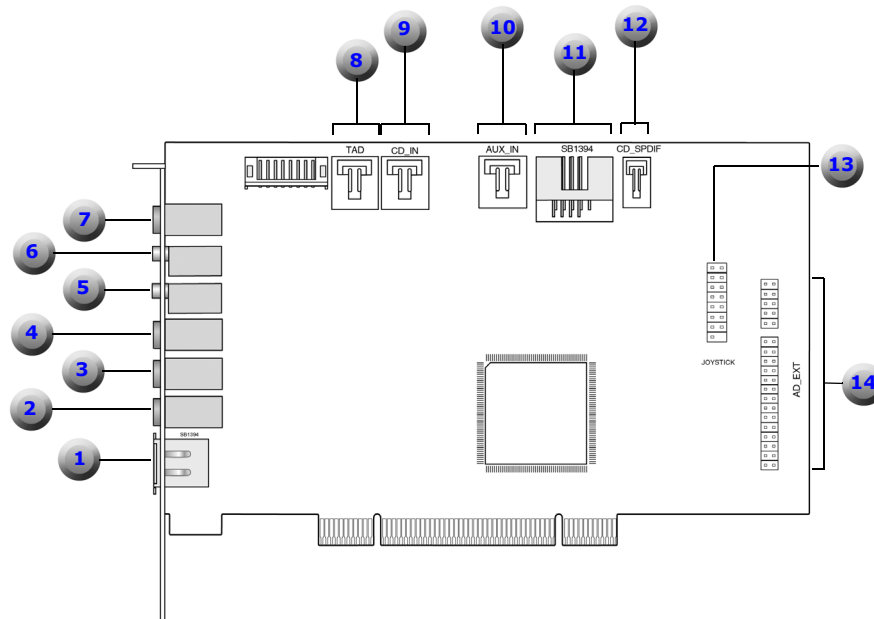

Obr. 1-1: Zdířky, konektory a porty na kartě Sound Blaster Audigy 2.



Klepnutím [zde](#) nebo na jakýkoli popis v tabulce se vrátíte na hlavní obrázek.

Tabulka 1: Popis zdířek, konektorů a portů.

Číslo	Popis
1	Port SB1394/FireWire (SB1394/FireWire) Slouží k připojení externího zařízení kompatibilního se standardem IEEE 1394 (například digitální videokamery, digitálního fotoaparátu, tiskárny nebo skeneru).
2	Zdířka Line Out 3 (LIN_OUT3) Připojení analogových napájených reproduktorů přední/střed, subwoofer a zadní/střed nebo externího zesilovače výstupu.
3	Zdířka Line Out 2 (LIN_OUT2) Připojení analogových napájených reproduktorů zadní/levý a zadní/pravý nebo externího zesilovače výstupu.
4	Zdířka Line Out 1 (LIN_OUT1) Připojení analogových napájených reproduktorů přední/levý a přední/pravý nebo externího zesilovače výstupu. Do zdířky lze připojit také sluchátka.
5	Zdířka Microphone In (MIC_IN) Slouží k připojení externího mikrofону.
6	Zdířka Line In (LIN_IN) Slouží k připojení externího přístroje (například kazetového magnetofonu, přehrávače DAT nebo MiniDisc).
7	Zdířka Digital Out Šestikanálový nebo komprimovaný výstup AC-3 SPDIF pro spojení s externím digitálním zařízením nebo digitálními reproduktorovými systémy.

Tabulka 1: Popis zdířek, konektorů a portů.



Klepnutím [zde](#) nebo na jakýkoli popis v tabulce se vrátíte na hlavní obrázek.



*K dispozici pro některé modely karty Sound Blaster Audigy 2.

Číslo	Popis
8	Konektor pro telefonní záznamník Poskytuje monofonní propojení se standardním modemem s hlasovými funkcemi a přenáší signál z mikrofonu do modemu.
9	Konektor CD Audio (CD_IN) Slouží k připojení analogového zvukového výstupu jednotky CD-ROM nebo DVD-ROM pomocí zvukového kabelu.
10	Konektor AUX In (AUX_IN) Slouží pro připojení interních zdrojů zvuku, jako je TV Tuner, MPEG nebo podobných karet.
11	Interní port SB1394/FireWire* Slouží k propojení s konektorem SB1394/FireWire na jednotce Audigy 2.
12	Konektor CD SPDIF (CD_SPDIF) Slouží k připojení digitálního výstupu SPDIF jednotky CD-ROM nebo DVD-ROM (je-li k dispozici) pomocí dodaného digitálního zvukového CD kabelu.
13	Konektor Joystick/MIDI (JOYSTICK)* Slouží pro připojení kabelu Joystick/MIDI.
14	Rozšiřovací zvukový konektor (AD_EXT) Slouží pro připojení interní jednotky Audigy 2 (volitelné rozšíření).

Panel Joystick/ MIDI



*K dispozici pro některé modely karty Sound Blaster Audigy 2.

Panel Joystick/MIDI* slouží k připojení herního zařízení nebo zařízení MIDI:

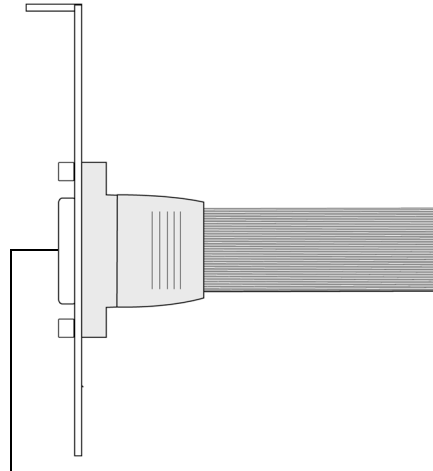

Konektor Joystick/MIDI
Slouží k připojení joysticku nebo zařízení MIDI.

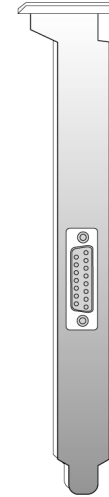

Zadní pohled na panel s konektory

Obr. 1-2: Konektor na panelu Joystick/MIDI

Postup při instalaci

Krok 1: Příprava počítače



Vypněte počítač a odpojte jeho napájecí kabel. Systémy, které používají zdroje typu ATX s možností softwarového vypnutí, mohou stále napájet patice PCI, i když je počítač vypnutý. Při zasunutí zvukové karty do tohoto slotu může dojít k jejímu poškození.



Vyjměte všechny stávající zvukové karty, popřípadě vypněte zvukový obvod integrovaný na hlavní desce počítače. Další informace viz "Potíže s provozem několika zvukových zařízení" na straně B-9.

1. Vypněte počítač a všechna připojená zařízení.
2. Dotkněte se kovové plochy počítače kvůli uzemnění a vybití případného statického náboje a potom odpojte napájecí kabel z elektrické zásuvky.
3. Sejměte kryt počítače.
4. Vyjměte kovové krytky ze dvou sousedních neobsazených patic PCI, jak je znázorněno na Obr. 1-3. Jsou-li krytky připevněny šrouby, uchovejte šrouby pro pozdější použití v následujících krocích 2 a 3.

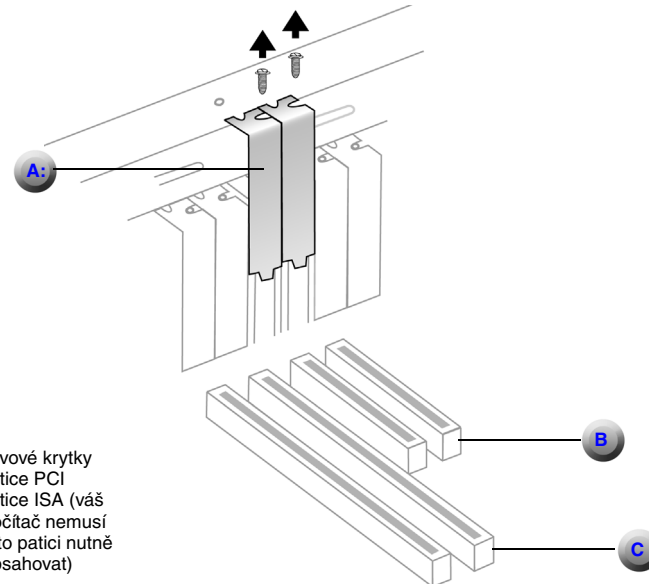

- A:** Kovové krytky
B: Patice PCI
C: Patice ISA (váš počítač nemusí tuto patici nutně obsahovat)

Obr. 1-3: Vyjmutí kovových krytek

Krok 2: Instalace karty Sound Blaster Audigy 2



Nezasouvejte zvukovou kartu do slotu násilím. Před zasunutím karty do rozšiřující patice PCI se přesvědčete, zda je pozlacený konektor PCI karty Sound Blaster Audigy 2 správně orientován vzhledem ke konektoru sběrnice PCI na hlavní desce počítače. Pokud karta klade odpor, opatrně ji vytáhněte a zkuste ji znovu zasunout.

1. Přiložte kartu Sound Blaster Audigy 2 k patici PCI a opatrně, ale pevně na ni zatlačte, jak je znázorněno na Obr. 1-4.

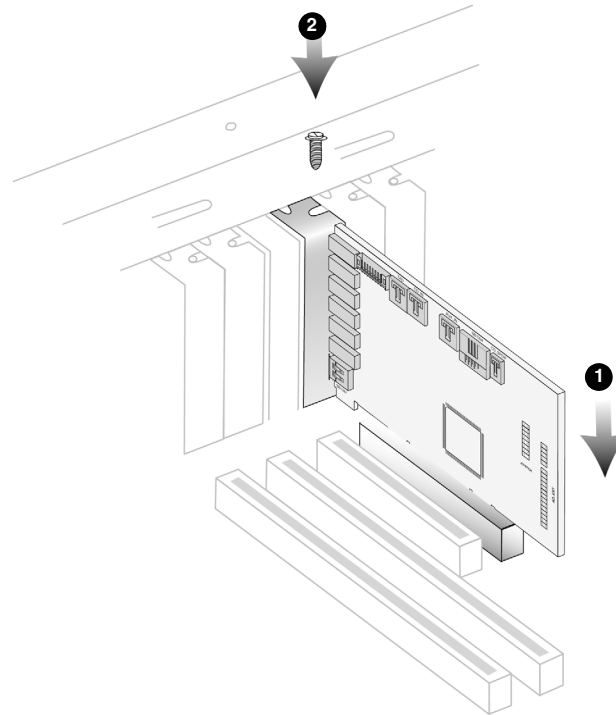

Obr. 1-4: Upevnění zvukové karty do patice PCI

2. V případě potřeby upevněte kartu pomocí šroubu.

Krok 3: Instalace panelu Joystick/MIDI



Před upevněním karty Sound Blaster Audigy 2 a panelu Joystick/MIDI na své místo můžete připojit všechny kabely.



*K dispozici pro některé modely karty Sound Blaster Audigy 2.



Kabely nikdy nezasouvejte do zdírek násilím. Mohlo by to vést k trvalému poškození hardwaru.

1. Pokud instalujete joystick nebo zařízení MIDI (volitelné), upevněte v případě potřeby panel* Joystick/MIDI do patice vedle karty Sound Blaster Audigy 2 šroubkem.

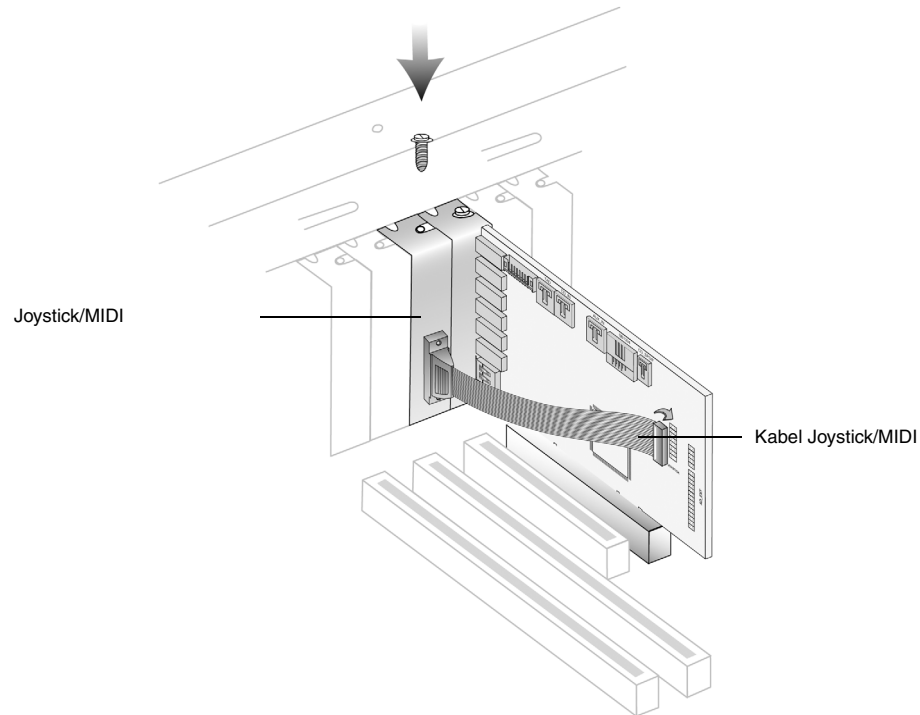

Obr. 1-5: Upevnění zvukové karty do patice PCI

2. Připojte kabel Joystick/MIDI* ke konektoru Joystick/MIDI na kartě Sound Blaster Audigy 2, jak je znázorněno na Obr. 1-5.

Krok 4: Připojte kabely ke kartě Sound Blaster Audigy 2.



- Je-li karta Sound Blaster Audigy 2 připojena ke konektorům CD_SPDIF a CD Audio na jednotce CD-ROM či DVD-ROM, nezapínejte v programu Surround Mixer současně volby CD Audio a CD Digital.
- V případě použití rozhraní CDDA není nutné používat analogové a digitální zvukové CD kabely.
- Konektor CD_SPDIF není používán softwarovými přehrávači DVD.

Pro analogový výstup CD audio:

- ▶ Připojte analogový zvukový kabel (dodáván samostatně) ke konektoru Analog Audio na jednotce CD-ROM/DVD-ROM a ke konektoru CD_IN na kartě Sound Blaster Audigy, jak je znázorněno na Obr. 1-6.

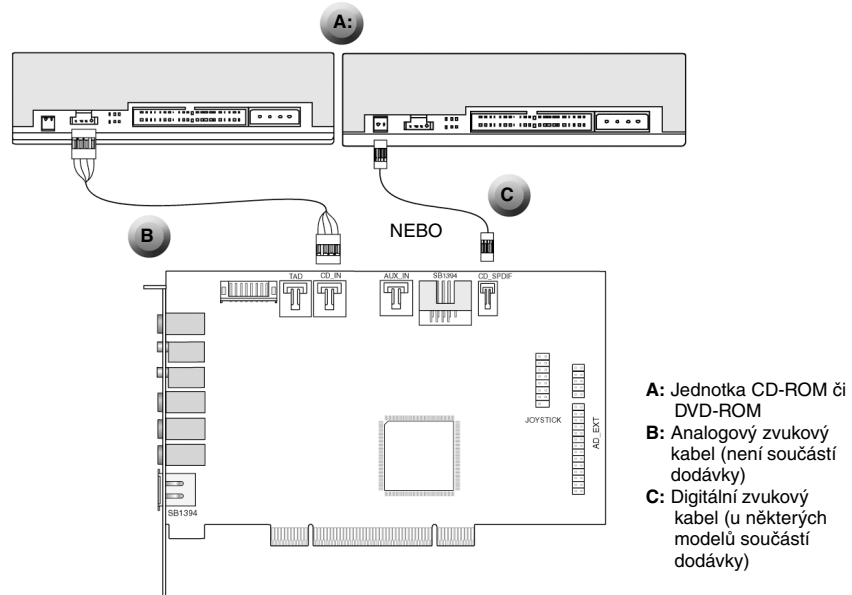

Obr. 1-6: Připojení analogového/digitálního zvukového kabelu k jednotce CD-ROM či DVD-ROM.

Pro digitální výstup CD audio:

- ▶ Připojte digitální zvukový kabel (u některých modelů součástí dodávky) ke konektoru Digital Audio na jednotce CD-ROM/DVD-ROM a ke konektoru CD_SPDIF na kartě Sound Blaster Audigy, jak je znázorněno na Obr. 1-6.



Krok 5: Připojte zdroj napájení

1. Nasaďte kryt počítače.
2. Znovu zapojte napájecí kabel do elektrické zásuvky a zapněte počítač.

Informace o připojení karty Sound Blaster Audigy 2 k dalším zařízením naleznete v části “Připojení souvisejících periferních zařízení” na straně 1-11.

Informace o instalaci ovladačů a softwaru naleznete v části “Instalace ovladačů a programů” na straně 2-1.

Připojení souvisejících periferních zařízení



Kabel AD_EXT je určen POUZE k použití s panelem Audigy 2 Drive. S panelem Audigy 2 Drive nepoužívejte běžné kabely IDE ani jiné kabely, protože hrozí nebezpečí elektrického zkratu a trvalého poškození karty Audigy 2 a panelu Audigy 2 Drive a porušení záručních podmínek tohoto produktu. Může dojít také k poškození počítače.



Klepnutím na číslo v kroužku na obrázku můžete zobrazit popis dané položky.

Produkt Sound Blaster Audigy 2 vám umožní vychutnat dlouhé hodiny radosti z poslechu. Obr. 1-7 znázorňuje, jak optimálně připojit periferní zařízení ke kartě Sound Blaster Audigy 2.

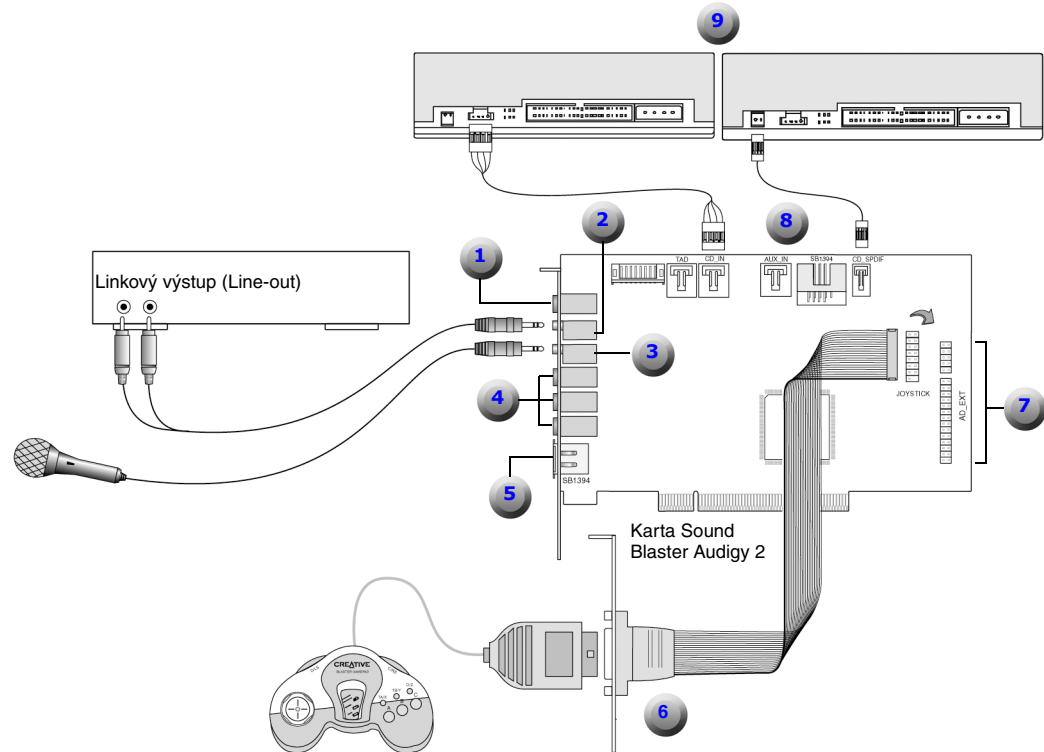

Obr. 1-7: Připojení dalších zařízení



*K dispozici pro některé modely karty Sound Blaster Audigy 2.



Klepnutím [zde](#) nebo na jakýkoli popis v tabulce se vrátíte na hlavní obrázek.



** K Dostání Zvlášť

Tabulka 2: Popis konektorů a zařízení

Číslo	Popis
1	Zdířka Digital Out Připojení digitálních reproduktorů, například Creative Inspire™ 5.1, nebo přehrávačů MiniDisc či DAT pomocí kabelu minijack - DIN.
2	Line in Slouží k připojení magnetofonu, přehrávače CD, syntezátoru apod.
3	Vstup Mic in Připojení mikrofону.
4	Line Out 1 (nahore), Line out 2 (střed) a Line Out 3 (dole) Připojení analogových vstupů (přední, zadní a zadní/střed) šestikanálových reproduktorů, například systémů 6.1 Creative nebo Cambridge SoundWorks.
5	Port SB1394/FireWire* Připojení k zařízení kompatibilního se standardem IEEE 1394, například digitálního přehrávače NOMAD, digitální videokamery (DV) a kamer WebCam.
6	Joystick/MIDI panel* Slouží pro připojení herního ovladače nebo zařízení MIDI (například BlasterKey).
7	AD_EXT Slouží pro připojení jednotky Audigy 2 (volitelné rozšíření).
8	Analogový zvukový kabel** (vlevo) a Digitální zvukový kabel* (vpravo)
9	Jednotka CD-ROM/DVD-ROM

Připojení reproduktorů

Pokud vlastníte reproduktorový systém typu 5.1, můžete mixovat zvukové stereo zdroje (například CD Audio, MP3, WMA, MIDI a Wave) do kanálů 6.1 pomocí technologie CMSS (Creative Multi Speaker Surround). K mixování je třeba zapnout funkci CMSS v programu Creative EAX Console. Viz online nápověda konzoly Creative EAX.

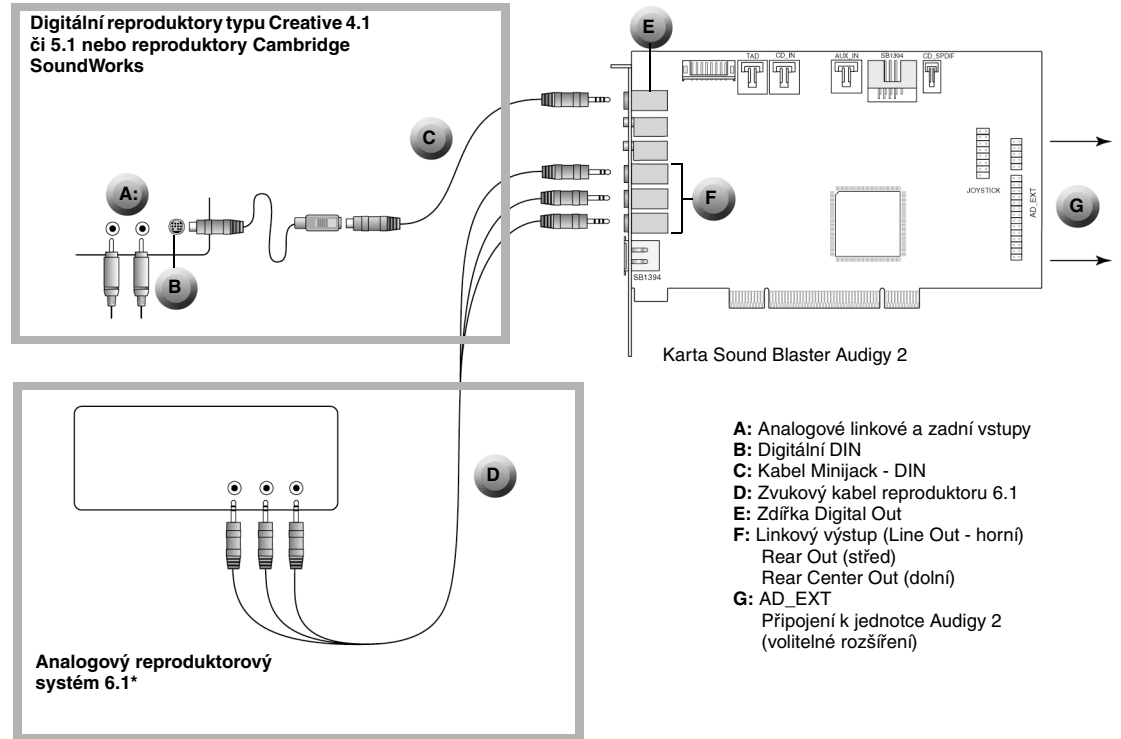

* Například analogové reproduktory Creative Inspire 6.1.

Obr. 1-8: Připojení karty Sound Blaster Audigy 2 k reproduktorům

Připojení externích přístrojů



Klepnutím na číslo v kroužku na obrázku můžete zobrazit popis dané položky.



Pomocí kabelu Digital Video A/V (4 póly - není součástí dodávky) lze připojit výstup Line Out 3 k dostupným kanálům střed, subwoofer a zadní/střed.

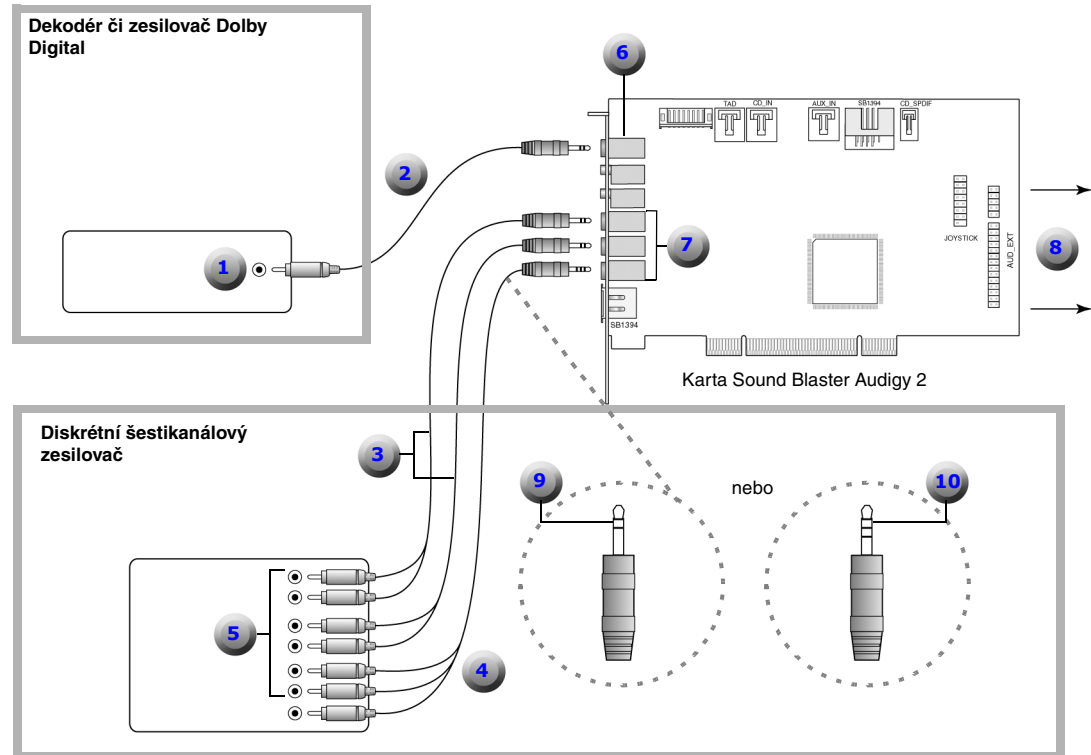

Další informace pro pokročilé uživatele:

Při připojení centrálního a basového (subwoofer) kanálu pomocí kabelu typu 3,5 mm (stereo)-RCA nebo 3,5 (4 póly/stereo)-RCA připojte konektor typu RCA jack do centrálního vstupu a žlutá/oranžová konektor typu RCA jack do basového (Subwoofer) vstupu zesilovače.

Obr. 1-9: Připojení externích přístrojů ke kartě Sound Blaster Audigy 2.



Klepnutím [zde](#) nebo na jakýkoli popis v tabulce se vrátíte na hlavní obrázek.

Tabulka 3: Popis konektorů a zařízení

Číslo	Popis
1	Vstup Dolby Digital (AC-3) SPDIF
2	Kabel 3,5 mm (mono)-RCA
3	Kabel 3,5 mm (stereo)-RCA
4	Kabel 3,5 mm (4-póly/stereo)-RCA
5	Analogový přední, zadní a středový/basový vstup
6	Zdířka Digital Out
7	Line Out 1 (horní) Line Out 2 (střed) Line Out 3 (dolní)
8	AD_EXT Slouží pro připojení jednotky Audigy 2 (volitelné rozšíření)
9	Pripojovací kabel 3,5 mm (stereo)-RCA: pro dvoukanálový výstup, jako jsou například výstupy levého a pravého předního kanálu
10	Pripojovací kabel 3,5 mm (stereo) Audio/Video-RCA: pro centrální (bílý), basový (Subwoofer) (žlutý/oranžový) a zadní středový (červený) kanál.

Umístění reproduktorů



Vhodným umístěním reproduktoru můžete filmový zážitek umocnit, zatímco jejich nedbalé rozmístění může zkazit dojem i z kvalitního zvukového systému.

Podrobné rady týkající se umístění reproduktorů najdete na stránkách Dolby Laboratories na adrese [http:// www.dolby.com/ht/co_br_0110_ListenersGuideEX.html](http://www.dolby.com/ht/co_br_0110_ListenersGuideEX.html)

Používáte-li šest reproduktorů, umístěte je do kruhu okolo pozice posluchače (viz Obr. 1-10) směrem k posluchači. Přesvědčte se, zda monitor počítače nestojí mezi posluchačem a předními reproduktory. Ideálního zvuku můžete docílit případným doladěním vzájemné polohy jednotlivých reproduktorů. Máte-li basový reproduktor (subwoofer), umístěte jej do rohu místnosti.

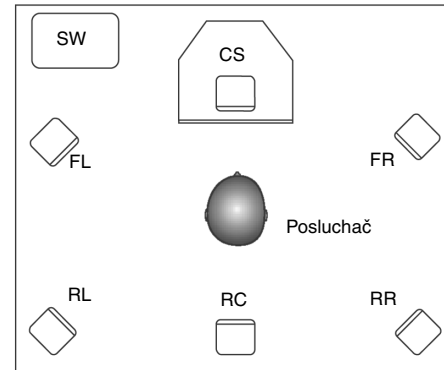

- FL:** Levý přední reproduktor
- CS:** Středový reproduktor
- FR:** Pravý přední reproduktor
- RR:** Pravý zadní reproduktor
- RC:** Střední zadní reproduktor
- RL:** Levý zadní reproduktor
- SW:** Subwoofer

Obr. 1-10: Doporučené umístění reproduktorů.

Sound
BLASTER

AUDIGY 2

2 Instalace softwaru

Tato kapitola obsahuje informace o instalaci softwaru karty Sound Blaster Audigy 2.

Instalace softwaru

Instalace ovladačů a programů



- Během instalace mohou být uživatelé systému Windows 98 SE vyzváni k vložení instalačního disku CD systému Windows 98 SE do jednotky CD-ROM. Vložte instalační disk do jednotky CD-ROM a potom klepněte na tlačítko **OK**.
- K některým počítačům nemusí být dodáván disk Windows 98 SE CD. Potřebné soubory najdete v adresáři D:\Windows\Options\Cabs (kde D: reprezentuje jednotku, na kterou byl instalován systém Windows).

Před použitím produktu Sound Blaster Audigy 2 je nutné instalovat ovladače zařízení a aplikace. Pokyny jsou platné pro všechny podporované operační systémy Windows.

1. Po nainstalování karty Sound Blaster Audigy 2 a panelu Joystick/MIDI* zapněte počítač. Systém Windows automaticky rozpozná kartu.
2. Zobrazí-li se výzva k určení ovladačů zvuku, klepněte na tlačítko **Storno**.
3. Vložte instalační a aplikací disk CD pro kartu Sound Blaster Audigy 2 do jednotky CD-ROM. Pokud jednotka podporuje režim automatického spuštění, disk se automaticky spustí. Pokud se tak nestane, bude třeba zapnout funkci automatického spuštění disků v jednotce CD-ROM. Podrobnější informace naleznete v části “Potíže při instalaci softwaru” na straně B-1.
4. Dokončete instalaci podle pokynů na obrazovce.
5. Až budete vyzváni, restartujte počítač.

Stahování nejnovějších aplikací a ovladačů z Internetu je nyní se systémem Software AutoUpdate společnosti Creative snazší než kdy dříve. Podrobnosti najdete “Ukázky Sound Blaster Audigy 2 Feature Showcase Demo” na straně 3-2.



Ukázky Sound Blaster Audigy 2 Feature Showcase Demo

Chcete-li si vychutnat zážitky spojené s hraním her, poslechem hudby a prací s domácím studiem, instalujte ukázky Sound Blaster Audigy 2 Feature Showcase Demo. Tyto ukázky vyžadují pro dobrý dojem kvalitní reproduktory 5.1/6.1. Viz “Ukázky Sound Blaster Audigy 2 Feature Showcase Demo” na straně 3-2.

1. Vložte disk CD-ROM Sound Blaster Audigy 2 Feature Showcase Demo do jednotky CD-ROM. Pokud jednotka podporuje režim automatického spuštění, disk se automaticky spustí. Pokud se tak nestane, bude třeba zapnout funkci automatického spuštění disků v jednotce CD-ROM. Podrobnější informace naleznete v části “Potíže při instalaci softwaru” na straně B-1.
2. Podle pokynů na obrazovce dokončete instalaci a spusťte ukázky.

Odinstalování a přeinstalování programů a ovladačů zařízení

Může dojít k situaci, kdy bude nutné odinstalovat či přeinstalovat některé nebo všechny aplikace zvukové karty za účelem vyřešení problému, změny konfigurace nebo aktualizace zastaralých ovladačů. Při odinstalování programů postupujte podle následujících pokynů. Pokyny platí pro všechny systémy Windows.

Před začátkem ukončete všechny programy, které pracují se zvukovou kartou. Programy, které jsou během odinstalování spuštěny, nebudou odstraněny.

Přeinstalování všech zvukových ovladačů a aplikací

Dojdete-li k názoru, že ovladače zvukové karty jsou poškozené, může být vhodné je *všechny* přeinstalovat. Postup:

1. Klepněte na tlačítko **Start** -> a zvolte položku **Nastavení** -> **Ovládací panely**.
2. Poklepejte na ikonu **Přidat nebo odebrat programy**.
3. Klepněte na kartu **Instalovat či odinstalovat** (*nebo tlačítko Přidat či odebrat programy*).
4. Vyberte položku **Sound Blaster Audigy 2** a klepněte na tlačítko **Přidat či odebrat** (*nebo Změnit nebo odebrat*).
5. V dialogovém okně **Průvodce InstallShield** klepněte na možnost **Opravit**
V případě zobrazení výzvy vložte do jednotky instalací a aplikací disk CD pro kartu Sound Blaster Audigy 2 a klepněte na tlačítko **OK**.



6. Klepněte na tlačítko **Ano**.
7. Na výzvu počítač restartujte.

Nyní můžete zkontrolovat, zda po přeinstalování software správně pracuje. V opačném případě si přečtěte informace v oddílu “Řešení problémů a často kladené otázky” na straně B-1.

Odinstalování všech zvukových ovladačů a aplikací

Z důvodu čistší instalace může být vhodné napřed odinstalovat *všechny* zvukové ovladače. Postup:

1. Klepněte na tlačítko **Start** -> a zvolte položku **Nastavení** -> **Ovládací panely**.
2. Poklepejte na ikonu **Přidat nebo odebrat programy**.
3. Klepněte na kartu **Instalovat či odinstalovat** (*nebo tlačítko Přidat či odebrat programy*).
4. Vyberte položku **Sound Blaster Audigy 2** a klepněte na tlačítko **Přidat či odebrat** (*nebo Změnit nebo odebrat*).
5. V dialogovém okně **Přůvodce InstallShield** klepněte na možnost **Odebrat**.
6. Klepněte na tlačítko **Ano**.
7. Na výzvu počítač restartujte.

Nyní můžete instalovat existující nebo aktualizované aplikace či ovladače zařízení Sound Blaster Audigy 2. Další informace viz “Instalace ovladačů a programů” na straně 2-1.

Instalování/ odinstalování vybraných zvukových ovladačů či aplikací

Výše uvedené pokyny vám pomohou instalovat nebo odinstalovat všechny ovladače zařízení nebo aplikace. Je však také možné instalovat nebo odinstalovat *vybrané* ovladače nebo aplikace.

Můžete chtít instalovat či odinstalovat vybraný ovladač zařízení nebo aplikaci. Postup:

1. Klepněte na tlačítko **Start** -> a zvolte položku **Nastavení** -> **Ovládací panely**.
2. Poklepejte na ikonu **Přidat nebo odebrat programy**.
3. Klepněte na kartu **Instalovat či odinstalovat** (*nebo tlačítko Přidat či odebrat programy*).
4. Vyberte položku **Sound Blaster Audigy 2** a klepněte na tlačítko **Přidat či odebrat** (*nebo Změnit nebo odebrat*).
5. V dialogovém okně **Přůvodce InstallShield** klepněte na možnost **Opravit**.



6. Klepnutím zrušte zaškrtnutí políčka u aplikace, kterou chcete odinstalovat. Pokud chcete instalovat nějakou aplikaci, zaškrtněte příslušné políčko.
7. Klepněte na tlačítko **Další**.
V případě zobrazení výzvy vložte do jednotky instalací a aplikací disk CD pro kartu Sound Blaster Audiigy 2 a klepněte na tlačítko **OK**.
8. Na výzvu počítač restartujte.

Chcete-li odinstalovat vybranou součást programu Creative MediaSource, postupujte takto:

1. Klepněte na tlačítko **Start** -> a zvolte položku **Nastavení** -> **Ovládací panely**.
2. Poklepejte na ikonu **Přidat nebo odebrat programy**.
3. Klepněte na kartu **Instalovat či odinstalovat** (*nebo tlačítko Přidat či odebrat programy*).
4. Vyberte položku **Creative MediaSource** a klepněte na tlačítko **Přidat či odebrat** (*nebo Změnit nebo odebrat*).
5. V dialogovém okně **Přuvodce InstallShield** klepněte na tlačítko **Vlastní odinstalace**.
6. Klepněte na tlačítko **Další**.
7. Na výzvu počítač restartujte.

Použití systému Software AutoUpdate společnosti Creative



V průběhu činnosti systému Software AutoUpdate nejsou shromažďovány žádné osobní informace ani nejsou společnosti Creative Labs zasílány. Jsou požadovány pouze informace o systému a podrobnosti o produktech společnosti Creative za účelem analýzy prováděné systémem AutoUpdate. Žádná z těchto informací nemůže být a ani nebude použita společností Creative k žádnému jinému účelu.

S novým webovým systémem Software AutoUpdate společnosti Creative je nyní hledání, stažení a instalace aktualizací produktu společnosti Creative jednodušší a rychlejší.

Nemusíte již trávit spousty času hledáním jednotlivých souborů ke stažení a jejich instalací pro každý z nainstalovaných produktů společnosti Creative, systém Software AutoUpdate společnosti Creative to udělá za vás.

Po připojení k systému Software AutoUpdate přes Internet provede tento systém analýzu systému počítače a určí, jaký operační systém (OS), jazyk a produkty společnosti Creative jsou nainstalovány.

Po této analýze online budete moci vybrat ze seznamu nejvhodnějších aktualizací softwaru a ovladačů. Soubory pak budou dynamicky načteny a nainstalovány do systému. Protože jsou soubory upraveny pro váš specifický OS, jazyk a hardware společnosti Creative, jsou menší a k jejich stažení je třeba méně času ve srovnání s rozsáhlými obecnými vícejazyčnými soubory, které jsou dostupné prostřednictvím neupraveného softwaru ke stažení. Další informace o systému Software AutoUpdate společnosti Creative najdete na adrese <http://www.soundblaster.com/support/>.

Důležité informace:

- Poprvé mohou být uživatelé systému Software AutoUpdate společnosti Creative požádáni o souhlas se stažením komponent prohlížeče požadovaných pro overení systému. Ověřte, že obsah je schválen společností Creative Labs, Inc. a potom klepnete na tlačítko Ano.
- Ověřte, že všechny produkty společnosti Creative jsou připojeny a nainstalovány na počítači, na kterém je spuštěn systém Software AutoUpdate společnosti Creative.



Aktualizace systému Windows 2000 (Service Pack 3)

Systém Windows 2000 nyní poskytuje lepší podporu výstupu AC-3 SPDIF (non-PCM prostřednictvím waveOut) pro software pracující s DVD. Klepnutím na níže uvedený odkaz stáhněte aktualizaci Service Pack 3 systému Windows 2000, která kromě zmíněné lepší podpory obsahuje také opravu některých dalších problémů operačního systému Windows 2000.

<http://www.microsoft.com>

Instalace aktualizace pro digitální video

Máte-li nainstalovány provozní verze (run time) softwaru rozhraní DirectX 8.0 či 8.0a, nainstalujte také nejnovější aktualizaci tohoto programu. (uživatelé s programem DirectX 8.1 nemusí tuto aktualizaci instalovat.)

Tato aktualizace zajišťuje podporu PAL a vylepšenou podporu pro zařízení 1394 Digital Video. To platí pro systémy Windows 98 SE a Windows 2000. Pro uživatele systému Windows ME poskytuje aktualizace vylepšení v menším rozsahu. Chcete-li tuto aktualizaci vyhledat, přejděte na níže uvedené webové stránky.

<http://www.microsoft.com>

Sound
BLASTER

AUDIGY 2

3 Použití softwaru Audigy 2

Objevte možnosti využití softwaru dodávaného spolu s kartou k ovládání a přizpůsobení funkcí karty za účelem dosažení nejlepšího výkonu.

Použití softwaru Audigy 2

Aplikace pro kartu Creative Sound Blaster Audigy 2



Programy dodané s kartou Sound Blaster Audigy 2 se mohou lišit od programů, které jsou zde popsány. Produkt Sound Blaster Audigy 2 může být také dodáván s aplikacemi dalších výrobců.

Následující software je určen pro ovládání základních i pokročilých funkcí zvukové karty. Doporučujeme vám seznámit se s funkcemi karty, abyste mohli plně využít možností karty Sound Blaster Audigy 2.

Ukázky: Přehled funkcí a vlastností karty Sound Blaster Audigy 2.

- Program Getting Started Demo karty Creative Sound Blaster Audigy 2
- Ukázky Sound Blaster Audigy 2 Feature Showcase Demo

Úvod do softwaru karty Sound Blaster Audigy 2

- Creative MediaSource Go!
- Creative MediaSource Go! Launcher
- Creative MediaSource Player
- Creative MediaSource Organizer
- Creative MediaSource DVD-Audio Player
- Creative EAX Console
- Creative Surround Mixer
- Creative Speaker Calibrator
- Creative Speaker Settings
- Creative MiniDisc Center
- Creative SoundFont Bank Manager
- Creative Audio Stream Recorder 2
- Creative Wave Studio

Pomocné programy pro diagnostiku a řešení problémů

- Creative Diagnostics
- Creative Speaker Settings



Ukázky

K předvedení možností karty Sound Blaster Audigy 2 lze využít tři ukázkové sady. Doporučujeme vám přehrát si tyto ukázky, abyste získali přehled o možnostech karty.

Program Sound Blaster Audigy 2 Getting Started Demo

Tento program je dobrým začátkem, jak se seznámit s kartou Sound Blaster Audigy 2. Program Sound Blaster Audigy 2 Getting Started Demo obsahuje několik interaktivních a informativních ukázek, které zdůrazňují odlišné rysy karty Sound Blaster Audigy 2: zážitek z digitální hudby a her, sledování filmů, připojení reproduktorů a provádění úloh.

Ukázky Sound Blaster Audigy 2 Feature Showcase Demo

Chcete-li si *vychutnat* zážitky spojené s hraním her, poslechem hudby a prací s domácím studiem, instalujte ukázky Sound Blaster Audigy 2 Feature Showcase Demo.

Můžete tak vyzkoušet následující skvělé funkce nové karty Sound Blaster Audigy 2:

- DVD-Audio Playback — Dozvíte se více o tomto novém velice podrobném hudebním formátu a o rozdílech při přehrávání DVD-Audio klipů.
- Technologie EAX ADVANCED HD — Vychutnejte si komplexní zvukové efekty z mnoha prostředí při pohybu fascinujícím 3D světem. Spuštěním této ukázky si vyzkoušíte výhody technologií EAX ADVANCED HD, jako jsou například Environment Panning, Environment Reflection a Environment Morphing. Porovnáte-li scény s využitím technologie EAX ADVANCED HD a bez ní, hned porozumíte, proč stále více programátorů tuto technologii využívá při vývoji her.
- Podpora Dolby Digital Surround EX — Poslechnete si zvukovou ukázkou THX obsahující dodatečný zadní kanál (zadní středový kanál), který poskytuje bohatší a ucelenější dojem okolního zvuku než systémy s pouze dvěma zadními.

Poznámka: Ukázkou Sound Blaster Audigy 2 Feature Showcase Demo lze nainstalovat pomocí disku CD Sound Blaster Audigy 2 Feature Showcase v balení. Tato ukázka se spustí pouze v případě, že je instalována karta Sound Blaster Audigy 2, protože tento software využívá speciální možnosti tohoto hardwaru.



Úvod do softwaru karty Sound Blaster Audigy 2

Tato část vás provede hlavními prvky softwaru Sound Blaster Audigy 2, které vám umožní plně využít širokou škálu funkcí a možností karty Sound Blaster Audigy 2.

Creative MediaSource Go!

Program Creative MediaSource Go! je pohodlný panel pro spuštění nejen prvků sady Creative MediaSource, ale i dalších často používaných aplikací. Pokud máte pro oblíbené aplikace vytvořeny zástupce, můžete je umístit do centrálního umístění - panelu Creative MediaSource Go!

Tlačítko Creative MediaSource Go! spustí panel Creative MediaSource Go! Program Creative MediaSource Go! se na pracovní ploše zobrazí v podobě malého pruhu. Klepnutím na tlačítko na panelu jej vodorovně rozbalíte na panel nástrojů. Creative MediaSource Go! Obsahuje ikony pro spuštění různých prvků sady MediaSource pro řízení funkcí karty Sound Blaster Audigy 2. Na panel Creative MediaSource Go! můžete také přidat své vlastní ikony.

Podrobnější informace o použití programu Creative MediaSource Go! naleznete v jeho [návodě online](#).

Creative MediaSource Go! Launcher

Podobně jako tlačítko Start v systému Windows poskytuje program Creative MediaSource Go! Launcher přístupový bod k většině potřebných programů a nastavení a úpravám karty Sound Blaster Audigy 2.

Creative MediaSource Go! Launcher obsahuje čtyři karty: **Programy**, **Product Settings (Nastavení produktů)**, **Product Support (Podpora produktů)** a **Companion Products (Doprovodné produkty)**.

- Programy** - umístění zástupců aplikací Sound Blaster Audigy 2. Lze přidat také další zástupce vlastních aplikací.
- Product Settings (Nastavení produktu)** - zástupci programů pro změnu nastavení hardwaru Sound Blaster Audigy 2.
- Product Support (Podpora produktů)** - diagnostický software, informace o aktualizacích produktu, formuláře pro registraci produktu, ukázkový software a pomocná dokumentace, například úvodní příručky.



- ❑ **Companion Products (Doprovodné produkty)** - zobrazení informací o dalších produktech a aplikacích společnosti Creative.

Podrobnější informace o programu Creative MediaSource Go! Launcher, viz [online nápověda](#).

Creative MediaSource Player

Program Creative MediaSource Player je komplexní software, který vám zajistí přehrávání veškeré hudby a multimédií. Na rozdíl od jiných přehrávačů je program Creative MediaSource Player speciálně navržen pro spolupráci s kartou Sound Blaster Audigy 2. Umožňuje následující:

- ❑ přehrávání hudebních a multimediálních souborů: MP3, WAV, WMA, NVF, MLP, Video CD, atd.
- ❑ zlepšené přehrávání běžné hudby pomocí surround efektů s funkcí EAX
- ❑ změnu přehrávání zvukových záznamů bez změny výšky (funkce Time Scaling)
- ❑ použití funkcí Smart Volume Management k přehrávání seznamu skladeb na srovnatelné úrovni hlasitosti (i přes jejich různou hlasitost záznamu)
- ❑ Přepínáte mezi programy Creative MediaSource Organizer a Creative MediaSource Player pouhým klepnutím myši
- ❑ Program in Creative MediaSource Recorder můžete použít k nahrávání zvuku (viz část níže).

Pro větší pohodlí můžete přepínat mezi programy Creative MediaSource Organizer a Creative MediaSource Player jediným klepnutím myši. Podrobnější informace o použití programu Creative MediaSource Player naleznete v jeho nápovědě online.

Vícekanálový záznam “What U hear”

Pomocí programu Creative MediaSource Recorder můžete nahrávat v kvalitě až 24 bitu a 96 kHz z jakéhokoli zvukového zdroje zpracovaného kartou Sound Blaster Audigy 2. Vícekanálový režim záznamu What-U-Hear umožňuje zaznamenávat zvuk přímo z 6.1kanálových analogových reproduktorových výstupu zvukové karty, aniž byste museli připojit do linkových vstupu jakýkoli kabel. Můžete zaznamenávat prostorový zvuk z filmu nebo ze hry a dokonce také zvukový materiál vylepšený a smíchaný pomocí efektu CMSS a EAX. Další informace o použití programu Creative MediaSource Player a Creative MediaSource Recorder naleznete v jejich nápovědě online.

Creative MediaSource Organizer

Procházení rozsáhlé sady disků CD a souborů MP3 může být opravdu nepříjemnou organizační záležitostí. Pomocí programu Creative MediaSource Organizer snadno najdete požadovanou nahrávku, bez ohledu na to, zda je uložena na disku, nebo na externím zařízení. Níže je uveden seznam úloh, které lze provádět pomocí programu Creative MediaSource Organizer.

Vyhledávání a organizace skladeb

Program Creative MediaSource Organizer prohledá disk a sestaví databázi dostupných skladeb s názvem “PC Music Library” nebo **PCML**. Po vytvoření databáze PCML ji můžete seřadit a vyhledávat skladby. Vyhledávání je díky sofistikovanému algoritmu velmi rychlé a umožňuje použití tří textových polí: artist (umělec), genre (žánr) a album (album).

Po vyhledání skladeb můžete vytvořit **seznamy přehrávání** (playlist) pro automatické přehrávání skladeb v požadovaném pořadí. U každé nahrávky ve formátu MP3 můžete také pomocí příznaků **ID3** zadat či měnit další informace o skladbě.

Zajištění aktuálnosti databáze

Při přidávání a odstraňování skladeb z počítače a externích zařízení je třeba udržovat databázi PCML v aktuálním stavu. Program Media Sniffer může sledovat změny v určených složkách na disku a aktualizovat databázi PCML.

Přenos písní

Uživatelé zařízení NOMAD mohou program Creative MediaSource Organizer využít k přenosu souborů do a z počítače a dalších kompatibilních zařízení.

Automatické přehrávání multimediálního obsahu

Program Media Detector usnadňuje přístup k multimediálnímu obsahu na interním či externím médiu. Při přehrávání různých typů souborů již není nutné přecházet mezi různými typy přehrávačů.

Program Media Detector automaticky rozpozná vložení či připojení disků CD, VCD či externích zařízení jako přehrávače NOMAD Jukebox a NOMAD MP3. Po rozpoznání bude automaticky spuštěno přehrávání obsahu média bez nutnosti zásahu uživatele.



Extrakce a konvertování skladeb

Uložení stovek skladeb na disku může zabírat značné množství místa na disku. Soubory WAV a stopy disků CD mohou zabírat až 50 MB místa na jednu skladbu. Za účelem úspory místa na disku lze skladby z disku CD zkomprimovat na soubory MP3 o velikosti 4 až 5 MB. Modul Rip Now programu Creative MediaSource Organizer umožňuje snadno extrahovat stopy zvukových disků CD a převést je do formátu MP3 či WMA při použití vysokého rozlišení 320 Kbps či 160 Kbps.

Abyste nemuseli ručně zadávat informace o skladbách z disku CD, funkce CDDB se připojí k síti Internet (služba Gracenote CDDB) a automaticky vyhledá názvy skladeb a další užitečné informace.

Uložení skladeb na zapisovatelném disku CD

Pokud vlastníte vypalovačku disků CD můžete skladby kromě uložení na disku počítače také vypálit na disk CD-R nebo CD-RW a přehrávat je na běžných hi-fi zařízeních. Modul Creative MediaSource Organizer Burn CD vám pomůže vytvořit ze souborů WAV, MP3 a WMA vlastní zvukové a MP3 disky CD. Funkce Burn CD vám dále pomůže snadno navrhnout, vytvořit a vytisknout obaly disků CD a nálepky na krabičky.

Podrobnější informace o použití programu Creative MediaSource Organizer, viz [online nápověda](#) tohoto programu.

Creative MediaSource DVD-Audio Player

Pomocí této aplikace můžete přehrávat ty nejkvalitnější nahrávky dnešní doby na discích DVD-Audio. Můžete si vychutnat multikanálový zvuk 24-bit/96 kHz typu surround, případně stereo nahrávky v rozlišení až 24-bit/192 kHz. Je třeba jednotka DVD-ROM s rychlostí minimálně 6X a Windows 98 SE, Windows Me, Windows 2000 SP3/Windows XP SP1.

Creative EAX Console

Program Creative EAX Console je určen ke konfiguraci generátoru efektů karty Audiigy 2.

Pomocí tohoto nástroje můžete sestrojít zvuky tak reálné, že je lze téměř spatřit. Je to první systém na počítačovém trhu, který umožňuje vytvářet hry, hudbu a zvukové programy s naprosto reálnými zvukovými zážitky. Tyto zvukové efekty přenesou váš počítač za hranici kvality domácího kina a ponoříte-li se do nich, vaše představivost vám umožní je téměř spatřit. Efekty překonávají současné hranice možností prostorového zvuku, protože skutečně modelují prostředí s ohledem na velikost místnosti, její akustické vlastnosti, dozvuk, ozvěnu a řadu jiných jevů, které spoluvytvářejí reálný svět zvuků.

Creative EAX Console obsahuje následující části: **Audio Effects**, **CMSS 3D**, **Audio Clean-up** a **Time Scaling**.

Audio Effects (Zvukové efekty): Environmental Sound Processing

V části Audio Effects si můžete vybrat různé typy zvýraznění běžného dvoukanálového zvuku.

- ❑ **Advanced EQ** - umožňuje zesílit nebo snížit výraznost nízkých, středních nebo vysokých frekvencí zvuku podle vlastních požadavků charakteristik zařízení. K výběru optimálního nastavení můžete použít předdefinovaná nastavení, jako Jazz nebo Rock.
- ❑ **Special Effects** - umožňuje měnit zvuk na základě předprogramovaných algoritmů, které například změni ženský hlas na mužský nebo lidskou řeč předělají na řeč zvířat apod. Můžete si užít spoustu zábavy, zvláště při komunikaci po internetu.
- ❑ **Studio Effects** - přidání standardního zkreslení, zpoždění a efektů chorus pro elektrickou kytaru a další hudební nástroje.
- ❑ **Environmental Effects** - simulace typických akustických prostředí, jako stadión, koncert hala nebo jazz club. Pomocí efektu “concert hall” můžete například změnit výraz hudby, jako by byla provozována v koncertním sále se všemi charakteristickými ozvěnami a odrazy. Různá nastavení umožňují nastavit různé typy efektů, intenzitu efektů a další vlastnosti. Pokud jsou k počítači připojeny zadní reproduktory, funkce EAX oklame váš sluch a přenesení vás do koncertního sálu nebo jazzového klubu. Účinek funkce EAX se zvyšuje s počtem reproduktorů připojených k počítači. Je podporováno až 6 reproduktorů plus jeden subwoofer.
- ❑ **Karaoke** - umožní zpěvákům přidat k hlasu kvalitní ozvěnu a bohatost. Uživatelé mohou také měnit výšky hudby a přizpůsobit je svému hlasovému rozsahu.

CMSS 3D: Simulace zvuku z celého okolí (Surround)

Funkce Creative MultiSpeaker Surround (CMSS) 3D upraví obyčejný dvoukanálový zvuk (Stereo) tak, že bude i z dvou reproduktorů znít prostorově. Pro uživatele s multikanálovými systémy reproduktorů 5.1 nebo 6.1 může funkce CMSS simulovat zvuk z okolí i z běžných přístrojů stereo. To může být přínosné při sledování disků DVD a VCD obsahujících pouze stopy stereo.

Funkci CMSS vyberte pro zvýraznění multikanálového zvukového přenosu v systémech reproduktorů 4/4.1, 5.1 či 6.1. Funkci CMSS2 vyberte pro filmy.

Poznámka: Pro systémy reproduktorů 4/4.1 je zvuk pro subwoofer zpracován systémem reproduktorů.

Audio Clean-up: Odstranění šumu a zkreslení

Funkce Audio Clean-up umožňuje zpracovávat nahrané záznamy i přímé záznamy a odstranit šum, klapnutí a další nežádoucí zvuky. Příklad: při záznamu skladeb ze starých vinylových desek lze odstranit různá lupnutí. Funkce Click Meter vás informuje, zda je funkce clean-up aktivována během záznamu a kolik lupnutí bylo odstraněno.

Time Scaling: Změna rychlosti záznamu

Fanoušci zábavy Karaoke a hudebníci mohou chtít zpomalit či zrychlit píseň, aby mohli zachytit text nebo zpívat spolu se skladbou. Změna rychlosti však obvykle vede ke změně výšky tónů. Pomocí funkce Time Scaling mohou uživatelé karty Sound Blaster Audigy 2 měnit rychlost skladby bez změny výšky.

Podrobnější informace o použití programu EAX ADVANCED HD naleznete v [návodě online](#) Creative EAX.

Creative Surround Mixer

Funkce Creative Surround Mixer umožňuje vybrat zařízení, ze kterého chcete přehrávat či nahrávat. K dispozici jsou dva režimy. Chcete-li mezi těmito režimy přepnout, klepnete na tlačítko **Basic Mode** (základní režim) nebo **Advanced Mode** (rozšířený režim).

Základní režim (Basic):

- mixovat zvuky z různých vstupních zvukových zdrojů při přehrávání nebo nahrávání;
- ovládání hlasitosti, hlubokých a vysokých tónů

Rozšířený režim (Advanced):

- ovládání vyváženosti a změna poměrů hlasitosti mezi zadními a předními reproduktory
- ovládání relativní hlasitosti mezi reproduktory - přední, zadní, centrální a basový (Subwoofer)

Podrobnější informace o použití programu Creative Surround Mixer naleznete v jeho [návodě online](#).

Creative Speaker Settings

Tento hlavní program je určen k provádění následujících úloh:

- určení počtu a konfigurace reproduktorů,
- testování reproduktorů,
- aktivace a deaktivace digitálního výstupu
- Správa basového výstupu výběrem přechodové basové frekvence a hlasitosti

Creative Speaker Calibrator

Funkce PCreative Speaker Calibrator vám pomůže optimalizovat nastavení a umístění reproduktorů a dosáhnout tak lepšího prostorového zvuku a herních efektů.

Creative MiniDisc Center

Program Creative MiniDisc Center umožňuje přehrávat známé zvukové formáty nebo kompaktní disky pro záznam na digitální rekordéry, jako jsou přehrávače DAT a rekordéry MD (MiniDisc).

Prostřednictvím programu Creative MiniDisc Center můžete:

- vytvářet alba svých oblíbených písní v různých zvukových formátech,
- vložit mezi jednotlivé skladby přednastavenou pauzu,
- přehrát své osobní album a zaznamenat jej na rekordér MD.

Podrobnější informace o použití programu Creative MiniDisc Center naleznete v jeho [návodě online](#).

Creative SoundFont Bank Manager

Pomocí programu Creative SoundFont Bank Manager můžete snadno přepínat mezi různými bankami programu SoundFont. Tento modul je optimalizován tak, aby uživatelům umožňoval rychle přidávat různé předvolby, přepínat zařízení MIDI nebo vytvářet/měnit/ukládat různé banky programu SoundFont v paměti RAM počítače. Program Creative SoundFont Bank Manager také zapíná a vypíná funkci Drum Kit pro kanál Midi Channel 10.

Uživatel má k dispozici virtuální hudební klávesnici ovládanou myší nebo z klávesnice počítače zajišťující přístup k bankám programu SoundFont nebo možnost přehrávání hudebních notových záznamů na zařízeních MIDI. K úpravám předvolených nastavení v bankách programu SoundFont použijte program Vienna SoundFont Studio, který je k dispozici ke stažení na adrese <http://www.SoundFont.com>.

K testování bank a nástrojů MIDI můžete použít externí vstupní zařízení MIDI. Nejprve připojte vstupní zařízení MIDI ke zvukové kartě a potom toto zařízení vyberte v programu Creative SoundFont Bank Manager. Jakmile objevíte schopnosti technologie SoundFont, budete ohromeni možnostmi návrhu zvuků.

Podrobnější informace o použití programu Creative SoundFont Bank Manager naleznete v jeho [návodě online](#).

Creative Audio Stream Recorder 2

Při obvyklém poslouchání hudby z Internetu je třeba skladby nejprve stáhnout na disk — ještě předtím, než máte možnost si hudbu *poslechnout*.

Internetová rádia však požitkem z poslechu stažené hudby usnadňují: technologie “streaming”, při které jsou data zasílána **přímo** zvukové kartě, vyřazuje nutnost *trvalého uložení na disk*. Přehrávání skladby tedy začne hned ve chvíli, kdy první část skladby dorazí do zvukové karty. Zápornou stránkou této technologie je to, že nelze nahrát skladby na disk pro budoucí použití.

Program Audio Stream Recorder 2 (ASR2) řeší tento problém a umožňuje zaznamenávat stahovanou hudbu na disk jako standardní soubor MP3 nebo WMA.

Chcete-li používat program ASR2, vyberte z předdefinovaného seznamu stanic. Klepnutím na červené tlačítko Record zahájíte záznam hudby na disk, případně můžete použít plánovací funkci Schedule, která zajistí záznam bez zásahu uživatele. Pomocí programu ASR2 můžete také poslouchat vybrané stanice - stačí klepnout na zelené tlačítko Play.

Podrobnější informace o použití programu Creative Audio Stream Recorder 2, viz [online nápověda](#) tohoto programu.

Creative Wave Studio

Pokud potřebujete upravovat zvukové soubory, použijte program Creative Wave Studio. Tato aplikace podporuje obvyklé formáty, jako je WAV a AIFF. Pomocí programu Wave Studio můžete provádět převody mezi formáty souborů a upravovat jednotlivé části. Lze použít efekty, například ztlumení hlasitosti. Můžete také sloučit dvě skladby do jednoho souboru.

Podrobnější informace o použití programu Creative Recorder naleznete v jeho [nápovědě online](#).



Pomocné programy pro diagnostiku a řešení problémů

Creative Diagnostics

Program Creative Diagnostics slouží k rychlému otestování funkce přehrávání záznamů ve formátu CD Audio, Wave či MIDI, funkce nahrávání a také ke kontrole výstupů do reproduktorů. Podrobnější informace o použití programu Creative Diagnostics naleznete v jeho [návodě online](#).

Creative Speaker Settings

Toto je hlavní aplikace pro správu nastavení reproduktorů a řešení problémů souvisejících s konfigurací reproduktorů. Viz "Creative Speaker Settings" na straně 3-8.

Sound
BLASTER

AUDIGY 2

A Technické parametry

V této části jsou uvedeny technické údaje o kartě Sound Blaster Audigy 2 a panelu Joystick/MIDI.

Přehled technických parametrů

V této části jsou uvedeny technické údaje o kartě Sound Blaster Audigy 2 a panelu Joystick/MIDI*.

Funkce



*K dispozici pro některé modely karty Sound Blaster Audigy 2.

Sběrnice PCI

- Vyhovuje specifikaci PCI verze 2.1.
- Řízení sběrnice omezuje prodlevy a zvyšuje výkonnost systému.

Procesor Audigy

- Hardwarově urychlené zpracování digitálních efektů
- 32bitové digitální zpracování při zachování dynamického rozsahu 192 dB
- Patentovaná osmibodová interpolace snižující zkreslení na neslyšitelných úrovních
- 64hlasý hardwarový syntezátor wavetable
- Digitální mixování a vyrovnávání (ekvalizér) na profesionální úrovni
- Neomezená velikost banky zvuků SoundFont, kterou lze mapovat do paměti hostitelského počítače (omezeno dostupnou systémovou pamětí)

Vysoce kvalitní zvuková cesta

- Pomocí kodéru AC'97 Codec lze mixovat analogové zdroje (například přehrávač CD, linkový vstup, vstup AUX, reproduktory TAD či PC a vstup pro mikrofon) s interními digitálními zdroji.
- Přehrávání až 64 zvukových kanálů, každý s libovolnou vzorkovací rychlostí
- 32bitové mixování všech digitálních zdrojů pomocí programu Digital Mixer karty Audigy 2

- ❑ 24bitová konverze analogového signálu na digitální signál, vzorkovací frekvence 96 kHz
- ❑ 24bitová konverze z digitálních zdrojů na analogový výstup reproduktorů systému 6.1, vzorkovací frekvence 96 kHz
- ❑ 24bitová konverze z digitálních zdrojů na analogový výstup vzorkovací frekvence 192 kHz
- ❑ 16bitové až 24bitové nahrávací vzorkovací frekvence: 8, 11.025, 16, 22.05, 24, 32, 44.1, 48 a 96 kHz

Profesionální zpracování digitálního zvuku

- ❑ Podporuje formát rozhraní SPDIF (Sony/Philips Digital Interface) až do kvality 24 bitů a 96 kHz.
- ❑ Výstup SPDIF až do rozlišení 24 bitů při volitelné vzorkovací frekvenci 48 nebo 96 kHz.
Poznámka: Výstup SPDIF není k dispozici při přehrávání chráněných digitálních zvukových nahrávek vytvořených pomocí technologie DRM (Digital Rights Management).
- ❑ Volitelný šestikanálový výstup SPDIF na systém digitálních reproduktorů
- ❑ Softwarové přepínání (přemostění, bypass) vstupu na výstup SPDIF, které minimalizuje potíže s propojováním kabelů
- ❑ Vícestopé nahrávání s nízkou latencí s podporou standardu ASIO

Pružné ovládání programu Mixer

- ❑ Softwarové ovládání přehrávání signálu z přehrávačů CD, linkových vstupů, vstupů AUX, TAD, reproduktorů PC, vstupů pro mikrofon, zařízení Wave/DirectSound, zařízení MIDI, CD Digital (CD SPDIF)
- ❑ Softwarové ovládání nahrávání analogových mixů (přehrávač CD, linkový vstup, vstup AUX, TAD, reproduktor PC), vstupu pro mikrofon, zařízení Wave/DirectSound, zařízení MIDI, CD Digital (CD SPDIF)
- ❑ Volitelný vstupní zdroj pro nahrávání nebo mixování různých zvukových zdrojů.
- ❑ Nastavitelné ovládání hlasitosti
- ❑ Oddělené ovládání hlasitosti basů a výšek
- ❑ Ovládání vyvážení předních a zadních soustav
- ❑ Ovládání tlumení a vyvážení zdrojů při mixování

THX Certification

Karta Sound Blaster Audigy 2 získala prestižní ocenění THX® Multimedia Certification jako známku toho, že je připravena poskytnout pocitacovým milovníkům zvuku ten nejlepší zážitek z hudby a filmu.



Dekódování signálu Dolby Digital (AC-3)

- Dekódování Dolby Digital Surround EX na 6.1 nebo 5.1 kanálů nebo předávání komprimovaného signálu SPDIF bitstream externímu dekodéru
- Přesměrování basů: U malých satelitních reproduktorových systémů umožňuje převést nízkofrekvenční část zvuku do basového reproduktoru.
- Přechodové basové frekvence (10–200 Hz): Signál od určité požadované úrovně basů lze přesměrovat do samostatných basových jednotek.
- Nastavitelné ovládání střední úrovně, zadní/střed a úrovně LFE

Creative Multi Speaker Surround (CMSS)

- Vícereprodukční technologie
- Rozšíření monofonních a stereofonních zdrojů do šestikanálového systému (6.1)
- Algoritmus pro míchání a vyvážení kanálů s profesionální kvalitou

Kompatibilita se standardem SB1394/ FireWire

- Odpovídá specifikaci IEEE 1394a.
- Podporuje datové přenosové rychlosti 100, 200 a 400 Mb/s.
- Podporuje až 63 zařízení kompatibilních s IEEE 1394 ve zřetězené konfiguraci.
- Dodává až 3 watty pro zařízení shodná se standardem IEEE 1394

Propojitelnost

Karta Sound Blaster Audigy 2

Zvukové vstupy

- Jeden linkový vstup se stereofonní zdíčkou typu jack na zadním panelu
- Jeden monofonní analogový mikrofonní vstup se stereofonní zdíčkou typu jack na zadním panelu
- Analogový linkový vstup CD_IN s konektorem typu Molex (4-piny) na kartě
- Analogový linkový vstup AUX_IN s konektorem typu Molex (4 piny) na kartě
- Analogový linkový vstup TAD s konektorem typu Molex (4 piny) na kartě

Zvukové výstupy

- Digitální vstup CD_SPDIF s konektorem typu Molex (2-piny) na kartě
- Analogový nebo digitální výstup se zdírkou typu minijack 3,5 mm (4 póly) na zadním panelu
 - Analogový výstup: středový a basový kanál
 - Digitální výstup: přední, zadní, středový a basový digitální výstup SPDIF
- Tři linkové analogové výstupy - 3.5 mm minijack na zadním panelu: přední, zadní a zadní střed/střed/subwoofer výstup Line-Out 1, 2 a 3
- Možnost zapojení stereofonních sluchátek (32 ohmů) do zdířky pro přední reproduktory.

Rozhraní SB1394/ FireWire



Šestipinový konektor a port SB1394/FireWire má maximální výstupní výkon 3 watty. Pokud připojovaná zařízení s vysokou spotřebou nemají vlastní napájení (např. pevné disky odpovídající IEEE 1394 nebo jednotky CD-RW), připojte k tomuto portu pouze jedno zařízení.

- Jeden 2 x 5 pinový konektor Internal SB1394/FireWire na kartě
- Jeden šestipinový port SB1394/FireWire na zadním panelu

Rozhraní

- Kolíková hlavička AUD_EXT 2 x 20 pro připojení k jednotce Audigy 2 Drive
- Kolíková hlavička JOYSTICK 2 x 8* pro připojení ke konektoru Joystick/MIDI (volitelné příslušenství)

Sound
BLASTER

AUDIGY2

B Řešení problémů a často kladené otázky

Tato část poskytuje popis řešení potíží, ke kterým může dojít při instalaci nebo při běžné práci.

Řešení problémů a často kladené otázky

Potíže při instalaci softwaru

Tento dodatek obsahuje popis řešení potíží, ke kterým může dojít při instalaci nebo při běžné práci.

Po vložení instalační a aplikací disk CD pro kartu Sound Blaster Audigy 2 se instalace nespustí.

Je možné, že funkce AutoPlay v systému Windows není povolena.

Postup při spuštění instalačního programu z nabídky Tento počítač:

1. Na ploše systému Windows dvakrát klepněte na ikonu **Tento počítač**.
2. V okně **Tento počítač** klepněte pravým tlačítkem myši na ikonu jednotky CD-ROM.
3. V nabídce klepněte na volbu **AutoPlay** a potom postupujte podle pokynů na obrazovce.

Postup při povolení funkce AutoPlay prostřednictvím funkce Auto Insert Notification (Automatické oznámení vložení):

1. Klepněte na tlačítko **Start** a na položky **Nastavení** -> **Ovládací panely**.
2. V okně **Ovládací panely** poklepejte na ikonu **Systém**.
3. V dialogovém okně **Systém - vlastnosti** klepněte na kartu **Správce zařízení** a vyberte jednotku CD-ROM.
4. Klepněte na tlačítko **Vlastnosti**.
5. V dialogovém okně **Vlastnosti** klepněte na kartu **Nastavení** a vyberte volbu **Automatické oznámení vložení**.
6. Klepnutím na tlačítko **OK** dialogové okno zavřete.

Spuštění instalačního programu z programu Průzkumník Windows:

1. V programu Průzkumník Windows vyhledejte složku D:\Audio\Setup (kde D: představuje jednotku CD-ROM).
2. Poklepejte na soubor Setup.exe.

Potíže se zvukem

Při přehrávání zvukového souboru se ozývá nečekaně zkreslený zvuk nebo zvuk modulovaný nějakým efektem.

Naposledy zvolené nastavení není odpovídajícím prostředím pro aktuální zvukový soubor.

Postup při přepnutí na vhodnější prostředí:

1. Klepněte na kartu **Audio Effects** na EAX Console.
2. Klepnutím zrušte zaškrtnutí políčka **Enable/Disable Audio Effects**.

Poznámka: V závislosti na vybraném efektu se může nadpis okénka změnit.

Ze sluchátek se neozývá žádný zvuk.

Zkontrolujte následující možnosti:

- Sluchátka musí být připojena do výstupní zdířky pro sluchátka (Headphones).
- Na kartě **Speaker Selection** okna Creative Speaker Settings je v rámečku **Speaker/Headphone Selection** vybrána volba **Headphones**.
- Na kartě **Basic** okna Creative Surround Mixer je jako zdroj nahrávání vybrána volba **”What U Hear”**.

V programu Creative Surround Mixer se nezobrazují jednotlivé analogové zdroje nahrávání.

Následujících analogové zdroje nahrávání jsou zkombinovány do jednoho prvku **Analog Mix (Line/CD/TAD/Aux/PC)**, který najdete na panelu **Record** karty **Basic**:

- linkový vstup (Line-In)
- CD Audio
- AUX
- vstup TAD (TAD-In)
- reproduktor PC

V programu Creative Surround Mixer nelze vybrat jednotlivé analogové zdroje nahrávání.

Ovládací prvek **Analog Mix (Line/CD/TAD/Aux/PC)** je kombinací pěti analogových zdrojů nahrávání. Další informace viz “V programu Creative Surround Mixer se nezobrazují jednotlivé analogové zdroje nahrávání.” na straně B-2.

Nahrávání z jednotlivých analogových zdrojů:

- Přesvědčte se, zda je na nahrávacím panelu **Record** karty **Basic** programu Surround Mixer vybrán zdroj **Analog Mix (Line/CD/TAD/Aux/PC)**.
- Na panelu **Source** ztlumte nepoužívané analogové zdroje klepnutím na tlačítko **Speaker**, čímž přes tlačítko zobrazíte **červený kříž**.

Z reproduktorů se neozývá žádný zvuk.

Zkontrolujte následující možnosti:

- Reproduktory musí být připojeny k výstupu karty.
- Na panelu **Source** programu Creative Surround Mixer musí být vybrán správný zdroj zvuku.
- Jsou-li obě tyto podmínky splněny a zvuk se stále neozývá, klepněte nad ovládacím prvkem **Volume** na **červené znaménko plus** a zkontrolujte, zda není zaškrtnuto políčko **Digital Output Only**. Je-li tomu tak, znamená to, že je nastaven režim Digital Output Only, takže chcete-li slyšet zvuk ze zvukové karty, musíte připojit digitální reproduktory. Další informace jsou uvedeny v části Speaker Selection Settingsnápovědy online programu Creative Speaker Setting.

Při přehrávání digitálních souborů (WAV, MIDI) nebo klipů AVI se neozývá žádný zvuk.

Zkontrolujte následující možnosti:

- Knoflík pro ovládání hlasitosti reproduktorů, pokud existuje, má být nastaven do středu rozsahu. Hlasitost můžete v případě potřeby nastavit pomocí programu Creative Surround Mixer.
- Reproduktory s vlastním napájením nebo externí zesilovač mají být připojeny ke zdířce Line Out nebo Rear Out zvukové karty.
- Nesmí docházet k žádnému hardwarovému konfliktu mezi kartou a jiným periferním zařízením. Viz “Odstraňování vstupně-výstupních konfliktů” na straně B-11.
- Vybraný reproduktor na hlavním pultu Creative Speaker Settings odpovídá nastavené konfiguraci reproduktorů nebo sluchátek.



Chcete-li zkontrolovat, zda zvuková karta vydává zvuk, připojte k ní sluchátka. Pokud zvuk slyšíte, je problém v reproduktorech nebo připojení. Pokud ho neslyšíte, může být problém v karte nebo konfiguraci softwaru.

Při přehrávání zvukových CD nebo her v systému DOS, které vyžadují CD-ROM, se neozývá žádný zvuk.

Postup při řešení těchto potíží:

- Zkontrolujte zapojení konektoru Analog Audio na jednotce CD-ROM a konektoru CD In na zvukové kartě.
- Povolení digitálního přehrávání disků CD:
 - V systému Windows 98 SE
 - i. Klepněte na tlačítko **Start** a na položky **Nastavení -> Ovládací panely**.
 - ii. V okně **Ovládací panely** poklepejte na ikonu **Multimédia**.
 - iii. V dialogovém okně **Multimédia - vlastnosti** klepněte na kartu **Hudební disk CD**.
 - iv. Klepnutím zaškrtněte políčko **Povolit digitální přehrávání na tomto zařízení**.
 - v. Klepněte na tlačítko **OK**.
 - V systému Windows Me
 - i. Klepněte na tlačítko **Start** a na položky **Nastavení -> Ovládací panely**.
 - ii. V okně **Ovládací panely** poklepejte na ikonu **Systém**.
 - iii. V dialogovém okně **Systém - vlastnosti** klepněte na kartu **Správce zařízení**.
 - iv. Poklepejte na ikonu jednotky DVD/CD-ROM.
Zobrazí se jednotky počítače.
 - v. Pravým tlačítkem myši klepněte na ikonu diskové jednotky. Zobrazí se nabídka.
 - vi. Klepněte na příkaz **Vlastnosti**.
 - vii. V části **Digitální přehrávání disků CD** následujícího dialogového okna klepnutím zaškrtněte políčko **Povolit digitální přehrávání na tomto zařízení**.
 - viii. Klepněte na tlačítko **OK**.

V systému Windows 2000 a Windows XP

- i. Klepněte na tlačítko **Start** a na položky **Nastavení** -> **Ovládací panely**.
- ii. V okně **Ovládací panely** poklepejte na ikonu **Systém**.
- iii. V dialogovém okně **Vlastnosti systému** klepněte na kartu **Hardware**.
- iv. Klepněte na tlačítko **Správce zařízení**.
- v. Poklepejte na ikonu jednotky DVD/CD-ROM.
Zobrazí se jednotky počítače.
- vi. Pravým tlačítkem myši klepněte na ikonu diskové jednotky. Zobrazí se nabídka.
- vii. Klepněte na příkaz **Vlastnosti**.
- viii. V části **Digitální přehrávání disků CD** následujícího dialogového okna klepnutím zaškrtněte políčko **Povolit digitální přehrávání na tomto zařízení**.

Při přelévání kanálů některého zvukového zdroje dojde k úplnému ztišení zvuku.

Tato situace může nastat v režimu Digital Output Only (Pouze digitální výstup) v případě, kdy vyvážení levého a pravého kanálu v softwarové mixážní aplikaci jiné než Surround Mixer (například aplikace Windows Volume Control) se nachází na opačné straně vzhledem k poloze, kterou jste dosáhli při přelévání kanálů na hlavním panelu **Basic** programu Surround Mixer. Například nastavení kanálů CD Audio v aplikaci Windows Volume Control je nalevo, ale v Surround Mixeru jste umístili zvuk CD napravo.

Postup při řešení těchto potíží:

Otevřete zmíněný jiný mixážní program a nastavte ovladače vyvážení (balance) u všech vstupních zvukových zdrojů do střední polohy.

Tím zajistíte, že se analogové zdroje nevypnou, když je prostorově umístíte v programu Creative Surround Mixer.

Problémy s přenosy souborů u některých základních desek VIA Chipset

Po instalaci karty Audigy 2 na základní desce s čipovou sadou VIA se může projevit následující:

Při přenosu velkého objemu dat počítač přestane odpovídat nebo se restartuje, NEBO soubory přenesené z jiné jednotky jsou neúplné nebo poškozené.

K těmto problémům dochází u malého počtu počítačů obsahující ch čipovou sadu VIA VT82C686B.

Postup při ověření, zda vaše základní deska obsahuje čipovou sadu VT82C686B:

- Prostudujte dokumentaci počítače nebo základní desky, nebo
- Windows:
 - i. Klepněte na tlačítko **Start** a na položky **Nastavení** -> **Ovládací panely**.
 - ii. Poklepejte na ikonu **System**.
 - iii. Klepněte na kartu **Správce zařízení** nebo **Hardware**.
 - iv. Poklepejte na ikonu **Systemová zařízení**.
 - v. V zobrazeném seznamu vyhledejte položky označené v Obr. B-1.
 - vi. Pokud se tyto položky v seznamu vyskytují, sejměte kryt počítače a na základní desce vyhledejte čipovou sadu VIA. (Dodržujte bezpečnostní pokyny v str. 1-7.) Čipová sada VT82C686B na sobě má vyznačeno číslo modelu.

Pokud máte čipovou sadu VT82C686B:

- Společnost Creative doporučuje nejprve kontaktovat prodejce počítače nebo základní desky a požádat o nejnovější postup opravy.
- Někteří uživatelé tento problém vyřešili pomocí jedné nebo více z následujících akcí:
 - stažení nejnovějších ovladačů VIA 4in1 na adrese <http://www.viatech.com>*,
 - pořízení nejnovější verze systému BIOS pro vaši základní desku z webových stránek výrobce*.

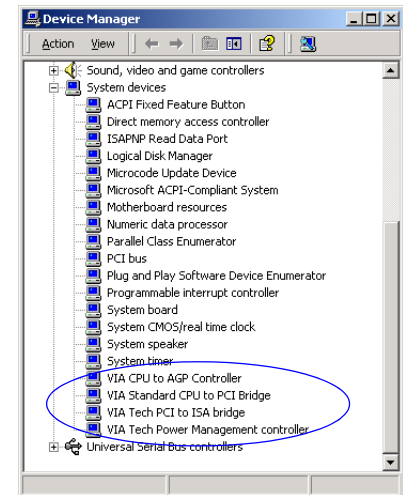

Obr. B-1: karta Správce zařízení.

*Obsah těchto webových stránek spadá pod správu jiných společností. Společnost Creative nepřijímá žádnou odpovědnost za informace či stažené produkty z těchto stránek. Tyto informace jsou zde uváděny pouze pro větší pohodlí.

Nedostatečná mezipaměť pro SoundFont



Nevýhodou menšího souboru SoundFont je jeho nižší zvuková kvalita.

K načtení bank SoundFonts není dostatek paměti.

K tomu může dojít v situaci, kdy je načten nebo přehráván soubor MIDI kompatibilní s formátem SoundFont a přitom byla pro program Creative SoundFont Bank Manager vyhrazena nedostatečná paměť.

Postup při alokaci větší paměti pro soubory SoundFont:

1. Klepněte na tlačítko **Bank**.
Zobrazí se dialogové okno **Configure Bank**.
2. Klepněte na tlačítko **Select Bank** a vyberte vlastnosti banku pro konfiguraci.
3. Klepněte na tlačítko **Load** a přidejte bank SoundFont do prázdných nebo zaplněných seznamů.
4. Pokud požadovaný prostor již obsahuje nějaký bank a přejete si na toto místo načíst nový bank, označte jej a klepněte na tlačítko **Replace**.
5. Klepnutím na tlačítko **OK** dokončete konfiguraci banků.

Množství mezipaměti SoundFont, kterou můžete alokovat, závisí na systémové paměti RAM, která je k dispozici. Pokud je velikost použité mezipaměti příliš velká, může to vést ke zpomalení práce počítače.

Pokud není stále k dispozici dostatek systémové paměti RAM, postupujte takto:

Proveďte jeden z následujících kroků:

- Na kartě **Configure Banks** nástroje Creative SoundFont Bank Manager vyberte menší blok SoundFont z pole **Select Bank**.
- Přidejte do počítače další paměť RAM.

Problémy s herním zařízením

Port joysticku nepracuje správně.

Port herního zařízení zvukové karty může být v konfliktu se systémovým portem herního zařízení.

Postup při řešení těchto potíží:

Zablokujte port joysticku zvukové karty a místo něj použijte systémový port. Provedte následující kroky:

1. Klepněte na tlačítko **Start** a na položky **Nastavení** -> **Ovládací panely**.
2. V okně **Ovládací panely** poklepejte na ikonu **Systém**.
3. V dialogovém okně **Systém - vlastnosti** klepněte na kartu **Správce zařízení**.
4. Poklepejte na položku **Ovladače zvuku, videa a her** a potom vyberte **Creative Audigy 2 Gameport** (**Creative Gameport** pro systém Windows 2000).
5. Klepněte na tlačítko **Vlastnosti**.
6. V dialogovém okně **Vlastnosti** postupujte takto:

Je-li zobrazeno zaškrtnuté políčko **Original Configuration (Current)** (Původní konfigurace (aktuální)):

- Zrušením zaškrtnutí kartu zakážete.

Je-li zobrazeno zaškrtnuté políčko **Disable In This Hardware Profile** (Zakázat v tomto hardwarovém profilu):

- Zaškrtnutím políčka kartu vypnete.

7. Klepnutím na tlačítko **OK** restartujte systém Windows, aby změny nabyly platnosti.

Je-li rozhraní Gameport Joystick zablokováno, je u této položky ve správci zařízení zobrazen červený křížek.

Joystick nefunguje v některých programech správně.

Je možné, že daný program používá k výpočtu polohy joysticku časování systémového procesoru. Je-li procesor příliš rychlý, může se stát, že program určuje polohu joysticku nesprávně a předpokládá, že tato poloha je mimo určený rozsah.



Pokud nemáte zkušenosti se systémovým softwarem, do žádných změn v systému BIOS se nepouštějte.



Postup při řešení těchto potíží:

V nastavení BIOSu zvýšte čas obnovy 8 bit I/O recovery, který se většinou nachází v části Chipset Feature Settings. Jinou možností je zpomalení hodin úpravou rychlosti sběrnice AT Bus. Pokud problém přetrvává, vyzkoušejte jiný joystick.

Potíže s provozem několika zvukových zařízení

Další nainstalovaná zvuková karta nepracuje správně.

Počítač může být vybaven nějakým stávajícím zvukovým zařízením. Tímto zařízením může být zvuková karta nebo sada čipů zabudovaná na desce počítače. Před instalací karty Sound Blaster Audigy 2 se doporučuje zcela odinstalovat či odebrat z počítače stávající zvuková zařízení. Provoz několika zvukových zařízení v jednom počítači může být spojen s potížemi.

Druhou cestou je při instalaci karty Sound Blaster Audigy 2 provést následující opatření:

- Pokud počítač rozpozná nainstalovanou zvukovou kartu Sound Blaster Live! nebo Sound Blaster PCI512, zobrazí se zpráva doporučující úplné odinstalování a vyjmutí staršího zvukového zařízení. Klepněte na tlačítko **Ano** a dokončete odinstalování staršího zařízení podle pokynů na obrazovce. Vyjměte starou zvukovou kartu z počítače.
- Pokud počítač rozpozná libovolnou jinou zvukovou kartu, zobrazí se zpráva, která doporučuje zcela odinstalovat a odebrat starší zvuková zařízení. Po klepnutí na tlačítko **Ano** bude instalace karty Sound Blaster Audigy 2 pokračovat.
Po dokončení instalace karty Sound Blaster Audigy 2 úplně odinstalujte původní zvukovou kartu a vyjměte ji z počítače.



Zabudovaná sada čipů nepracuje správně.

Zabudovanou sadu čipů vypnete následujícím způsobem:

1. Restartujte počítač.
2. Během kontroly paměti stiskněte klávesu <F2> nebo <Delete> podle typu základní desky.
Zobrazí se nabídka nastavení systému BIOS.
3. Zvolte **Chipset Features Setup** a stiskněte <Enter>.
4. Zvolte **Onboard Legacy Audio** a <Enter>. Tím zabudovanou sadu čipů vypnete.
5. Stisknutím klávesy <Esc> se vrátíte do nabídky nastavení systému BIOS.
6. Zvolte příkaz **Save & Exit Setup** a pak stiskněte klávesu <Enter>.
7. Stiskněte klávesu <Y> a pak klávesu <Enter>.

Potíže s kartami Sound Blaster Live! Series nebo Sound Blaster PCI512

Programy ke kartám Sound Blaster Live! nebo Sound Blaster PCI512 nepracují.

Po instalaci karty Sound Blaster Audigy 2 se může stát, že s původní kartou je možné pouze běžné přehrávání a nahrávání, ostatní funkce nepracují.

Postup při řešení těchto potíží:

Odinstalujte a vyjměte starší zvukovou kartu z počítače. Nebo můžete starší kartu Sound Blaster Live! nebo Sound Blaster PCI512 vypnout:

1. Klepněte na tlačítko **Start** a na položky **Nastavení -> Ovládací panely**.
2. V okně **Ovládací panely** poklepejte na ikonu **Systém**.
3. V dialogovém okně **Systém - vlastnosti** klepněte na kartu **Správce zařízení**.
4. Poklepejte na položku **Ovladače zvuku, videa a her** a potom vyberte položku **Creative Sound Blaster Live!** nebo **Creative Sound Blaster PCI512**.
5. Klepněte na tlačítko **Vlastnosti**.
6. V dialogovém okně **Vlastnosti** postupujte takto:

Je-li zobrazeno zaškrtnuté políčko **Original Configuration (Current)** (Původní konfigurace (aktuální)):

- Zrušením zaškrtnutí kartu zakážete.

Je-li zobrazeno zaškrťovací políčko **Disable In This Hardware Profile** (Zakázat v tomto hardwarovém profilu):

- Zaškrtnutím políčka kartu vypnete.

7. Klepnutím na tlačítko **OK** restartujte systém Windows, aby změny nabyly platnosti.

Jakmile bude karta řady Sound Blaster Live! zakázána, objeví se u příslušné položky ve správci zařízení červený křížek.

Odstraňování vstupně-výstupních konfliktů



Radu můžete najít také v nápovědě k systému Windows 98 SE/Me v části Poradce při potížích.

Pokud je zvuková karta a jiné periferní zařízení nastaveno tak, že používají stejnou vstupně-výstupní adresu, mohou mezi kartou a zařízením vzniknout konflikty.

Chcete-li tyto vstupně-výstupní konflikty odstranit, upravte parametry prostředků zvukové karty nebo konfliktního periferního zařízení ve správci zařízení systému Windows 98 SE/Me.

Pokud stále nevíte, která karta způsobuje konflikt, odstraňte všechny karty kromě zvukové karty a dalších nezbytných karet (např. řadič disku, grafická karta apod.). Přidávejte karty jednotlivě zpět, dokud správce zařízení neohlásí konflikt.

Odstranění hardwarových konfliktů v systému Windows 98 SE/Me:

1. Klepněte na tlačítko **Start** a na položky **Nastavení** -> **Ovládací panely**.
2. V okně **Ovládací panely** poklepejte na ikonu **Systém**.
3. V dialogovém okně **Systém - vlastnosti** klepněte na kartu **Správce zařízení**.
4. Pod položkou Ovladače zvuku, videa a her vyberte konfliktní ovladač zvukové karty, který je označený vykřičníkem (!), a klepněte na tlačítko **Vlastnosti**.
5. V dialogovém okně **Vlastnosti** klepněte na kartu **Prostředky**.
6. Zkontrolujte, zda je zaškrtnuto políčko **Použit automatické nastavení** a klepněte na tlačítko **OK**.
7. Restartujte počítač. Umožníte tak systému Windows 98 SE/Me změnit přiřazení prostředků zvukové kartě a konfliktnímu zařízení.



Problémy s přehrávačem Encore DVD Player

Při vložení disku DVD do jednotky není spuštěn přehrávač Encore DVD Player.

Postup při řešení těchto potíží:

1. Na hlavním panelu systému Windows klepněte pravým tlačítkem myši na ikonu Disc Detector a poté levým tlačítkem na příkaz **Vlastnosti**.
2. V dialogovém okně **Creative Disc Detector** na kartě **General** zaškrtněte políčko **Enable Disc Detector** (Povolit Disc Detector).
3. Klepněte na kartu **Players** (Přehrávače).
4. Vyberte položku DVD Disc a poté klepněte na tlačítko **Select Player** (Vybrat přehrávač).
5. V dialogovém okně **Players Properties** (Vlastnosti přehrávače) klepněte na tlačítko **Browse** (Procházet).
6. Vyhledejte a vyberte složku D:\Program Files\Creative\PC- DVD Encore (kde D: reprezentuje jednotku CD-ROM) a poklepejte na položku **ctvdply**.
V poli **Name** (Jméno) bude nyní zobrazena položka *ctvdply*.
7. Klepněte postupně dvakrát na tlačítko **OK**.

Potíže se softwarovým přehrávačem DVD

Změna zvukové konfigurace (například přepnutí z multikanálového režimu do výstupního režimu SPDIF nebo naopak) provedená v průběhu sledování filmu DVD nemá žádný výsledek, i když všechny parametry v softwarovém přehrávači DVD i v programu Surround Mixer jsou správné.

Postup při řešení těchto potíží:

Ukončete činnost softwarového přehrávače DVD a znovu jej spusťte.

Potíže s ovladačem digitální videokamery (DV) pro Windows 98 SE/2000/Me/ XP



Ovladač 1394 DVConnect se nespustí v systému Windows XP.

Digitální videokamera nepracuje správně.

Je možné, že není k dispozici poslední verze ovladače k digitální videokameře MSDV (verze 4.10.2226).

Postup při řešení těchto potíží:

1. Navštivte webový server www.Microsoft.com a stáhněte soubor s aktualizací Digital Video (DV) pro rozhraní DirectX 8.0 (dx80bda.exe).
2. Nainstalujte soubor do počítače.
Poznámka: Nejprve musíte mít nainstalovány provozní verzi (run time) softwaru rozhraní DirectX 8.0 nebo 8.0a.

Pokud potíže přetrvávají, je možné, že ovladač kamery MSDV není pro používanou kameru DV plně optimalizován.

Postup při řešení těchto potíží:

1. Zapněte kameru DV.
2. Vložte instalační a aplikací disk CD pro kartu Sound Blaster Audigy 2 do jednotky CD-ROM. Zavřete úvodní obrazovku.
3. V programu Průzkumník najdete na disku CR-ROM složku **1394** a spusíte program DVConnect 240.exe. Dokončete instalaci podle pokynů na obrazovce.
Pokud pracujete v systému Windows 98 SE, budete asi nejdříve vyzváni ke vložení instalačního disku CD-ROM pro systém Windows 98 SE. Dokončete instalaci podle pokynů na obrazovce.
4. Klepněte na tlačítko **Dokončit**.
5. Vypněte a znovu zapněte digitální videokameru.

Potíže v operačním systému Windows XP

V systému Windows XP se při instalaci jiných aplikací než Creative zobrazí chyba instalace hardwaru.

V době uvedení tohoto produktu společnost Microsoft důrazně žádala výrobce hardwaru o zaslání produktů k certifikaci. Pokud není ovladač hardwarového zařízení poskytnut, nemůže být zařazen do certifikace společnosti Microsoft a zobrazí se varování podobné následujícímu.



Tato zpráva se může zobrazit při instalaci ovladačů hardwaru od jiných společností než Creative. V takovém případě lze pokračovat po klepnutí na tlačítko **Chcete přesto pokračovat**. Ovladače zařízení bez digitálního podpisu společnosti Microsoft lze používat v systému Windows XP a nemusí nutně vést k narušení neb poškození počítače.

Pokud potřebujete podrobnější informace či nápovědu k systému XP, můžete se spojit s výrobcem ovladače na jejich stránkách nebo lince podpory.

Potíže s provozem digitálních zvukových zařízení



Pokud je v počítači nainstalován modul Intel Application Accelerator verze 1.1.2, může být pro všechny jednotky automaticky nastaven přímý přístup do paměti (DMA).

Z digitálních reproduktorů je slyšet pískot nebo žádný zvuk.

Ujistěte se, že jste vybrali vzorkovací frekvenci výstupu PCM SPDIF pro svůl konektor Digital Out, která vyhovuje požadavkům použitého zařízení. Může být nutné vybrat nižší vzorkovací frekvenci digitálního výstupu. Dostupné volby jsou 48 kHz a 96 kHz.

Postup při řešení těchto potíží:

1. V programu Creative MediaSource Go! Launcher klepněte na kartu **Product Settings**.
2. Poklepejte na ikonu **Device Controls**.
3. Klepněte na kartu **Sampling Rate**.
4. Klepněte na požadovanou vzorkovací frekvenci v seznamu **Digital Output Sampling Rate**.

Při přehrávání jsou slyšet praskavé zvuky.

Zkontrolujte, zda je pro všechny jednotky vybrána funkce DMA:

Postup při řešení těchto potíží:

Windows 98 SE a Windows Me:

1. Klepněte na tlačítko **Start** a na položky **Nastavení -> Ovládací panely**.
2. V okně **Ovládací panely** poklepejte na ikonu **Systém**.
3. V dialogovém okně **Systém - vlastnosti** klepněte na kartu **Správce zařízení**.
4. Poklepejte na ikonu **Diskové jednotky**.
Zobrazí se jednotky počítače.
5. Poklepejte na ikonu diskové jednotky.
6. V zobrazeném dialogovém okně klepněte na kartu **Nastavení**.
7. Klepnutím zaškrtněte políčko **DMA** (přímý přístup do paměti).
Zobrazí se okno s výstražnou zprávou.
8. Klepněte na tlačítko **OK**.
9. V dalším okně rovněž klepněte na tlačítko **OK**.
10. Klepněte na tlačítko **Zavřít** v dialogovém okně **Systém- vlastnosti**.



11. Jakmile se zobrazí výzva k restartování počítače, klepněte na tlačítko **Ano**.
12. Kroky 4 až 11 zopakujte pro případné další jednotky (například další disky či jednotky CD-ROM, CD-RW nebo DVD-ROM). V kroku 4 poklepejte na ikonu příslušné jednotky.

Windows 2000 a Windows XP:

1. Klepněte na tlačítko **Start** a na položky **Nastavení** -> **Ovládací panely**.
2. V okně **Ovládací panely** poklepejte na ikonu **Systém**.
3. V dialogovém okně **Vlastnosti systému** klepněte na kartu **Hardware**.
4. Klepněte na tlačítko **Správce zařízení**.
5. Poklepejte na ikonu **Řadiče IDE ATA/ATAPI**.
Zobrazí se kanály IDE.
6. Pravým tlačítkem myši klepněte na ikonu **Primární kanál IDE**.
7. Klepněte na příkaz **Vlastnosti**.
8. V dialogovém okně **Vlastnosti** klepněte na kartu **Upřesnit nastavení**.
9. Klepnutím zaškrtněte políčko **DMA (je-li k dispozici)**.
10. Klepněte na tlačítko **OK**.