



手冊使用須知

Creative Sound Blaster Audigy Creative 音效軟體

本檔案中的資訊如有變化，恕不另行通知；本檔案中的資訊也不代表 Creative Technology Ltd. 的承諾。未經 Creative Technology Ltd. 的事先書面許可，任何機構或個人不得以任何形式隨意複製或傳播此手冊內容。本檔案中提到的軟體已經過軟體協議的許可，只有在依從許可協議的前提下才可以使用或複製。除非經過許可協議的特許，在其他任何媒體複製軟體都屬違法行爲。被許可人可以將軟體複製一次僅用作備份。

軟體許可證協議可在這個安裝光碟的另一個資料夾中找到。版權和否認承諾聲明，包括商標問題，可在同一個資料夾中找到。

重要提示： 這個 PDF 檔案能讓您對產品有完整的認識。下面的內容告訴您怎樣透過開啓應用程式和說明檔來有效使用這個 PDF 檔案，以及透過一些特殊準備的連接訪問相關網站。

- 要開啓應用程式、說明檔或訪問相關網站，請單按藍色文字，或者出現在物件或文字上的標籤  或 。
- 在預設的設定爲“符合寬度”的情況下可最好的查看這個 PDF，每頁上的所有內容都可以看到。如果你無法清楚的閱讀文字，請按下 Ctrl + <+> 放大或 Ctrl + <-> 縮小。全螢幕查看請按下 Ctrl + <L>。

注意： 要存取應用程式和說明檔，您必須首先將手冊和應用程式安裝到您的電腦。否則您會收到錯誤資訊。當您單按一個連接開啓一個應用程式時，一個對話方塊出現，通知您 Adobe Acrobat 將啓動這個應用程式。單按 All 按鈕執行下面的應用程式，沒有資訊再次出現。要訪問連接的網址，您的電腦必須連接至 Internet。



目錄

簡介

歡迎光臨高品質數位音效娛樂世界.....	vii
何謂 EAX ADVANCED HD?	viii
盒內元件 (依包裝而不同)	ix
系統需求	ix
Sound Blaster Audigy 卡	ix
SB1394 應用程式、遊戲和 DVD	ix
尋求更多資訊	x
更多幫助	x
技術支援	x
文件慣例	xi

1 安裝硬體

使用須知	1-1
Sound Blaster Audigy (SB1394) 卡	1-2
Sound Blaster Audigy (非 SB1394) 卡	1-3
搖桿 /MIDI 支架：用於 Sound Blaster Audigy (SB1394)	1-4
安裝步驟	1-5
步驟 1：準備您的電腦	1-5
步驟 2：安裝 Sound Blaster Audigy 卡	1-6
步驟 3：連接至音源線 (連接類比或數位 CD 音源線的可選步驟)	1-7
步驟 4：連接到電源	1-8
連接相關週邊裝置	1-9
連接喇叭系統	1-11
連接到外部家庭裝置	1-13
擺放您的喇叭	1-15

2 安裝軟體

安裝驅動程式和應用程式	2-1
-------------------	-----



解除安裝應用程式.....	2-1
重新安裝應用程式.....	2-2
更新 Windows 2000 (Service Pack 2)	2-2
3 Sound Blaster Audigy 應用程式	
Creative Sound Blaster Audigy 應用程式.....	3-1
Creative Taskbar	3-2
Creative Sound Blaster Audigy 線上快速開始.....	3-2
Creative Sound Blaster Audigy 體驗.....	3-2
EAX ADVANCED HD Gold Mine 體驗.....	3-3
Creative 診斷程式.....	3-3
Creative Surround Mixer.....	3-3
Creative AudioHQ.....	3-4
SoundFont 控制.....	3-4
裝置控制.....	3-4
Creative 鍵盤.....	3-5
MIDI 輸入.....	3-5
EAX 控制.....	3-5
Creative WaveStudio.....	3-5
Creative PlayCenter.....	3-6
Creative Recorder.....	3-6
Creative MiniDisc Center.....	3-6
Creative Restore Defaults.....	3-6
4 使用應用程式	
多媒體播放.....	4-1
觀看 DVD 影片.....	4-1
播放 MP3 或 WMA 檔案.....	4-2
播放 Wave 和 CD 音效檔案.....	4-2
播放 MIDI 檔案.....	4-2
建立非 General MIDI 相容檔案.....	4-2

數位娛樂	4-2
觀看環繞影片	4-2
編輯個人專集	4-2
內容建立	4-3
套用語音效果	4-3
錄製聲音和效果	4-3
進階內容建立	4-3
用 ASIO 錄製多個聲軌	4-3
創作音樂	4-3
錄製和轉錄音樂	4-3
錄製和編輯樂器	4-3
錄製數位音效	4-4
製作多種效果	4-4
製作和播放 SoundFont	4-4
Internet 娛樂	4-5
將 CD 歌曲編碼為 MP3 格式	4-5
下載和播放 MP3 歌曲	4-5
播放有 EAX ADVANCED HD 效果的 MP3 歌曲	4-5
遊戲參考	4-5
享用 EAX ADVANCED HD 支援	4-5
享用 DirectSound3D 支援	4-5
享用 A3D 1.0 支援	4-5
為非 3D 遊戲自訂環境	4-6

附錄

A 一般規格說明

特性	A-1
PCI 匯流排控制	A-1
Audigy 處理器	A-1
高品質音效路徑	A-1
專業級數位音效處理	A-2



靈活的混音程式控制	A-2
Dolby 數位 (AC-3) 解碼	A-2
Creative Multi Speaker Surround™ (CMSSTM)	A-3
相容：僅用於 Sound Blaster Audigy (SB1394™)	A-3
連接	A-3
Sound Blaster Audigy(SB1394) 卡	A-3
音效輸入	A-3
音效輸出	A-3
SB1394 連接埠	A-4
連接埠	A-4
Sound Blaster Audigy(非 SB1394) 卡	A-4
音效輸入	A-4
音效輸出	A-5
連接埠	A-5

B 疑難排解

安裝軟體的問題	B-2
聲音的問題	B-3
用於 Windows 98 SE	B-5
用於 Windows Me	B-5
用於 Windows 2000 和 Windows XP	B-5
SoundFont 快取記憶體不足	B-7
搖桿的問題	B-7
多個音效裝置的問題	B-8
使用 Sound Blaster Live! 系列的問題	B-9
解決 I/O 衝突	B-10
在 Windows NT 4.0 下使用的問題	B-11
使用 Encore DVD 播放程式的問題	B-12
使用軟體 DVD 播放程式的問題	B-12
在 Windows 98 SE/2000/Me 中使用 DV 驅動程式的問題	B-13
在某些 VIA 晶片組主機板上出現檔案傳輸問題	B-14



安裝非 Creative 應用程式的問題.....	B-15
---------------------------	------

索引

CREATIVE

SOUND
BLASTER

簡介

簡介

歡迎光臨高品質數位音效娛樂世界

感謝您購買 Sound Blaster Audigy。它將是您見過的最完整的高標數位音效娛樂解決方案。

在本手冊中涉及到兩種型號：具有 SB1394 連接方式支援的 Sound Blaster Audigy (SB1394)、以及不具有 SB1394 支援的 Sound Blaster Audigy (非 SB1394)。SB1394 應用程式只能適用於 Sound Blaster Audigy (SB1394) 型號。

有了機載 24 位元類比到數位轉換器 (ADC) 和數位到類比轉換器 (DAC)，Sound Blaster Audigy 能夠傳送出具有令人吃驚的高品質聲音，它支援 96 kHz SPDIF。Sound Blaster Audigy 卡有了 Audigy 處理器，處理速度高達其競爭者的四倍。這就使您能在遊戲和音樂聆聽中使用 EAX ADVANCED HD™ 技術。

SB1394 連接埠提供了連接到外部 NOMAD 可攜式數位隨身聽方便高速的連接方法。CD-RW 讀寫式光碟機和其他 IEEE 1394 相容裝置如 DV 攝影機、印表機、掃瞄器和數位靜態攝影機。

Sound Blaster Audigy 結合豐富的附贈軟體使您獲得無窮的樂趣。Sound Blaster Audigy 安裝光碟內有很多令人興奮的應用程式，它們能讓您建立 EAX 增強的 MP3 歌曲、欣賞互動式 Oozic 音樂影片，並透過 Internet 與您的朋友分享這些樂趣。

何謂 EAX ADVANCED HD?



EAX ADVANCED HD 將電腦音效帶至一個全新境界。得益於 Sound Blaster Audigy 處理器的強勁功能，EAX ADVANCED HD 在遊戲中、在音樂裡，為您獻上高標且變化多端的聲音特性。

全新的 EAX ADVANCED HD 遊戲音效庫將遊戲音效提高到更新的水準。Multi-Environment™ (多重環境) 這一新型技術可即時實現高達 4 個同步音效環境效果。Environment Panning™ (環境移位) 提供 3D 空間和定位環境效果。Environment Reflections™ (環境反射) 提供早期反射和回音定位效果。Environment Filtering™ (環境濾波) 可以精確地模擬露天和封閉環境中的聲音傳播。最後，由 Environment Morphing™ (環境變換) 可以天衣無縫地從一個環境轉換到另一個環境。上述互動式技術給遊戲新增了生動的真實感，猶如身臨其境！

EAX ADVANCED HD 音樂技術確保了卓越的聲音功能。音效清除可以將數位音效檔的討厭雜音濾掉。DREAM™ 在任何立體聲音樂中創造出一種豐富的、類似於 disco 的環繞聲。時間調節技術則在保證聲音無失真的前提下加快或放慢播放音樂。音樂播放由於特別研發的 EAX ADVANCED HD 效果而變得多姿多彩。

EAX ADVANCED HD 給予您的是大大改善後的 3D 音效和功能。殘響豐富、定位準確，聲音還原逼真，所有這些，只有 Sound Blaster Audigy 系列產品才能向您提供。



盒內元件 (依包裝而不同)

盒內元件包括：

- ❑ Sound Blaster Audigy (SB1394) 或 Sound Blaster Audigy (非 -SB1394) 卡
- ❑ 搖桿 /MIDI 支架，用於 Sound Blaster Audigy (SB1394) 卡
- ❑ Sound Blaster Audigy 安裝光碟

系統需求

Sound Blaster Audigy 卡

- ❑ 真正 Intel® Pentium® 350 MHz, AMD® K6 450 MHz 或更快的處理器
- ❑ Intel、AMD 或 100%-Intel 相容主機板晶片組
- ❑ Windows®、98 第二版 (SE)、Windows Millennium Edition (Me)、Windows NT 4.0、Windows 2000 或 Windows XP
- ❑ 64 MB RAM 用於 Windows 98 SE/ME
128 MB RAM 用於 Windows 2000/XP
- ❑ 600 MB 空閒硬碟空間
- ❑ 空閒 PCI 2.1 相容插槽，用於 Sound Blaster Audigy 卡
- ❑ 空閒相鄰插槽，用於搖桿 /MIDI 支架 (可選)
- ❑ 耳機或功率喇叭 (可選購)
- ❑ 已安裝的 CD-ROM 光碟機

SB1394 應用程式、遊 戲和 DVD

- ❑ Genuine Intel Pentium II 350 MHz、MMX 或 AMD 450 MHz 處理器 /3Dnow!
- ❑ Windows 98 SE、Windows Me、Windows 2000 或 Windows XP
- ❑ 3D 繪圖卡，遊戲要至少 8 MB 的材質記憶體
- ❑ 建議使用 128 MB 記憶體用於數位影像 (DV) 擷取和編輯
- ❑ Ultra DMA 類型硬碟，有 1 GB 的可用空間 (建議使用 ATA-100、7,200 rpm 類型和 6 GB 空間) 用於 DV 應用程式 (遊戲需要 300-500 MB 的空閒硬碟空間)
- ❑ 第二代或更高版本的 DVD-ROM 光碟機和以下推薦的軟體 DVD 播放程式: InterVideo 的 WinDVD 2000 或 CyberLink 的 PowerDVD 3.0 以及更高版本



其他的應用程式可能有更高的系統需求或需要一個麥克風。詳細內容請參閱應用程式線上說明文件。

尋求更多資訊

要得到有關 Creative 應用程式的詳細資訊，請參閱 [Sound Blaster Audigy 線上快速開始](#) 和其他線上說明檔。 [Sound Blaster Audigy 體驗](#)，（一個線上演示）互動式介紹了 Sound Blaster Audigy 並演示了它的功能。

更多幫助

請查看 Sound Blaster Audigy 安裝光碟，其中有其它的演示庫和其它軟體。請訪問 www.soundblaster.com 網站，獲得最新 Sound Blaster 新聞和產品。這個網站上還有關於購買、技術幫助和 CreativeWare 更新方面的資訊。

技術支援

請訪問 www.soundblaster.com/support/faq 獲得幫助。

文件慣例

本手冊使用下列慣例：



記事本圖像表明非常重要並在作業之前應加以考慮的資訊。



鬧鐘圖像表示注意或警告，可幫助您避免不必要的麻煩。



警告圖像表示不按指示作業可能會導致身體傷害或甚至危及生命。

Sound
BLASTER

1

安裝硬體

本章向您介紹 Sound Blaster Audigy 硬體的安裝方法

安裝硬體

使用須知



除此之外，您的電腦還需有一個空閒的 PCI 插槽以及另一個相鄰、空閒的插槽。

安裝之前，請準備好以下元件：

音效擴充
(數位 I/O) 連接埠 *

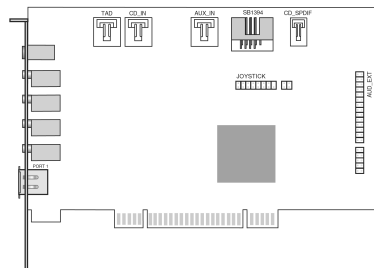

Sound Blaster Audigy
(SB1394) 卡

或

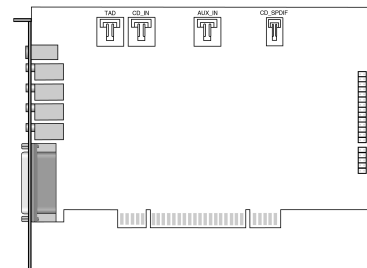

Sound Blaster Audigy (非
SB1394) 卡

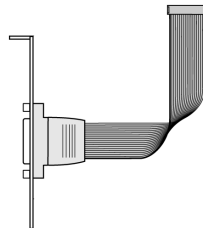

搖桿 /MIDI 支架 **

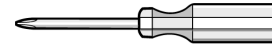

十字螺絲刀
(不隨產品附帶)

* 僅見於某些型號的 Sound Blaster Audigy Drive 或光纖 - 數位 I/O 卡，用於連接。

** 隨某些型號的 Sound Blaster Audigy 卡附贈。

Sound Blaster Audigy (SB1394) 卡



連接埠引腳的分配請參考**使用者指南**的“硬體資訊”。



在類比模式下，類比音源輸出和後置類比音源輸出連接埠可同時用於 4.1 聲道喇叭系統。類比 / 數位輸出連接埠可以用於 5.1 喇叭系統的中置或重低音箱 (LFE) 聲道。

Sound Blaster Audigy (SB1394) 卡備有下列插孔和連接埠，讓您連接其他裝置：



圖 1-1: Sound Blaster Audigy (SB1394) 卡上的插孔和連接埠。

Sound Blaster Audigy (非 SB1394) 卡

Sound Blaster Audigy (非 SB1394) 卡備有下列插孔和連接埠，讓您連接其他裝置：

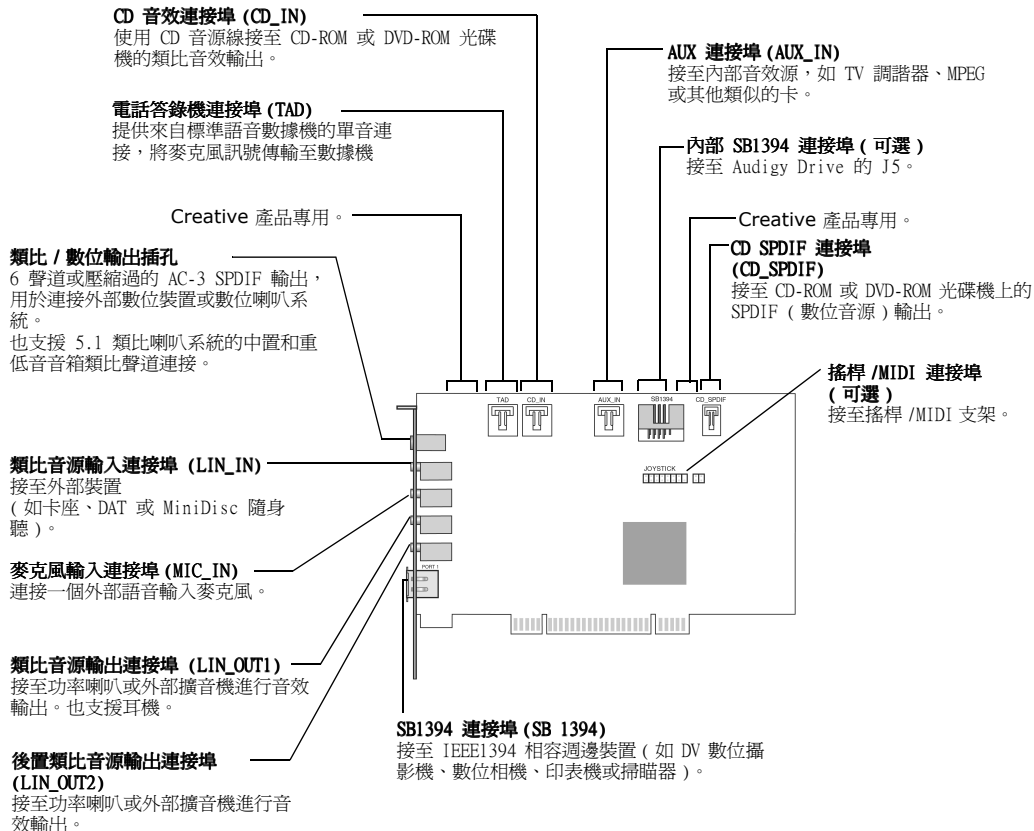

圖 1-2: Sound Blaster Audigy (非 SB1394) 卡上的插孔和連接埠。

搖桿 /MIDI 支 架:用於 Sound Blaster Audigy (SB1394)

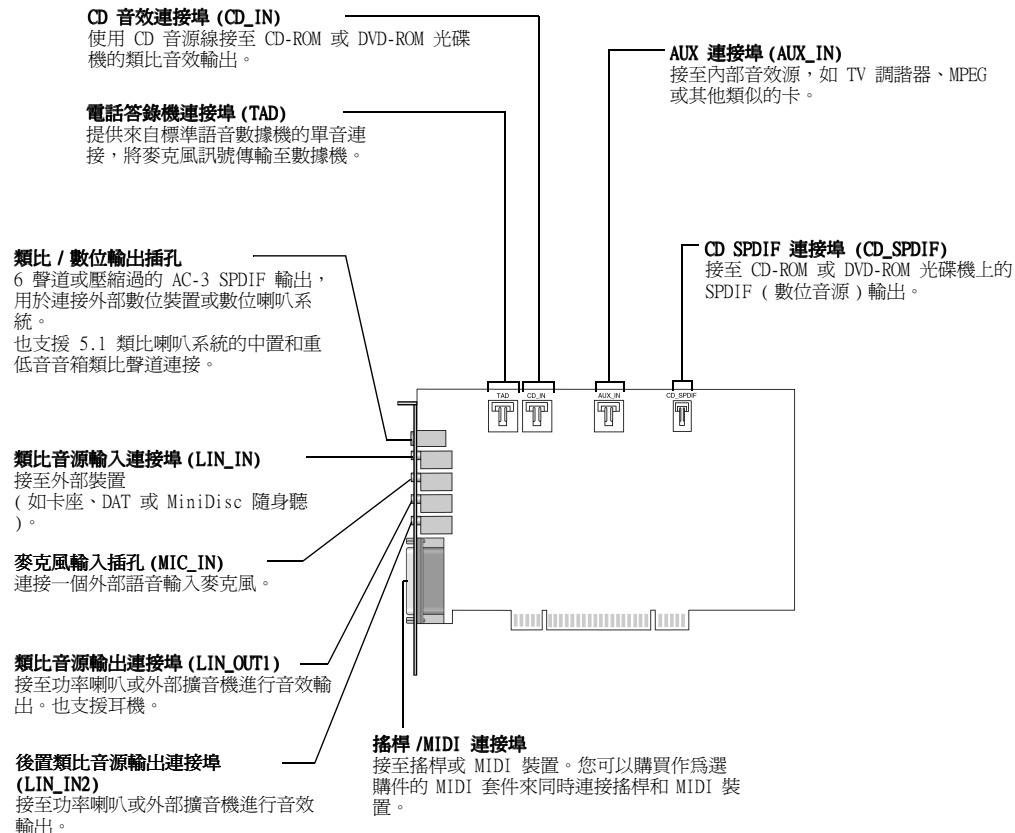

此支架隨某些型號的 Sound Blaster Audigy 卡附贈。

搖桿 /MIDI 支架連接遊戲搖桿或 MIDI 裝置：

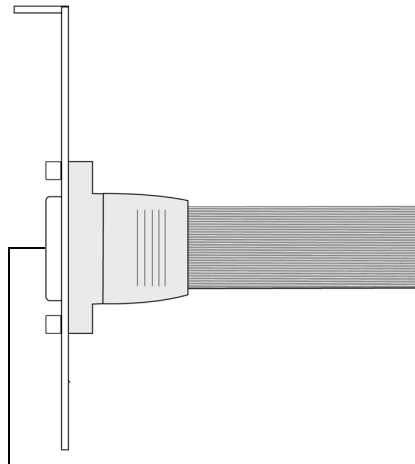

搖桿 /MIDI 連接埠

連接至搖桿或 MIDI 裝置。您可以購買一個可選購的 MIDI 套件，它允許您同時插入搖桿和 MIDI 裝置。

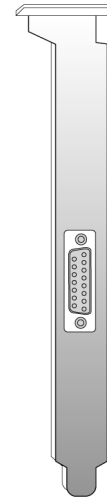

連接埠支架的背面檢視

圖 1-3: 搖桿 /MIDI 支架上的連接埠。

安裝步驟

步驟 1：準備您的電腦



關閉主電源，拔下電腦的電纜線。使用帶有軟關機功能的 ATX 電源的系統可能在 PCI 插槽內還有電。當您將音效卡插入插槽時，這種情況可能會損壞您的音效卡。



移除目前使用的音效卡或禁用板上晶片組。詳情請參考 B-8 頁的“多個音效裝置的問題”。

1. 切斷您的電腦及所有週邊裝置的電源。
2. 觸摸電腦的任一一個金屬擋板，使自己接地，釋放帶有的靜電，然後從牆壁插座上拔下電纜線。
3. 移開電腦的機箱蓋。
4. 如圖 1-4 所示從沒有使用的 PCI 插槽上取下金屬支架。將螺絲放在一旁備用。



圖 1-4: 移除金屬支架

步驟 2：安裝 Sound Blaster Audigy 卡

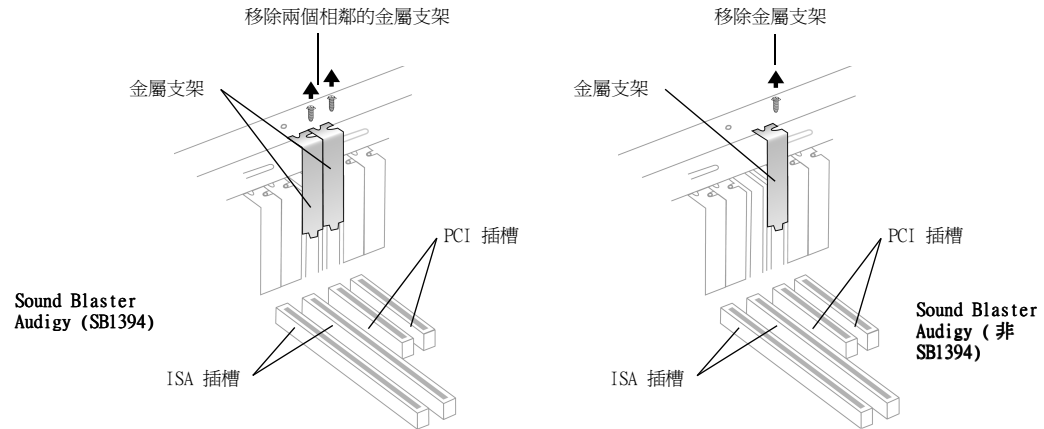

不要強行將音效卡插入槽中。在將卡插入 PCI 擴充槽前請確保 Sound Blaster Audigy 卡的金手指 PCI 連接埠與主機板上的 PCI 匯流排連接埠已經對齊。如果不太合適，應將其小心地取出來，並再次嘗試。

1. 將 Sound Blaster Audigy 卡對準 PCI 插槽，如圖 1- 5 所示輕輕將音效卡牢固地按入插槽。



圖 1-5: 將聲霸卡緊固在擴充插槽中。

2. 用螺絲將卡固定好。
3. 如果您是 Sound Blaster Audigy (SB1394) 卡使用者，請將搖桿 /MIDI 支架用第二個螺絲固定到 Sound Blaster Audigy (SB1394) 卡旁邊的插槽上。如圖 1- 5 所示將搖桿 /MIDI 排線連接到 Sound Blaster Audigy (SB1394) 卡上的搖桿 /MIDI 連接埠。

步驟 3：連接至音源線（連接類比或數位 CD 音源線的可選步驟）

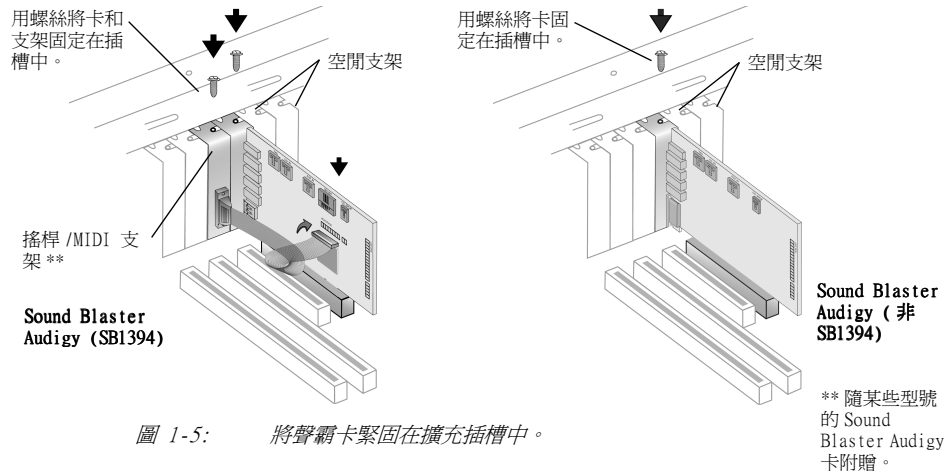

- MPC-to-MPC (4 pin) 類比音源線和 MPC-to-MPC (2 pin) 數位音源線不包括在您的音效卡中。
- 如果 Sound Blaster Audigy 卡連接到了 CD-ROM 或 DVD-ROM 光碟機的 CD SPDIF 和 CD 音效連接埠，請不要在 Surround Mixer 內同時啓用 CD Audio 和 CD Digital 選項。

對於類比 CD 音效輸出：

- ▶ 請將您的 CD-ROM/DVD-ROM 光碟機上類比音效連接埠引出的類比 CD 音源線連接到 Sound Blaster Audigy 卡上的 CD_IN 連接埠，如圖 1-6 所示。

對於數位 CD 音效輸出：

- ▶ 請將您的 CD-ROM/DVD-ROM 光碟機上數位音效連接埠引出的數位 CD 音源線連接到 Sound Blaster Audigy 卡上的 CD_SPDIF 連接埠，如圖 1-6 所示。



圖 1-6: 連接光碟機。



步驟 4：連接到電源

1. 蓋上電腦的機箱蓋。
2. 將電纜線插回牆壁插座，開啓電腦。

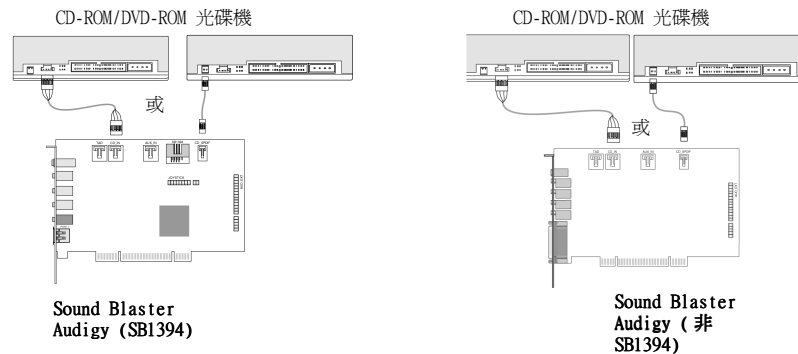
要將 Sound Blaster Audigy 卡連接到其他裝置，請看第 1- 8 頁上的“連接相關週邊裝置”。

要安裝驅動程式和軟體，請看第 2-1 頁上的“安裝驅動程式和應用程式”。

連接相關週邊裝置

Sound Blaster Audigy 會為您帶來無限視聽樂趣。圖 1- 7 向您顯示將相關週邊裝置连接到您的 Sound Blaster Audigy (SB 1394)，圖 1 – 8 向您顯示將相關週邊裝置连接到您的 Sound Blaster Audigy (非 SB 1394)，以使您獲得最大視聽樂趣的方法。

類比 / 數位輸出連接埠

類比模式 (預設)：連接到中央和重低音喇叭聲道。

數位模式：連接到數位喇叭*(經由迷你插頭至 - DIN 連接線，隨喇叭附贈)，MiniDisc 或 DAT。

有關在數位和類比模式間切換的方法，請參閱 Creative Surround Mixer 線上說明的“僅使用數位輸出”部份。

卡帶、CD 播放機、合成器等等。 **Line-out**

麥克風

連接到喇叭的類比前置和後置輸入。
類比音源輸出 + 後置類比音源輸出：接至 4 聲道喇叭。***

類比音源輸出：接至 2 聲道喇叭和耳機。

連接到所有 IEEE 1394 相容裝置如 IEEE 1394 Creative 數位音效播放機、DV Camcorder、Webcam 和數位攝影機。

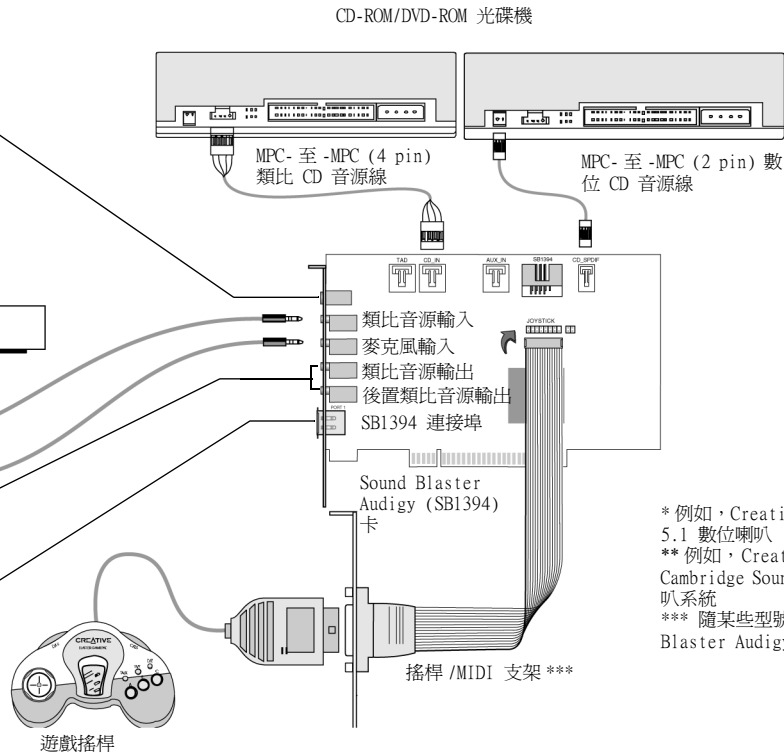

* 例如，Creative Inspire™ 5.1 數位喇叭
** 例如，Creative 4 聲道或 Cambridge SoundWorks 類比喇叭系統
*** 隨某些型號的 Sound Blaster Audigy 卡附贈。

圖 1-7: 將其他裝置連接至 Sound Blaster Audigy (SB1394) 卡。

類比 / 數位輸出連接埠

類比模式 (預設)：連接到中央和重低音喇叭聲道。

數位模式：連接到數位喇叭*，MiniDisc 或 DAT，經由迷你插頭至 -DIN 連接線。

有關在數位和類比模式間切換的方法，請參閱 Creative Surround Mixer 線上說明的“僅使用數位輸出”部份。



圖 1-8: 將其他裝置連接至 Sound Blaster Audigy (非 SBI394) 卡。

連接喇叭系統

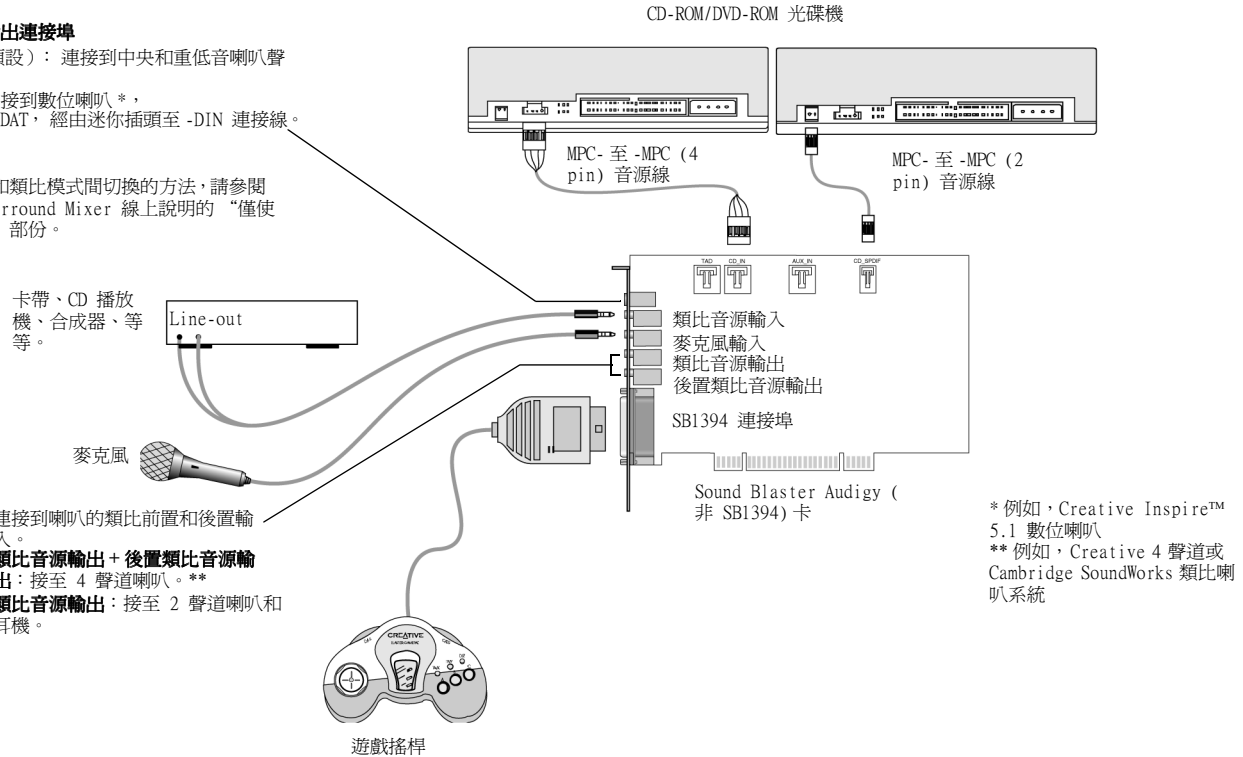

如果要在 Windows 95/98 MS-DOS 模式（純 DOS 模式）下玩遊戲，您必須：

- 確保 Sound Blaster Audigy 卡上的 CD 音效連接埠和 CD-ROM 或 DVD-ROM 光碟機的類比音效連接埠已經連接。
- 另外，如果您聽到的是失真的聲音，請不要將 Sound Blaster Audigy 卡上的 CD SPDIF 連接埠連接到 CD-ROM 或 DVD-ROM 光碟機上的數位音效連接埠。

有關在數位和類比模式間切換的方法，請參閱 Creative Surround Mixer [線上說明](#) 的“僅使用數位輸出”部份。

如果您擁有 5.1 聲道喇叭系統，您可以使用 Creative Multi Speaker Surround (CMSS) 技術將您的立體聲音源（例如 CD 音效、MP3、WMA、MIDI 和 Wave）混音到 5.1 聲道。要進行混音，您需要開啓 PlayCenter 的 CMSS 功能。請參閱 PlayCenter [線上說明](#)。



圖 1-9: 將 Sound Blaster Audigy (SB1394) 卡連接到喇叭系統。



如果您將 Sound Blaster Audigy 卡經由迷你插頭至 DIN 連接線連接至 Cambridge SoundWorks DTT2500 或 Cambridge SoundWorks PlayWorks 2500 喇叭系統，您就可以透過在解碼器中選擇音樂或影片模式，獲得 5.1 聲道。

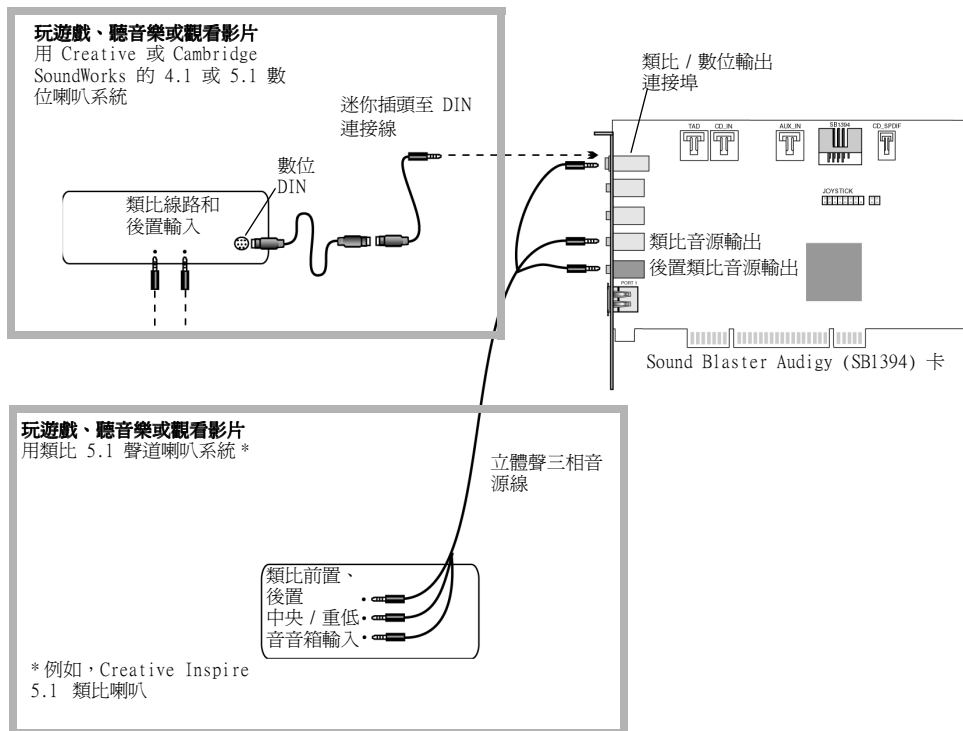

圖 1-10: 將 Sound Blaster Audigy (非 SB1394) 卡連接到喇叭系統。

連接到外部家庭裝置



圖 1-11: 將外部家用裝置連接到 Sound Blaster Audigy (SB1394) 卡。

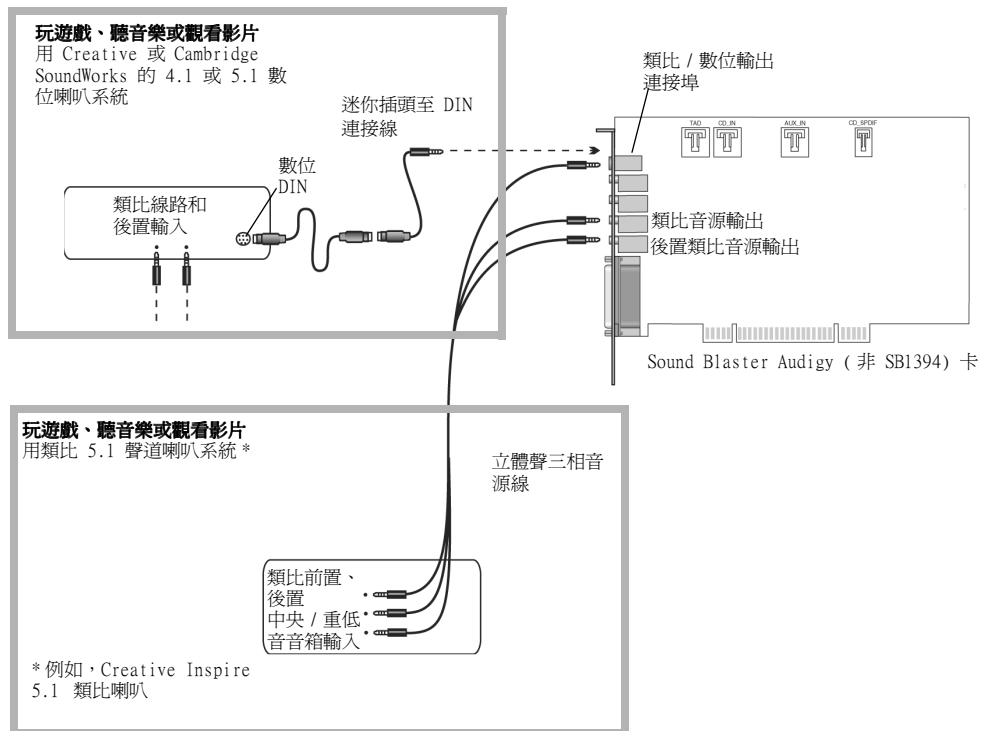

圖 1-12: 將外部家用裝置連接到 Sound Blaster Audigy (非 SBI394) 卡。

擺放您的喇叭

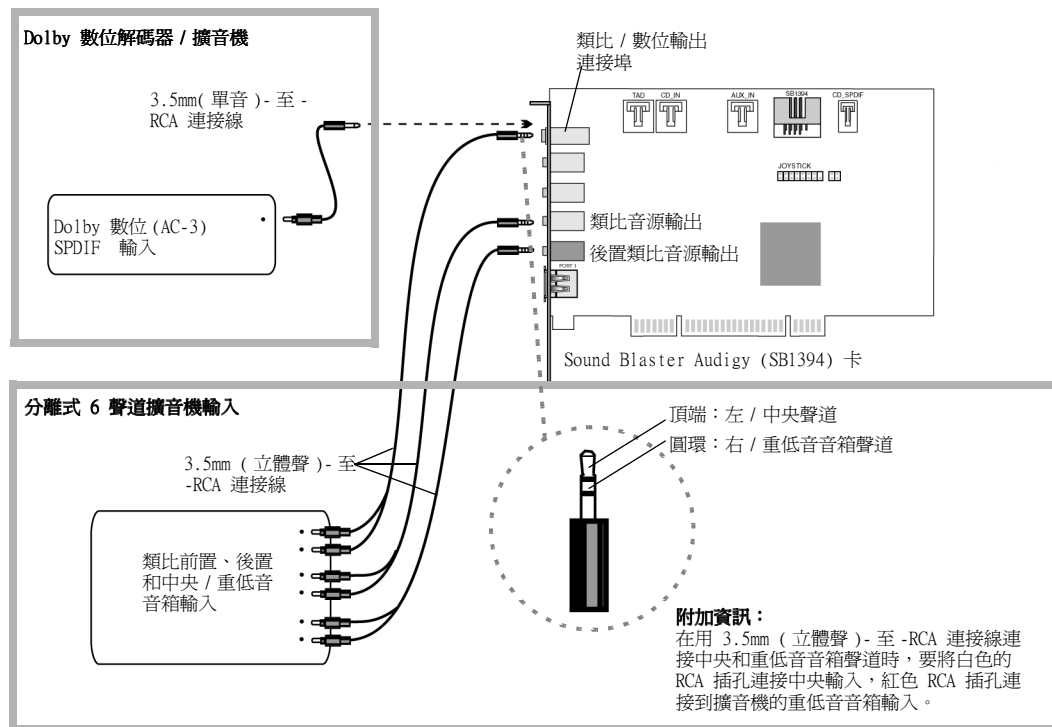
如果您使用 4 個喇叭，請將它們擺放在您的四角，您在中央（圖 1-13），它們朝向您。請確保電腦顯示器不會阻擋前置喇叭的路徑。您可能想調整喇叭的相對位置，直到獲得最佳音效體驗。如果您有重低音音箱，請將它放在房間的角落裏，這樣可獲得最佳低音效果。

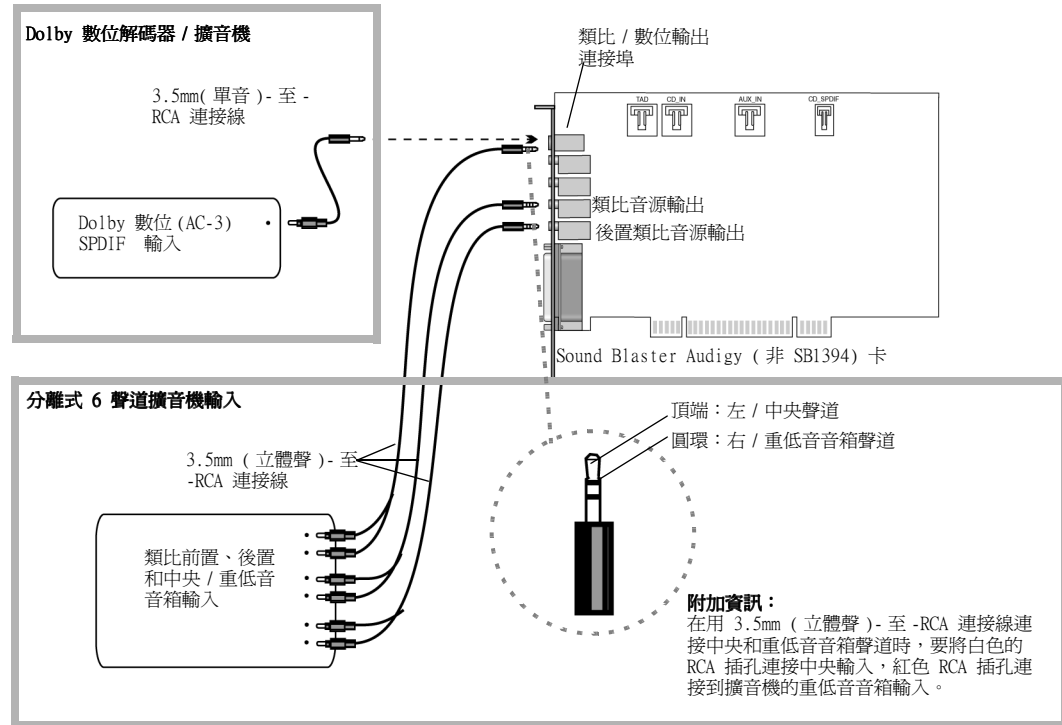

圖 1-13: 建議的喇叭擺放位置。

Sound
BLASTER

2

安裝軟體

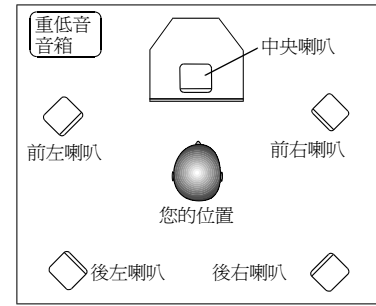
本章向您介紹 Sound Blaster Audigy 軟體的安裝方法

安裝軟體

安裝驅動程式和應用程式



在安裝時，Windows 98/98 SE 使用者可能會被提示將 Windows 98/98 SE 安裝光碟插入 CD-ROM 光碟機。將安裝光碟放入 CD-ROM 光碟機，然後單按**確定**按鈕。如果您的系統沒有提供 Windows 98 SE CD，只提供了恢復 CD；或者您在系統中安裝了 Windows 98SE 文件櫃檔案，單按**瀏覽**按鈕，在 C:\Windows\Options\Cabs 下尋找檔案，如果找到適合的 .cab 檔案，單按**確定**按鈕。

解除安裝應用程式

您需要安裝裝置驅動程式和支援的應用程式才能使用 Sound Blaster Audigy。要安裝這些驅動程式和附贈的應用程式，請遵循以下指示。這些指示適用於所有支援的 Windows 作業系統。

1. 安裝 Sound Blaster Audigy 卡和搖桿 /MIDI 支架（可選）後，開啓電腦。Windows 自動偵測音效卡和裝置驅動程式。
2. 當提示音效驅動程式時，單按**取消**按鈕。
3. 將 Sound Blaster Audigy 安裝光碟放入 CD-ROM 光碟機中。
4. 此光碟支援 Windows 自動執行模式，自動開始執行。如果沒有自動執行，您需要開啓 CD-ROM 光碟機的自動插入提示功能。詳情請看 C-1 頁上的“安裝軟體的問題”。
5. 按照螢幕上的指示完成安裝。
6. 提示時重新啓動您的系統。

您有時可能需要解除安裝然後重新安裝應用程式來糾正錯誤、變更設定或進行版本升級。以下的指示告訴您在所有的 Windows 作業系統如何解除安裝應用程式。

1. 將 Sound Blaster Audigy 安裝光碟放入您的 CD-ROM 光碟機。光碟支援 Windows AutoPlay 模式，開始自動執行。如果沒有自動執行，請參見第 B-2 頁上的“安裝軟體的問題”。
2. 關閉所有的音效卡應用程式。解除安裝時仍在執行的應用程式無法移除。

3. 單按**開始** -> **設定** -> **控制台**。
4. 雙按**新增 / 移除**程式圖像。
5. 單按**安裝 / 解除安裝**標籤並選擇 **Sound Blaster Audigy**。
單按**新增 / 移除**按鈕。
6. 當 **InstallShield Wizard** 對話方塊出現時，單按您想移除項目的核取方塊以清除它們。
選定的應用程式將被解除安裝。
7. 單按**下一步**按鈕。
8. 提示時重新啓動您的電腦。

重新安裝應用程式

您可能由於驅動程式損壞需要重新安裝裝置驅動程式。

1. 將 Sound Blaster Audigy 安裝光碟放入 CD-ROM 光碟機中。
此光碟支援 Windows 自動執行模式，自動開始執行。如果沒有自動執行，請看第 B-2 頁上的“安裝軟體的問題”。
2. 單按**開始** -> **設定** -> **控制台**。
3. 雙按**新增 / 移除**程式圖像。
4. 單按**安裝 / 解除安裝**標籤並選擇 **Sound Blaster Audigy**。
單按**新增 / 移除**按鈕。
5. 當 **InstallShield Wizard** 對話方塊出現時，單按**修復**選項選定它。
此選項重新安裝以前安裝的所有應用程式。
6. 按照螢幕上的指示完成應用程式的安裝。

更新 Windows 2000 (Service Pack 2)

Windows 2000 現在對用於軟體 DVD 放映的 AC-3 SPDIF 輸出 (non-PCM 通過 waveOut) 提供更理想的支援。單按下面的網站可進入 Microsoft 的 Windows 2000 網站，下載 Windows 2000 Service Pack 2 以得到這項支援，修正 Windows 2000 作業系統的一些其他問題。

<http://microsoft.com/windows2000/default.asp>

Sound
BLASTER

3

Sound Blaster Audigy 應用程式

本章向您介紹如何使 Sound Blaster Audigy 發揮最佳效用

Sound Blaster Audigy 應用程式

Creative Sound Blaster Audigy 應用程式



Sound Blaster Audigy 附帶的應用軟體在不同國家可能也不盡相同。

Sound Blaster Audigy 得到全範圍的應用程式支援，可以幫助您最大限度的使用音效卡。以下是對音效卡作業最重要的軟體組：

- Creative Taskbar
- Creative Sound Blaster Audigy 線上快速開始
- Creative Sound Blaster Audigy 體驗
- EAX ADVANCED HD Gold Mine 體驗
- Creative 診斷程式
- Creative Surround Mixer
- Creative AudioHQ
- Creative WaveStudio
- Creative PlayCenter
- Creative Recorder
- Creative MiniDisc Center
- Creative Restore Defaults



Creative Taskbar

使您方便快捷的執行各項作業。僅需選擇一項任務就大功告成了 - 必要的程式自動開啓，混音程式及效果設定都是自動設定。

Creative Taskbar 還備有一個 Creative TaskGuide 使用指南，向您提供選定任務的提示及相關連接。

有關 Creative Taskbar 的詳情，請參考其[線上說明](#)。

Creative Sound Blaster Audigy 線上快速開始

這是學習使用 Sound Blaster Audigy 的理想途徑。線上快速開始包括若干個有關 Sound Blaster Audigy 各種功能、互動式而且資料豐富的演示，如體驗數位音樂、數位遊戲、看電影、連接喇叭和執行任務。

Creative Sound Blaster Audigy 體驗

使用 Creative Sound Blaster Audigy 體驗去感受 Sound Blaster Audigy 出色的遊戲、音樂以及家庭錄音室等多面手才能。您將體驗到的有：多環境音效處理、動態 EAX ADVANCED HD 效果、高品質環繞輸出以及經 EAX 增強的家庭劇院音效。

注意：本應用程式不能在 Windows NT 4.0 下執行。

EAX ADVANCED HD Gold Mine 體驗

執行此模擬金礦場景的演示程式，體驗 EAX ADVANCED HD 技術，如環境移位、環境反射和環境變換帶給您的樂趣。比較一下有含及不含 EAX ADVANCED HD 的聲音，您就會明白為何很多遊戲開發者對 EAX ADVANCED HD 技術青睞有加而使用不輟了。

Creative 診斷 程式

使用 Creative 診斷程式對音效卡的波型檔案、MIDI 或 CD 的播放、錄音功能及喇叭輸出進行快速測試。有關 Creative 診斷程式的詳情，請參考其[線上說明](#)。

Creative Surround Mixer



要將環繞混音程式還原為其原始設定，單按**開始** -> **程式集** -> **Creative** -> **Sound Blaster Audigy** -> **Creative Restore Defaults**。

Creative Surround Mixer 是用於下列任務的主要應用程式：

- 測試喇叭
- 套用 EAX 音效效果
- 混合各種音效輸入源的聲音
- 設定音效效果

Surround Mixer 具有兩種模式。單按**基本模式**或**進階模式**來回切換兩種模式：

在基本模式下，顯示的是混音程式台面。您能夠：

- 播放或錄音時混合各種音效輸入源的聲音
- 控制音量、高低音、平衡以及漸強漸弱

在進階模式下，顯示的是環繞混音程式和混音程式台面。使用環繞混音程式，您能夠：

- 選擇音效效果
- 指定喇叭輸出
- 測試喇叭

有關 Creative Surround Mixer 的詳情，請參考其[線上說明](#)。

Creative AudioHQ

AudioHQ 是 Creative 的音效軟體控制中心。

AudioHQ 界面和 Windows 控制台類似。它包含許多控制工具，是您可以查看、試聽或設定電腦上的一個或多個音效裝置的內容。

和控制台一樣，AudioHQ 控制工具在主視窗能夠以大圖示、小圖示、清單或詳細資料的任意一種形式顯示。在工具檢視中您還可以全選或撤消選擇。主視窗中的項目數隨控制工具或選定裝置的不同而變化。在 By Audio Device 檢視中僅顯示選定裝置支援的控制工具。Applet 檢視僅顯示選定工具支援的音效裝置。

有關 Creative AudioHQ 的詳情，請參考其[線上說明](#)。

SoundFont 控制

SoundFont 音色庫控制允許您設定 MIDI 庫和 SoundFont，DLS 以及 Wave 檔案和樂器，還可以設定緩衝算法和空間。

有關 SoundFont 控制的詳情，請參考其[線上說明](#)。

裝置控制

裝置控制可以用來設定裝置從而實現多個 Wave 同時播放。例如，您可以同時播放 5 個波形檔案。裝置控制還能夠使您選擇 SPDIF 輸出的取樣率，啓用針對數位輸入和輸出的 SPDIF 旁路功能，並且在耳機連接到 Audigy Drive 時將喇叭靜音。

有關裝置控制的詳情，請參考其[線上說明](#)。

Creative 鍵盤

Creative 鍵盤實際上是一個虛擬的鍵盤，您可以通過 MIDI 裝置來試聽或彈奏音符。要編輯聲音，可以使用 Vienna SoundFont Studio 或其他聲音編輯程式。

MIDI 輸入

您可以使用外部 MIDI 輸入裝置試聽您的 MIDI 庫和樂器。首先，將一個 MIDI 輸入裝置連接到音效卡，然後在 Creative 鍵盤中選擇此裝置。

EAX 控制

這個控制功能允許您設定 Sound Blaster Audigy 處理器的效果引擎。

它讓您指定組件，這些組件組成音效元素，這些音效元素又組成音響效果。

它讓您感受到幾乎可以觸摸到的、逼真的聲音。它是業界第一個能夠在遊戲、音樂或其他應用程式中創造出媲美真實環境、互動式的聲音系統。這些音效效果使您的電腦達到了與家庭劇院一較短長的水準，讓您盡情體驗“觸手可及”的聲音。這些效果還超越了目前的環繞音效和 3D 定位音效，通過對房間大小、聲學特性、殘響和回聲等參數的計算為您建立一個環境模組，從而模擬出亂真的聲效。

有關 EAX 控制的詳情，請參考其[線上說明](#)。

Creative WaveStudio

Creative WaveStudio 允許您輕鬆地執行以下的聲音編輯功能：

- 播放，編輯，和錄製 8 位元（卡帶品質）和 16 位元（CD 品質）波型資料
- 增強您的波型資料或建立具有各種特殊效果的獨特聲音，並對如倒轉，回音，靜音，移位，剪下，複製和貼上等各種作業。
- 同時開啓和編輯幾個音效檔案。
- 開啓 Raw (.RAW) 和 MP3 (.MP3) 資料檔案

有關 Creative WaveStudio 的詳情，請參考其[線上說明](#)。



Creative PlayCenter

Creative PlayCenter 是一款獨具特色的音效 CD 及數位音效（如 MP3 或 WMA）播放程式。它不但能夠管理電腦中的數位音效檔案，還能夠將 CD 聲軌經編碼轉換成爲數位音效檔案（MP3/WMA）。它的編碼速度要比正常播放速度快，位速率最高可達 320 kbps（MP3）。

注意：有關 Creative PlayCenter 的詳情，請參考其[線上說明](#)。

Creative Recorder

Creative Recorder 允許您錄製語音或來自麥克風或音效 CD 等不同音源的音樂，並將其另存新檔爲波型（.wav）檔案。有關 Creative Recorder 的詳情，請參考其[線上說明](#)。

Creative MiniDisc Center

Creative MiniDisc Center 可讓您播放已知的音效格式或光碟，用於錄音到數位錄音機，諸如 DAT 播放機，尤其是 MiniDisc (MD) 播放機。

有了 MiniDisc Center，您可以：

- 建立自己喜愛的歌曲的專集，每首歌可以有不同的音效格式。
- 在每個聲軌之間自動插入預設的靜默時段。
- 播放您的個人專集，並將它錄製到 MD 播放機。

有關 Creative MiniDisc Center 的詳情和用法，請參考其[線上說明](#)。

Creative Restore Defaults

Creative Restore Defaults 可以將您所有的音效設定還原爲其預設的設定。

4

使用應用程式

本章向您介紹在內容建立、遊戲和進行其他娛樂時使用的應用程式

使用應用程式

Sound Blaster Audigy 為您提供了進行高品質多媒體播放、數位娛樂、內容建立功能、Internet 娛樂和遊戲的途徑。以下各頁將告訴您哪一個應用程式最適合您的需要。

多媒體播放

觀看 DVD 影片



一些軟體 DVD 解碼器 / 播放程式無法解碼到 5.1 聲道，但是能將 S/PDIF 輸出至外部裝置。您可以在這些應用程式的音效內容中啟用 SPDIF 輸出，讓 Sound Blaster Audigy 解碼 Dolby Digital 訊號。

有了 Sound Blaster Audigy，您可以使用以下兩種方法之一來欣賞 DVD 影片的 5.1 Dolby Digital 音效效果。

1. 將壓縮的 Dolby Digital 訊號輸出到一個外部 Dolby Digital (AC-3) 解碼器；諸如 Creative Inspire 5700 喇叭系統、Cambridge SoundWorks DTT2500 或 DTT3500 Digital 喇叭系統或一個使用 Dolby Digital 解碼器的 AV 接收器。
2. Dolby Digital (AC-3) 聲音也可由 Sound Blaster Audigy 解碼，透過音效卡的 Line Out 1、Line Out 2 或 數位 / 類比插孔輸出。

在以上兩種情況下，您都需要一個較新的 DVD-ROM 光碟機，一個軟體 DVD 播放程式（如 InterVideo 的 WinDVD 或 Cyberlink 的 PowerDVD）。SPDIF 輸出必須在軟體 DVD 播放程式的音效內容中啟動，以使 Dolby Digital 訊號可以發送到 Sound Blaster Audigy。

如果 Dolby Digital 訊號由一個外部解碼器解碼，AC-3 解碼必須在 Surround Mixer 的喇叭 - 設定部份禁用。更多資訊請參閱 Creative Surround Mixer [線上說明](#)。



播放 MP3 或 WMA 檔案

Creative PlayCenter 支援並能播放 MP3 與 WMA 檔案。

播放 Wave 和 CD 音效檔案

使用 Creative PlayCenter 播放 Wave 和 CD 音效檔案。WAV 是 Windows 作業系統平臺上的數位音效檔案格式。CD 音效指可以在 CD-ROM 光碟機上播放的音效光碟。

播放 MIDI 檔案

MIDI (*.MID) 是一種音樂格式，它使用內建合成器播放。請使用 Sound Blaster Audigy 安裝光碟上的 Creative PlayCenter 或 MIDI 音序器播放 MIDI 檔案。

建立非 General MIDI 相容檔案

很多音樂家都用 Vienna Soundfont Studio 建立使用外來的或非常規樂器（非 General MIDI 相容）的音樂檔案。這些樂器儲存在 SoundFont 庫內。這樣的 MIDI 檔案可以使用 Creative PlayCenter 播放。Sound Blaster Audigy 安裝光碟包含很多使用高品質 SoundFont 庫的 MIDI 演示。

數位娛樂

觀看環繞影片

如果您想欣賞高品質影片娛樂，請確保您有很好的喇叭。如果您將有 4 個或 5 個喇叭的系統連接到了 Sound Blaster Audigy，請在 Creative Surround Mixer 內設定您的喇叭設定。要觀看 DVD 影片，建議您購買 Creative PC-DVD Encore（一個數位家庭娛樂系統）和 Creative Inspire 5.1 數位喇叭系統。

編輯個人專集

您可以使用 Creative PlayCenter 編輯包含 CD 音效、WAV 或 MIDI 檔案的歌集。

內容建立

套用語音效果

在唱歌和錄製自己的歌曲時，您可以豐富您的語音效果，或者甚至新增特殊效果。上述功能可透過 EAX 控制來實現，EAX 控制可以從 Creative Surround Mixer 中開啓。

錄製聲音和效果

Creative Recorder 提供了錄製任何音源的簡便方法，您無須特別考慮混音程式的設定。您還可以錄製任何音效效果。

進階內容建立

用 ASIO 錄製多個聲軌

您可以使用 Cubasis VST 建立家庭音樂工作室。它能讓您創作自己的作品，其中可以包括來自 MIDI 合成器（內部或外部）、吉他或外部樂器（Line-In）、數位裝置（SPDIF）或麥克風的多個聲軌。ASIO 支援能讓您用令人吃驚的低廉價格（解決多聲軌同步問題）製作所有這些。

創作音樂

您可以使用 Cubasis VST 在 Sound Blaster Audigy 上創作桌面音樂。將一個 MIDI 控制器鍵盤接至 MIDI/ 搖桿連接埠，利用此軟體您可以馬上獲得一個高品質（多達 8 MB GM）的合成器。附贈的音序軟體還能讓您製作、編排自己的音樂作品。

錄製和轉錄音樂

使用 Cubasis VST，您可以錄製自己的音樂和進行樂譜轉錄。您還可以列印音樂總譜。

錄製和編輯樂器

您可以錄製任何聲音效果或樣本，然後將它們用作 MIDI 樂器 - 所有都要用到 Vienna SoundFont Studio。您還可以編輯已有的 SoundFont 庫。

錄製數位音效

您還可以使用 Creative Wave Studio 在電腦上用 Sound Blaster Audigy 進行數位錄音和編輯（16 位元、48 kHz）。連接 SPDIF 相容裝置如 DAT 卡座並在 Creative Surround Mixer 內選擇 CD Digital。



製作多種效果

Sound Blaster Audigy 備有若干種可編程效果。您可以在 EAX 控制內建立上萬種混響及其他特效，EAX 控制可以在 Creative Surround Mixer 中開啓。

製作和播放 SoundFont

使用 Creative 的 SoundFont 技術，您可以製作出無限的可用於自己的音樂的音響效果。在 Vienna SF Studio 中建立您自己的 SoundFont 庫將鼓 loops 轉換為 Soundfont 庫，然後在附贈的 MIDI 音序器中使用。



Internet 娛樂

將 CD 歌曲編碼為 MP3 格式

使用 Creative PlayCenter，您可以將所有喜愛的 CD 歌曲編碼並錄製到電腦硬碟內，這樣您就能有一個自己自訂的歌曲清單資料庫了。

下載和播放 MP3 歌曲

使用 Creative PlayCenter，您可以透過 Internet 上的各種網站下載歌曲並將它們新增到您的資料庫。

播放有 EAX ADVANCED HD 效果的 MP3 歌曲

使用 Creative PlayCenter，可以透過新增如“音樂廳”或“浴室”的環境效果來建立有多維多材質、媲美現實的 MP3 再現！您可以和他人分享這些效果豐富的 MP3 歌曲，即使他們沒有 Sound Blaster Audigy 卡。

遊戲參考

享用 EAX ADVANCED HD 支援

享受由頂級遊戲開發商設計的支援 EAX ADVANCED HD 的遊戲，讓您在遊戲中猶如身臨其境。請訪問 <http://www.eax.creative.com> 獲取完整的相容遊戲清單。

享用 DirectSound3D 支援

您的 Sound Blaster Audigy 支援 DirectSound3D (DS3D) 遊戲。您可以聽到 3D 空間內的聲音，從而提高您的遊戲體驗。

享用 A3D 1.0 支援

您的卡能將 A3D 命令翻譯為 DirectSound3D，這意味著您可以享受 A3D 遊戲。



為非 3D 遊戲自訂 環境

您可以使用 EAX 控制台為您的非 EAX ADVANCED HD 遊戲建立自訂的環境，可透過 Creative Surround Mixer 訪問控制台。

Sound
BLASTER

A

一般規格說明

本章所述為 Sound Blaster Audigy 卡的規格

一般規格說明

本章列出了 Sound Blaster Audigy (SB1394) 和 Sound Blaster Audigy (非-SB1394) 卡的技术规格说明，搖桿 /MIDI 支架僅見於 Sound Blaster Audigy (SB1394) 卡。

特性

PCI 匯流排控制

- ❑ PCI 規格第 2.1 版相容
- ❑ 匯流排控制縮短了等待時間，提升了系統效能

Audigy 處理器

- ❑ 先進的硬體加速數位效果處理過程
- ❑ 32 位元數位處理，可維持 192 dB 的動態範圍
- ❑ 專利技術、8 點插值算法，將失真降低到人耳無法察覺的水準
- ❑ 64 複音硬體波表合成器
- ❑ 專業級、高品質數位混音及均衡處理
- ❑ 沒有大小限制的音色庫，可以對應到主機記憶體（受可用系統記憶體大小的限制）

高品質音效路徑

- ❑ 經由 AC'97 Codec 對類似於 CD 音效、Line in、輔助裝置、TAD 和 PC 喇叭、麥克風輸入等類比源與內部數位源進行混合
- ❑ 播放 64 音效聲道，取樣率隨意
- ❑ 32 位元全數位音源混音，全部在 Audigy 的數位混音程式內完成
- ❑ 24 位元類比輸入的類比至數位轉換，取樣率 48 kHz
- ❑ 24 位元數位音源至類比 5.1 喇叭輸出的數位 - 類比轉換，取樣率 48 kHz
- ❑ 16 位元錄音取樣率：8、11.025、16、22.05、24、32、44.1 和 48 kHz



專業級數位音效處理

- ❑ 支援 Sony/Philips 數位連接埠 (SPDIF) 格式輸入訊號，最高可達 24 位元 /96 kHz
- ❑ SPDIF 輸出，可選擇的取樣率為 44.1、48 或 96 kHz，解析度為 24 位元
注意：SPDIF 輸出在播放經由 DRM (數位版權管理) 技術編輯過的被保護數位音效檔案時無法使用
- ❑ 可選、6 聲道 SPDIF 至外部擴音機 / 數位喇叭系統的輸出
- ❑ 軟體切換 SPDIF 輸入至輸出 (旁路)，簡化纜線連接 (具有 Audigy Drive 升級選項)
- ❑ 支援 ASIO 的多軌錄音，等待時間短

靈活的混音程式控制

- ❑ CD 音效、Line In、輔助裝置、TAD、PC 喇叭、麥克風輸入、Wave/DirectSound 裝置、MIDI 裝置、CD 數位 (CD SPDIF) 的軟體播放控制
- ❑ 類比混音 (CD 音效、Line In、輔助裝置、TAD、PC 喇叭的集合)、麥克風輸入、Wave/DirectSound 裝置、MIDI 裝置、CD 數位 (CD SPDIF) 的軟體錄製控制
- ❑ 可選的錄音輸入源或各種音源混合
- ❑ 可調整的主音量控制
- ❑ 獨立低音和高音控制
- ❑ 前置及後置平衡控制
- ❑ 混音程式源的靜音及移位控制

Dolby 數位 (AC-3) 解碼

- ❑ 將 Dolby 數位 (AC-3) 解碼為 5.1 聲道或將未壓縮的 Dolby 數位比特流傳遞至外部解碼器
- ❑ 低音重新定向：當環繞喇叭系統的重低音音箱獨立時，重新定向低音輸出。
- ❑ 截面低頻 (10-200 Hz)：可針對獨立重低音喇叭進行調整，以獲得希望的低頻
- ❑ 可調整的中置及 LFE 水平控制

Creative Multi Speaker Surround™ (CMSS™)

- ❑ 多喇叭技術
- ❑ 將單音或立體聲音源上混至 5.1 聲道
- ❑ 專業品質的移位及混音算法

相容：僅用於 Sound Blaster Audigy (SB1394™)

- ❑ 依從 IEEE 1394a 規格
- ❑ 支援 100、200 和 400 Mbps 的資料速率
- ❑ 以串接形式支援多達 63 個 IEEE 1394 相容裝置

連接

Sound Blaster Audigy(SB1394) 卡

音效輸入

- ❑ 經由後部支架上立體聲插孔的一個線性級類比線性輸入
- ❑ 經由後部支架上立體聲插孔的一個單音麥克風類比輸入
- ❑ 經由卡上 4 pin Molex 連接埠的 CD_IN 線性級類比輸入
- ❑ 經由卡上 4 pin Molex 連接埠的 AUX_IN 線性級類比輸入
- ❑ 經由卡上 4 pin Molex 連接埠的 TAD 線性級類比輸入
- ❑ 經由卡上 2 pin Molex 連接埠的 CD_SPDIF 數位輸入

音效輸出

- ❑ 經由後部支架上 4 組 3.5mm 迷你插孔的類比 / 數位輸出
 - 類比輸出：中置及重低音喇叭聲道
 - 數位輸出：前置、後置、中央和重低音喇叭 SPDIF 數位輸出
- ❑ 經由後部支架上立體聲插孔的兩個線性級類比輸出，前置及後置 Line-Out 1、2
- ❑ 前置 Line-Out 的立體聲耳機 (阻抗 32-ohm) 支援

SB1394 連接埠



6 pin SB1394 接插裝置 / 連接埠的最大輸出為 2 瓦。此連接埠僅能連接一個耗電量大的裝置如 IEEE 1394 硬碟和 CD-RW 讀寫式光碟機，除非此連接埠是自備電源的。

- ❑ 一個卡上的 2 x 5 pin 內部 SB1394 連接埠 (J6)，用於連接 Audigy 擴充卡 (具有 Audigy Drive 升級選項，僅在某些型號上提供)
- ❑ 後部支架上一個 6 pin SB1394 連接埠

連接埠

- ❑ VOL_CTRL 1 x 4 pin 頭端器
- ❑ PC_SPK (PC 喇叭) 1 x 2 pin 頭端器
- ❑ 用於連接 Audigy Drive 的 AUD_EXT 2 x 20 pin 頭端器 (升級選項，僅在某些型號上提供)
- ❑ 用於連接搖桿 /MIDI 連接埠的搖桿 2 x 8 pin 頭端器 (選購品：金屬支架僅隨某些型號附贈)

Sound Blaster Audigy(非 SB1394) 卡

音效輸入

- ❑ 經由後部支架上立體聲插孔的一個線性級類比線性輸入
- ❑ 經由後部支架上立體聲插孔的一個單音麥克風類比輸入
- ❑ 經由卡上 4 pin Molex 連接埠的 CD_IN 線性級類比輸入
- ❑ 經由卡上 4 pin Molex 連接埠的 AUX_IN 線性級類比輸入
- ❑ 經由卡上 4 pin Molex 連接埠的 TAD 線性級類比輸入



音效輸出

- 經由卡上 2 pin Molex 連接埠的 CD_SPDIF 數位輸入
- 經由後部支架上 4 組 3.5mm 迷你插孔的類比 / 數位輸出
 - 類比輸出：中置及重低音喇叭聲道
 - 數位輸出：前置、後置、中置和重低音喇叭 SPDIF 數位輸出
- 經由後部支架上立體聲插孔的兩個線性級類比輸出，前置及後置 Line-Out 1、2
- 前置 Line-Out 的立體聲耳機 (阻抗 32-ohm) 支援

連接埠

- VOL_CTRL 1 x 4 pin 頭端器 (僅在某些型號上提供)
- PC_SPK (PC 喇叭) 1 x 2 pin 頭端器 (僅在某些型號上提供)
- 用於連接 Audigy Drive 的 AUD_EXT 2 x 20 pin 頭端器 (升級選項，僅在某些型號上提供)
- 後部支架上 15 pin 搖桿 /MIDI 連接埠 (選購品：金屬支架僅包括在某些型號中)

Sound
BLASTER

B 疑難排解

本附錄對於在安裝或正常使用過程中可能出現的問題提供解決方法

疑難排解

本附錄對於在安裝或正常使用過程中可能出現的問題提供解決方法。

安裝軟體的問題

將 Sound Blaster Audigy 插入光碟機後安裝沒有自動執行。

Windows 系統中的自動執行功能可能沒有啓用。

透過我的電腦快顯選單執行安裝程式：

1. 雙按 Windows 桌面上的**我的電腦**圖像。
2. 在**我的電腦**視窗右按 CD-ROM 光碟機圖像。
3. 在出現的快顯選單中單按 **AutoPlay** 並按照螢幕上的指示作業。

透過自動插入通告啓用 AutoPlay：

1. 單按**開始** -> **設定** -> **控制台**。
2. 在**控制台**視窗中，雙按**系統**圖像。
3. 在**系統內容**對話方塊，單按**裝置管理員**標籤，選擇 CD-ROM 光碟機。
4. 單按**內容**按鈕。
5. 在**內容**對話方塊，單按**設定**標籤，選擇**自動插入通告**。
6. 單按**確定**按鈕關閉對話方塊。

聲音的問題

在播放一個音效檔案時突然出現過強的環境音響或效果。

上一次選定的環境預置不適用於目前的音效檔案。

切換至一個適當的環境：

1. 雙按 AudioHQ 的 **EAX 控制台** 圖像。
2. 在 **Environment** 方塊中，單按向下箭號選擇 **(No effects)** 或合適的環境。

耳機沒有聲音。

查看下列各項：

- 耳機要連接到耳機插孔。
- 在 Surround Mixer 主台面的喇叭標籤頁，在喇叭方塊中已經選定**耳機**選項。
- 在 Surround Mixer 的混音程式台面，錄音源選定為“您聽到的聲音”。

單獨的類比錄音源在 Surround Mixer 中沒有顯示。

下列類比錄音源集中在一個稱為**類比混音 (Line/CD/TAD/Aux/PC)** 的錄音控制中，它位於一欄式錄音選項中：

- Line-In
- CD 音效
- 輔助
- TAD-In
- PC 喇叭

單獨的類比錄音源在 Surround Mixer 中無法選定。

5 個類比錄音源在 **Analog Mix (Line/CD/TAD/Aux/PC)** 下結合在一起。詳情請參見第 C-2 頁的“單獨的類比錄音源在 Surround Mixer 中沒有顯示。”

錄製一個單獨的類比源：

- 在 Surround Mixer 的一欄式錄音選項中，確保選定的錄音源為 **Analog Mix (Line/CD/TAD/Aux/PC)**。
- 在 six-column 選項中，透過單按**靜音**核取方塊選中它將您不想錄製的類比音源靜音。

喇叭沒有聲音。

查看下列各項：

- 您是否已經將喇叭連接到音效卡的輸出。
- 您是否已經在混音程式台面中選定了正確的音源。
- 如果上述條件都已達到，您仍然聽不到任何聲音，請單按 **VOL** 控制上方的**紅色加號**，檢查是否選擇了**僅使用數位輸出**核取方塊。如果您選擇了該核取方塊，您就位於僅使用數位輸出模式中，所以必須接至數位喇叭以聽到來自音效卡的聲音，有關詳情，請參見 Surround Mixer 的**線上說明**中關於僅使用數位輸出這一節。

在播放諸如 .WAV、MIDI 檔案或 AVI 剪輯時沒有聲音輸出。

查看下列各項：

- 喇叭的音量控制旋鈕，如果有的話，被置於中間位置。如果必要，使用 Creative 混音程式來調整音量。
- 功率喇叭或外接擴音機接至卡的 Line Out 或後置輸出插孔。
- 卡與週邊裝置之間沒有硬體衝突。請參見 C-8 頁上的“解決 I/O 衝突”。
- Surround Mixer 主台面中的喇叭選擇應對應您的喇叭或耳機設定。
- EAX 控制台**應用程式的主和**源**標籤頁之一或兩者的**原始聲音**捲軸設定到 100%。

在播放需要 CD-ROM 的音效 CD 或者 DOS 遊戲時沒有聲音輸出。

要解決此問題，請執行下列方法之一：

- 確保 CD-ROM 光碟機的類比音效連接埠與音效卡的 CD In 連接埠正確連接。
- 啓動數位 CD 播放。

用於 Windows 98 SE

1. 單按**開始** -> **設定** -> **控制台**。
2. 在**控制台**對話方塊中，雙按**多媒體**圖像。
3. 在**多媒體內容**對話方塊中，單按**CD 音樂**標籤。
4. 單按在此**CD-ROM 裝置**上啓動**數位 CD 音訊**核取方塊以選取它。
5. 單按**確定**按鈕。

用於 Windows Me

1. 單按**開始** -> **設定** -> **控制台**。
2. 在**控制台**對話方塊中，雙按**系統**圖像。
3. 在**系統內容**對話方塊中，單按**裝置管理員**標籤。
4. 雙按 DVD/CD-ROM 光碟機圖像。
電腦光碟機將顯示。
5. 右按光碟機圖像。一個選單出現。
6. 單按**內容**。
7. 在下一個對話方塊的**數位 CD 播放**方塊中，單按在此**CD-ROM 裝置**上啓動**數位 CD 音訊**核取方塊以選取它。
8. 單按**確定**按鈕。

用於 Windows 2000 和 Windows XP

1. 單按**開始** -> **設定** -> **控制台**。
2. 在**控制台**對話方塊中，雙按**系統**圖像。
3. 在**系統內容**對話方塊中，單按**硬體**標籤。
4. 單按**裝置管理員**按鈕。



5. 雙按 DVD/CD-ROM 光碟機圖像。
電腦光碟機將顯示。
6. 右按光碟機圖像。一個選單出現。
7. 單按內容。
8. 在下一個對話方塊的**數位 CD 播放**方塊中，單按在此 **CD-ROM 裝置**上啓動**數位 CD 音訊**核取方塊以選取它。

移位音源時有時會關閉其聲音。

如果您在僅使用數位輸出模式下，且音源的左右平衡經過軟體混音程式而不是 Surround Mixer 的處理（如 Windows 音量控制程式），其處理後的位置位於使用 Surround Mixer 主台面移動音源位置的另一端，就會發生這種問題。例如在 Windows 音量控制中的 CD 音效位於左側，而在 Surround Mixer 中，您將 CD 音效移到右側。

解決問題的步驟：

開啓那個混音程式，將所有音效輸入源的平衡居中。這確保了您在移位 Surround Mixer 中的類比音源時，它不會沒有聲音。

SoundFont 快取 記憶體不足



較小的 SoundFont 檔案的不足之處是它的音質較差。

沒有足夠的記憶體載入 SoundFonts。

當分配給 SoundFonts 的記憶體不足時，在載入或播放 SoundFonts 相容的 MIDI 檔案時，也許會發生這種情況。

分配更多的 SoundFont 快取記憶體：

在音色庫控制工具的**選項**標籤頁上，將音色庫緩衝捲軸向右移動。

分配給 SoundFont 快取記憶體的量取決於可用的系統 RAM。

如果可用的系統 RAM 仍然不足：

執行以下步驟之一：

- 在 SoundFont 控制工具的**設定音色庫**標籤頁上，從**選擇音色庫**框中選擇一個較小的 SoundFont 庫，如果有的話。
- 增加電腦的系統記憶體。

搖桿的問題

搖桿連接埠無法工作。

音效卡的搖桿連接埠可能與系統的搖桿連接埠有衝突。

解決問題的步驟：

禁用音效卡的搖桿連接埠，使用系統連接埠。執行下列步驟：

1. 單按**開始 -> 設定 -> 控制台**。
2. 在**控制台**視窗中，雙按**系統**圖像。
3. 在**系統內容**對話方塊中，單按**裝置管理員**標籤。
4. 雙按**音效、視訊和遊戲控制卡**，然後選擇 **Creative Audigy Gameport (Creative Game Port 適用於 Windows 2000)**。
5. 單按**內容**按鈕。
6. 在內容對話方塊中：
 - 如果您有一個 **Original Configuration (目前)** 核取方塊：
 - 撤消選擇該核取方塊以禁用它。

如果出現的是**在此硬體設定檔案中禁用**核取方塊：

- 確保選定此核取方塊以禁用它。

7. 單按**確定**重新啓動 Windows 使變更生效。

當 Gameport Joystick 連接埠被禁用後，裝置管理員中的該項目有一個紅色叉號。

搖桿在某些程式中無法正常工作。

程式可能使用系統處理器定時來計算搖桿位置。當處理器快速運作時，程式可能錯誤的確定搖桿的位置，認為該位置超出了範圍。

解決問題的步驟：

增加系統 BIOS 設定的 8 位元 I/O 還原時間，通常位於 Chipset Feature Settings 一節之下。或者，如果可能的話，將 AT Bus 調至較慢的時脈。如果問題仍然存在，嘗試使用另一個搖桿。



要是您對系統軟體不是非常熟悉，請不要試圖在 BIOS 中進行變更。

多個音效裝置的問題

安裝的其他音效卡無法正常工作。

您的電腦中可能已經安裝了一個音效裝置。此音效裝置有可能是音效卡或主機板上音效晶片組。在安裝 Sound Blaster Audigy 卡之前，系統會提示您完全解除安裝和移除目前的音效裝置。在您的電腦中使用多個音效裝置可能導致使用的問題。

另外，在安裝 Sound Blaster Audigy 卡的過程中，執行下列步驟：

- ❑ 如果電腦偵測到了已安裝的 Sound Blaster Live! 系列，這時將出現一個訊息方塊建議您將其他音效卡完全解除安裝和移除。單按**是**按鈕並按照螢幕指示完成移除舊裝置的過程。從電腦中移除舊音效卡。
- ❑ 如果電腦偵測到其他安裝的音效卡，將出現一個訊息方塊建議您將它們解除安裝。單按**是**按鈕繼續安裝 Sound Blaster Audigy 卡。
Sound Blaster Audigy card 安裝完畢後，徹底解除安裝目前音效卡，並把它從電腦中拆下。

主機板上音效晶片組無法正常工作。

執行以下步驟禁用板上音效晶片組：



1. 重新啓動您的系統。
2. 在記憶體檢查時，按下 <F2> 或 <Delete>，具體情況取決於您的主機板。
BIOS 設定選單出現。
3. 選擇 **Chipset Features Setup**，按 <Enter>。
4. 選擇 **Onboard Legacy Audio**，按 <Enter> 禁用主機板上音效晶片組。
5. 按 <Esc> 返回到 BIOS 設定選單。
6. 選擇 **Save & Exit Setup**，按 <Enter>。
7. 按 <Y>，然後按 <Enter>。

注意：請參考主機板使用手冊獲取更詳細的資訊。

使用 Sound Blaster Live! 系列的問題

Sound Blaster Live! 或 Sound Blaster PCI512 應用程式無法工作。

除了正常的播放及錄音功能外，舊有的音效裝置在安裝了 Sound Blaster Audigy 後無法進行其他工作。

解決問題的步驟：

從電腦中將舊的音效卡解除安裝和移除。否則，您可以選擇禁用 Sound Blaster Live! 系列：

1. 單按**開始 -> 設定 -> 控制台**。

2. 在**控制台**視窗中，雙按**系統**圖像。
3. 在**系統內容**對話方塊中，單按**裝置管理員**標籤。
4. 雙按**音效、視訊和遊戲控制卡**，然後選擇 **Creative Sound Blaster Live! Series** 或 **Creative Sound Blaster PCI512**。
5. 單按**內容**按鈕。
6. 在內容對話方塊中：
 7. 如果您有一個 **Original Configuration (目前)** 核取方塊：
 - 撤消選擇該核取方塊以禁用它。
 - 如果出現的是**在此硬體設定檔案中禁用**核取方塊：
 - 確保選定此核取方塊以禁用它。
8. 單按**確定**重新啓動 Windows 使變更生效。

當 Sound Blaster Live! 系列被禁用後，裝置管理員中的該項目有一個紅色叉號。

解決 I/O 衝突

如果您的卡和其他裝置被設定為使用同一個 I/O 位址，卡和其他週邊裝置有可能發生衝突。

若要解決 I/O 衝突，請在 Windows 98 SE/Me 下使用裝置管理員變更音效卡或有衝突的週邊裝置的資源設定。

如果您不清楚是哪一塊卡導致衝突，可以先移除所有卡，只留下音效卡和其他主要的卡（如軟碟控制器和繪圖卡）。然後逐一新增卡直到裝置管理員標明發生衝突為止。

在 Windows 98 SE/Me 下解決硬體衝突：

1. 單按**開始 -> 設定 -> 控制台**。
2. 在**控制台**視窗中，雙按**系統**圖像。



您還可以參考 Windows 98 SE/Me 線上說明中的疑難排解一節。



3. 在**系統內容**對話方塊中，單按**裝置管理員**標籤。
4. 在音效、視訊和遊戲控制卡項目下，選擇發生衝突的音效卡驅動程式 - 由驚歎號 (!) 標明，然後單按**內容**按鈕。
5. 在內容對話方塊中，單按**資源**標籤。
6. 確保選定**使用自動設定**核取方塊，單按**確定**按鈕。
7. 重新啓動系統讓 Windows 98 SE/Me 重新啓音效卡和 / 或衝突裝置分配資源。

在 Windows NT 4.0 下使用的問題

在系統啓動時出現一個或更多的服務控制管理員錯誤訊息。

在您成功安裝了 Sound Blaster Audigy 卡，並從電腦中移除了一個音效卡後，就出現這個問題。Windows 正在試圖將驅動程式與移除的音效卡相匹配。

解決問題的步驟：

1. 以管理員身份登入您的電腦。
2. 單按**開始 -> 設定 -> 控制台**。
3. 雙按**多媒體**圖像，然後單按**裝置**標籤。
4. 在清單中，從以下項目中移除
 - 音效裝置
 - MIDI 裝置和樂器保留
 - Audio for Creative Sound Blaster Audigy
 - MIDI for Creative Sound Blaster Audigy
 - MIDI for Creative S/W Synth
5. 單按**確定**按鈕關閉對話方塊。
驅動程式即被移除。

使用 Encore DVD 播放程式的 問題

在光碟機中插入一張 DVD 後，Encore DVD 播放程式沒有啓動。

解決問題的步驟：

1. 右按 Windows 系統駐留程式中的光碟偵測程式圖像，然後單按**內容**。
2. 在 Creative 光碟偵測程式對話方塊的**一般**標籤頁，確保已選定**啓用光碟偵測程式**核取方塊。
3. 單按**播放程式**標籤。
4. 選擇 DVD 光碟項，單按**選擇播放程式**按鈕。
5. 在**播放程式內容**對話方塊中，單按**瀏覽**按鈕。
6. 瀏覽至 C:\Program Files\Creative\PC- DVD Encore 雙按 **ctdvdply** 項名稱框即可顯示 ctdvdply 項。
7. 單按**確定**按鈕兩次。

現在您雙按光碟偵測程式圖像時，Encore DVD 播放程式即可啓動。

使用軟體 DVD 播放程式的問題

變更音效設定（如，從 6 聲道模式切換至 SPDIF 輸出模式或相反）的同時觀看 DVD 電影似乎無法實現，即使軟體 DVD 播放程式和 Surround Mixer 的所有設定都正確無誤也是如此。

解決問題的步驟：

關閉並重新啓動軟體 DVD 播放程式。

在 Windows 98 SE/2000/Me 中使用 DV 驅動程式的問題



1394 DVConnect 驅動程式不能在 Windows XP 上執行。

DV 攝影機無法正常工作。

MSDV 攝影機驅動程式可能不是最新版本 (v4.10.2226)。

解決問題的步驟：

1. 訪問 [Microsoft 網站](#) 下載 Digital Video update for DirectX 8.0 檔案 (dx80bda.exe)。
2. 將上述檔案安裝到您的電腦中。

注意：您需要先行安裝 DirectX 8.0 或 8.0a run time。

如果問題依然存在，可能因為 MSDV 攝影機驅動程式沒有針對 DV 攝影機進行完全最佳化。

解決問題的步驟：

1. 開啓 DV 攝影機。
2. 將 Sound Blaster Audigy 安裝光碟放入 CD-ROM 光碟機中。
結束歡迎螢幕。
3. 使用 Windows 檔案總管在 CD-ROM 中找到 1394 資料夾，執行 DVConnect 240.exe 檔案。按照螢幕上的指示完成安裝。
如果您在 Windows 98 SE 中，可能系統會提示您先插入 Windows 98 SE CD-ROM。按照螢幕上的指示完成安裝。
4. 單按**完成**按鈕。
5. 關閉，然後再開啓 DV 攝影機。

在某些 VIA 晶片組主機板上出現檔案傳輸問題

您在 VIA 晶片組主機板上安裝了 Sound Blaster Audigy 卡後，也許會碰到以下問題：

當傳輸大量資料時，電腦當機或重新啟動了，或者從另一個磁碟機傳輸過來的檔案缺失或損壞。

只有一小部份採用 VIA VT82C686B 控制器晶片組主機板的電腦會發生這種問題。

驗證您的主機板是否採用了 VT82C686B 晶片組：

- 請參考電腦或主機板的手冊，或
- 在 Windows 中：
 - i. 單按**開始** -> **設定** -> **控制台**。
 - ii. 雙按**系統**圖像。
 - iii. 單按**裝置管理員**或**硬體**標籤。
 - iv. 單按**系統裝置**圖像。
 - v. 在出現的清單中，查看是否出現如圖 B-1 中顯示的加亮項目。
 - vi. 如果出現該項目，移開電腦的機箱蓋，在主機板上找到 VIA 晶片集。（請注意第 1-5 頁提到的安全使用說明）VT82C686B 晶片集的型號刻在晶片上。

如果使用的是 VT82C686B 晶片集：

- Creative 建議您應首先與電腦零售商或主機板製造商取得聯繫，以獲取最新的解決方法。
- 某些使用者也可以透過以下措施解決問題：
 - 從 <http://www.viatech.com>* 下載最新的 VIA 4in1 驅動程式。
 - 從製造商的網站獲取最新的主機板 BIOS *。
 - * 這些網站的內容由其他公司控制。Creative 對從上述網站獲得或下載的資訊不承擔責任。此資訊僅為您提供便利之用。



圖 B-1: 裝置管理員標籤。

安裝非 Creative 應用程式的問題

安裝非 Creative 的應用程式時，在 Windows XP 作業系統中出現一則硬體安裝錯誤訊息。

產品發行的時候，Microsoft 建議有關公司提交他們的硬體解決方案進行認證。如果不提交硬體裝置的驅動程式，或沒有經過 Microsoft 的認證，將出現類似下面的警告訊息。

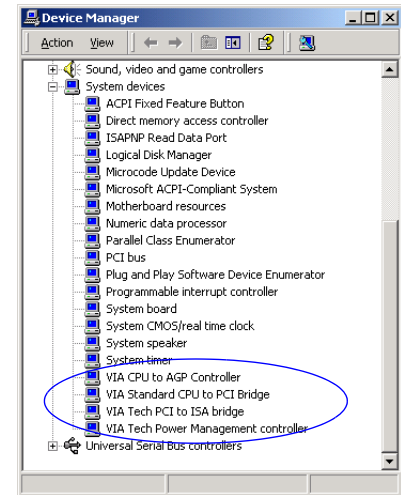

如果您安裝的不是 Creative 的硬體驅動程式，您可能會看到這則訊息。這時，您可以選擇單按 **Continue Anyway** 按鈕。未在 Microsoft 註冊的裝置驅動程式在 Windows XP 也許可以使用，而且不會對您的電腦造成危害。

如果您需要有關 XP 的資訊或說明，您可以透過公司的網站或技術支援熱線聯絡開發驅動程式的公司。

CREATIVE

Sound
BLASTER

索引



A

- Audigy 卡 **1-2**
- AUX 連接埠 **1-2, 1-3**
- 安裝
 - Ulead VideoStudio **2-1**
 - 應用程式 **2-1**
 - 驅動程式 **2-1**
- 安裝硬體 **1-5**
- 關於
 - CreativeWare **ix**
 - EAX **viii**
- ASIO **4-3**
- Audigy Drive **vii**
- Audigy Experience **x**
- Audigy 線上快速開始 **x**
- Audigy 應用程式 **3-1**

B

- 播放
 - CD 音效檔案 **4-2**
 - MIDI 檔案 **4-2**
 - MP3 歌曲 **4-5**
 - MP3 檔案 **4-2**
 - SoundFonts **4-4**
 - Wave 檔案 **4-2**
 - WMA 檔案 **4-2**
 - 有 EAX ADVANCED HD 效果的 MP3 歌曲 **4-5**

- 編排 SoundFont 音色庫 **4-3**
- 編輯
 - 影像 **4-3**
 - 樂器 **4-3**
- 編輯個人專集 **4-2**
- 擺放您的喇叭 **1-14, 1-15**

C

- CD SPDIF 連接埠 **1-2, 1-3**
- CD 音效連接埠 **1-2, 1-3**
- Creative Audio HQ **3-4**
- Creative MiniDisc Center **3-6**
- Creative PlayCenter **3-6**
- Creative Recorder **3-6**
- Creative Restore Defaults **3-6**
- Creative Sound Blaster Audigy 線上快速開始 **3-2**
- Creative Sound Blaster Audigy 體驗 **3-2**
- Creative Surround Mixer **3-3**
- Creative Taskbar **3-2**
- Creative WaveStudio **3-5**
- Creative 診斷程式 **3-3**
- Creative 鍵盤 **3-5**
- CreativeWare **ix**

D

- 多媒體播放 **4-1**

- 電話答錄機連接埠 **1-2, 1-3**
- 第三方 Sound Blaster Audigy 應用程式 **3-6**

E

- EAX **viii**
- EAX 控制 **3-5**

G

- 個人專集 **4-2**
- 關閉主電源 **1-5**
- 觀看
 - DVD **4-1**
 - 環繞影片 **4-2**

H

- 後置輸出插孔 **1-2, 1-3**

I

- Internet 娛樂 **4-5**

J

- 建立
 - SoundFonts **4-4**



高品質音效路徑 **A-1**
體驗有視覺娛樂的音樂 **4-5**

U

Ulead Video Studio
Windows Second Edition **2-1**
Ulead VideoStudio
Windows 98 **2-1**

V

Vienna SoundFont Studio **3-6**

W

玩遊戲 **1-11**
為 MP3 歌曲混音 **4-5**

X

下載 MP3 歌曲 **4-5**
享用
A3D 1.0 支援 **4-5**
DirectSound3D 支援 **4-5**
EAX 支援 **4-5**
線上說明
Creative Audio HQ **3-4**
Creative MiniDisc Center **3-6**

多種效果 **4-4**
非 General MIDI 相容檔案 **4-2**
音樂 **4-3**
將 CD 歌曲編碼為 MP3 格式 **4-5**
進階內容建立 **4-3**
技術支援 **x**

L

line in 插孔 **1-2, 1-3**
line out 插孔 **1-2, 1-3**
連接
耗電量大的裝置 **A-2, A-4**
連接相關週邊裝置 **1-9**
錄製
聲音 **4-3**
類比 / 數位輸出插孔 **1-2, 1-3**
錄製
用 ASIO 錄製多個聲軌 **4-3**
音樂 **4-3**
效果 **4-3**
數位音效 **4-4**
樂器 **4-3**

M

麥克風輸入插孔 **1-2, 1-3**
MIDI 輸入 **3-5**

N

內容建立 **4-3**
內部 SB1394 連接埠 **1-2**

P

PCI 插槽 **1-6**

S

SB1394 連接埠 **1-2**
數位娛樂 **4-2**
視覺娛樂 **4-5**
Sound Blaster Audigy Platinum **vii**
Sound Blaster 網站 **x**
SoundFont Showcase **3-6**
SoundFont 音色庫 **4-3**
SoundFont 控制 **3-4**

T

套用語音效果 **4-3**
特性
1394a 相容 **A-3**
Audigy 處理器 **A-1**
Creative Multi Speaker Surround
A-3
Dolby digital (AC-3) 解碼 **A-2**
PCI 匯流排控制 **A-1**



- Creative PlayCenter **3-6**
- Creative Recorder **3-6**
- Creative Surround Mixer **3-3**
- Creative Taskbar **3-2**
- Creative WaveStudio **3-5**
- Creative 診斷程式 **3-3**
- EAX 控制 **3-5**
- SoundFont Showcase **3-6**
- SoundFont 控制 **3-4**
- 裝置控制 **3-4**
- 系統需求
- Audigy Drive **ix**
- SB1394 應用程式 **x**
- Sound Blaster Audigy 卡 **ix**
- 遊戲 **x**
- 檢視 DVD 標題 **x**

Y

- 一般規格說明
- 音效輸入 **A-4**
- 音效輸出 **A-5**
- 連接埠 **A-5**
- 音效卡 **1-2**
- 搖桿 /MIDI 支架 **1-4**
- 搖桿 /MIDI 連接埠 **1-2, 1-3**
- 遊戲參考 **4-5**
- 應用程式 **3-1**
- 疑難排解 **B-2**
 - DV 驅動程式 **B-13**
 - Encore DVD 播放程式 **B-12**
 - I/O 衝突 **B-10**
 - SoundFont 快取記憶體 **B-7**

- 在 Windows NT 4.0 下 **B-11**
- 安裝軟體 **B-2**
- 軟體 DVD 播放程式 **B-12**
- 搖桿 **B-7**
- 聲音 **B-3**
- 語音效果 **4-3**
- 影像 **4-3**

Z

- 自訂環境 **4-6**
- 裝置控制 **3-4**
- 轉錄音樂 **4-3**