

## Creative Sound Blaster Audigy Программное обеспечение Creative Audio

Содержание данного документа может быть изменено без предварительного уведомления и в нем не содержится никаких обязательств со стороны компании Creative Technology Ltd. Никакая часть настоящего руководства ни в каких целях не может быть воспроизведена или передана в какой бы то ни было форме и какими бы то ни было средствами, будь то электронные или механические, включая фотокопирование и запись на магнитный носитель, если на то нет письменного разрешения компании Creative Technology Ltd. Программное обеспечение, описанное в настоящем документе, сопровождается лицензионным соглашением, и его использование и копирование возможно только в соответствии с условиями этого соглашения. Копирование программы на любой другой носитель за исключением случаев, явно разрешенных настоящим лицензионным соглашением, является нарушением действующего законодательства. Обладатель лицензии имеет право создать одну резервную копию программы.

Лицензионное соглашение о программном обеспечении находится в отдельном каталоге на установочном компакт-диске. Документы об авторских правах и отказе от обязательств, включая права на товарные знаки, находятся на том же компакт-диске.

© Creative Technology Ltd., 1998-2002. Все права защищены.

Версия 2.1

июнь 2002

Sound Blaster и Blaster являются охраняемыми товарными знаками, а эмблемы Sound Blaster Audigy и Sound Blaster PCI, названия EAX ADVANCED HD, Multi-Environment, Environment Panning, Environment Reflections, Environment Filtering, Environment Morphing, Creative Multi Speaker Surround, Inspire и Oozic являются товарными знаками Creative Technology Ltd. в США и других странах. E-Mu и SoundFont являются охраняемыми товарными знаками корпорации E-mu Systems. SoundWorks является охраняемым товарным знаком, а MicroWorks, PCWorks и FourPointSurround являются товарными знаками корпорации Cambridge SoundWorks. Microsoft, MS-DOS и Windows являются охраняемыми товарными знаками корпорации Майкрософт. Произведено по лицензии Dolby Laboratories. Dolby, AC-3, Pro Logic и символ “два D” являются товарными знаками Dolby Laboratories. © Dolby Laboratories, 2001. Все права защищены. Все остальные продукты являются товарными знаками или охраняемыми товарными знаками соответствующих владельцев.

Данный продукт защищен одним или несколькими из следующих патентов США:

4,506,579; 4,699,038; 4,987,600; 5,013,105; 5,072,645; 5,111,727; 5,144,676; 5,170,369; 5,248,845; 5,298,671; 5,303,309; 5,317,104; 5,342,990; 5,430,244; 5,524,074; 5,698,803; 5,698,807; 5,748,747; 5,763,800; 5,790,837.

## Лицензионное соглашение конечного пользователя Программного обеспечения Creative Версия 2.5.1, май 2002

ПЕРЕД ИСПОЛЬЗОВАНИЕМ ПРОГРАММНОГО ОБЕСПЕЧЕНИЯ ВНИМАТЕЛЬНО ПРОЧИТАЙТЕ ДАННЫЙ ДОКУМЕНТ. ИСПОЛЬЗУЯ ПРОГРАММНОЕ ОБЕСПЕЧЕНИЕ, ВЫ БЕРЕТЕ НА СЕБЯ ОТВЕТСТВЕННОСТЬ ЗА СОБЛЮДЕНИЕ ПОЛОЖЕНИЙ НАСТОЯЩЕГО СОГЛАШЕНИЯ. В СЛУЧАЕ НЕСОГЛАСИЯ С НАСТОЯЩИМ СОГЛАШЕНИЕМ НЕ РАСПЕЧАТЫВАЙТЕ ДИСКЕТЫ, НЕ УСТАНОВЛИВАЙТЕ И НЕ ИСПОЛЬЗУЙТЕ ПРОГРАММНОЕ ОБЕСПЕЧЕНИЕ. ДЛЯ ВОЗМЕЩЕНИЯ РАСХОДОВ ВЫ ДОЛЖНЫ В ТЕЧЕНИЕ 15 ДНЕЙ ВОЗВРАТИТЬ ПРОГРАММНОЕ ОБЕСПЕЧЕНИЕ, ВСЮ ОТНОСЯЩУЮСЯ К НЕМУ ДОКУМЕНТАЦИЮ И ПРОЧИЕ КУПЛЕННЫЕ ИЗДЕЛИЯ ПО МЕСТУ ПРИОБРЕТЕНИЯ.

Настоящий документ является юридическим соглашением между Вами и фирмой **Creative Technology Ltd.** и ее филиалами (“Creative”). Это Соглашение устанавливает положения и условия, согласно которым Creative предлагает лицензирование программного обеспечения, поставляемого в запечатанном пакете с диском вместе с соответствующей документацией и прилагаемыми комплектующими, включая, но не ограничиваясь исполняемыми программами, драйверами, библиотеками и файлами данных, относящимися к таким программам (далее, “Программное обеспечение”).

### ЛИЦЕНЗИЯ

#### 1. Предоставление лицензий

Программное обеспечение лицензируется, но не продается, для использования только в соответствии с условиями данного Соглашения. Вы владеете диском или другим носителем, на который Программное обеспечение было изначально или впоследствии записано или занесено, но по соглашению между Вами и Creative (и в разрешенных пределах держателями его лицензий) Creative оставляет за собой все авторские права и права собственности на Программное обеспечение и сохраняет за собой все права, специально не предоставленные Вам.

Лицензия, предоставляемая в соответствии с данным разделом, обусловлена согласием пользователя со всеми обязательствами, возлагаемыми на него настоящим Соглашением. Компания Creative предоставляет Вам право на использование всего указанного Программного Обеспечения или его части при условии, что (a) данное Программное Обеспечение не будет распространяться с целью получения прибыли; (b) данное Программное Обеспечение будет применяться только совместно с программными продуктами, разработанными компанией Creative; (c) модификация данного Программного Обеспечения НЕ допускается; (d) в данном Программном Обеспечении приводятся все сведения об авторских правах; (e) получатель лицензии или конечный пользователь связаны условиями настоящего Соглашения.

#### 2. Для использования на одном компьютере

Программное обеспечение может одновременно использоваться только на одном компьютере одним пользователем. Вы можете переносить выполняемую часть Программного обеспечения с одного компьютера на другой, при условии, что (a)

Программное обеспечение (включая любую его часть или копию) удаляется с первого компьютера и (b) не существует возможности использовать Программное обеспечение более чем на одном компьютере одновременно.

#### 3. Автономная основа

Разрешается использовать Программное обеспечение только на автономной основе, что означает, что Программное обеспечение и его функции доступны только лицу, которое физически присутствует в месте расположения компьютера, на котором установлено Программное обеспечение. Не разрешается удаленный доступ к Программному обеспечению или его функциям или передача Программного обеспечения или любой его части по любой сети или коммуникационной линии.

#### 4. Авторское право

Программное обеспечение принадлежит Creative и/или обладателям его лицензий и защищается законами США об авторских правах и нормами международного права. Не разрешается удалять указания об авторских правах ни с одной из копий Программного обеспечения, равно как ни с одной из копий прилагаемых печатных материалов, если таковые существуют.

## 5. Одна архивная копия

Вы можете сделать одну (1) архивную копию выполняемой части Программного обеспечения только для целей архивирования, используя Программное обеспечение на одном компьютере. На копии должны быть воспроизведены все указания об авторских правах и других правах собственности, присутствующие на оригиналах Программного обеспечения.

## 6. Запрет на добавление и интеграцию

Не разрешается добавлять или интегрировать какую-либо часть Программного обеспечения с другой программой, кроме как в пределах, специально разрешенных законом той страны, в которой Вы находитесь. Любая часть Программного обеспечения добавленная или интегрированная с другой программой, если таковая существует, будет подчиняться положениям и условиям данного Соглашения, и Вы обязаны воспроизвести на добавленной или интегрированной части все указания об авторских и других правах собственности, присутствующих на оригиналах Программного обеспечения.

## 7. Сетевая версия

Если Вы приобрели “сетевую” версию Программного обеспечения, то это Соглашение применяется к установке Программного обеспечения на одном “файловом сервере”. Оно не может быть установлено на нескольких системах. Каждый “узел”, соединенный с “файловым сервером”, также должен иметь свою собственную лицензию “узловой копии” Программного обеспечения, которая является лицензией только для конкретного “узла”.

## 8. Передача лицензии

Вы можете передавать лицензию на Программное обеспечение в том случае, если (a) Вы передаете все части или копии Программного обеспечения, (b) Вы не оставляете себе никаких частей или копий Программного обеспечения, и (c) лицо, которому передается лицензия, ознакомлено и обязуется соблюдать положения и условия данного Соглашения.

## 9. Ограничения на использование, копирование и модификацию Программного обеспечения

За исключением случаев, явно разрешенных данным Соглашением или законодательством страны, где было приобретено Программное обеспечение, использование, копирование или изменение Программного обеспечения запрещены. Также запрещена передача вторичных лицензий на любые права, вытекающие из данного Соглашения.

## 10. Декомпиляция, дезассемблирование или реинжиниринг

Вы признаете, что Программное обеспечение содержит секретную и другую частную информацию, являющуюся собственностью Creative и держателей ее лицензий. Вы не имеет право, иначе чем в пределах, специально разрешенных данным Соглашением и законами страны, в которой Вы находитесь, декомпилировать, дезассемблировать или иным способом выполнять реинжиниринг Программного обеспечения или предпринимать любые иные действия для получения скрытой информации, которая не видна пользователю при нормальном использовании Программного обеспечения.

В частности Вы обязуетесь ни под каким

предлогом не передавать Программное обеспечение или отображать объектный код Программного обеспечения на любом экране компьютера или делать любую твердую копию содержимого памяти объектного кода. Если Вы убеждены в том, что Вам требуется информация, касающаяся взаимодействия Программного обеспечения с другими программами, Вы не имеете права декомпилировать или дезассемблировать Программное обеспечение для получения такой информации, но можете запросить такую информацию у Creative по указанному ниже адресу. После получения такого запроса Creative определит целесообразность предоставления такой информации, и, если это так, в разумные сроки и на разумных условиях Вам будет предоставлена такая информация.

В любом случае Вы обязаны известить Creative о том, что в результате реинжиниринга или других аналогичных действий получена некая информация, при этом полученные результаты становятся конфиденциальной информацией Creative, которая может быть использована только в связи с Программным обеспечением.

## 11. Для программного обеспечения с функциями CDDB

Данный пакет содержит приложения, в состав которых входит программное обеспечение корпорации CDDB, Беркли, Калифорния (“Корпорация CDDB”). Программное обеспечение CDDB (“Клиент CDDB”) обеспечивает возможность интерактивной идентификации диска и получения от интерактивных серверов (“Серверы CDDB”) информации о музыкальных фрагментах, включая название фрагмента, имя

исполнителя, сведения о дорожке и названии диска (“Данные CDDB”), а также выполняет некоторые другие функции.

Владелец лицензии обязуется использовать Данные CDDB, Клиента CDDB и Серверы CDDB только в личных некоммерческих целях. Владелец лицензии не имеет права переуступать, копировать и передавать третьим лицам Клиента CDDB, а также какие-либо Данные CDDB. **ВЛАДЕЛЕЦ ЛИЦЕНЗИИ НЕ ИМЕЕТ ПРАВА ИСПОЛЬЗОВАТЬ ИЛИ ЭКСПЛУАТИРОВАТЬ ДАННЫЕ CDDB, КЛИЕНТА CDDB И СЕРВЕРЫ CDDB ЗА ИСКЛЮЧЕНИЕМ СЛУЧАЕВ, РАЗРЕШЕННЫХ ЯВНО НАСТОЯЩИМ СОГЛАШЕНИЕМ.**

Владелец лицензии согласен с тем, что действие данной неисключительной лицензии на использование Данных CDDB, Клиента CDDB и Серверов CDDB прекращается в случае нарушения перечисленных условий. В случае прекращения действия лицензии Владелец лицензии обязуется полностью прекратить всякое использование Данных CDDB, Клиента CDDB и Серверов CDDB. Корпорация CDDB сохраняет за собой все права на Данные CDDB, Клиента CDDB и Серверы CDDB, включая все права собственности. Владелец лицензии согласен с тем, что корпорация CDDB вправе применить против него свои права, вытекающие из данного Соглашения, непосредственно от своего имени.

Клиент CDDB и все Данные CDDB предоставляются по данной лицензии на

условиях “КАК ЕСТЬ”. CDDB не делает никаких заявлений и не предоставляет никаких гарантий, явных или подразумеваемых, относительно точности каких-либо Данных CDDB на Серверах CDDB. Корпорация CDDB оставляет за собой право удалять данные с Серверов CDDB и изменять категории данных по любым причинам, признанным корпорацией CDDB достаточными. Корпорация CDDB не гарантирует отсутствия ошибок в программном обеспечении, а также бесперебойной работы Клиента CDDB и Серверов CDDB. CDDB не берет на себя обязательств предоставлять Вам какие-либо новые и усовершенствованные типы или категории данных, которые компания CDDB, возможно, решит поставлять в будущем.

**КОРПОРАЦИЯ CDDB НЕ ПРЕДОСТАВЛЯЕТ НИКАКИХ ГАРАНТИЙ, ЯВНЫХ ИЛИ ПОДРАЗУМЕВАЕМЫХ, ВКЛЮЧАЯ, НО НЕ ОГРАНИЧИВАЯСЬ ЭТИМ, ЛЮБЫЕ ПОДРАЗУМЕВАЕМЫЕ ГАРАНТИИ КОММЕРЧЕСКОЙ ВЫГОДЫ И СООТВЕТСТВИЯ КОНКРЕТНОМУ НАЗНАЧЕНИЮ, А ТАКЖЕ ГАРАНТИИ СОБЛЮДЕНИЯ ПРАВ СОБСТВЕННОСТИ И ОТСУТСТВИЯ ПРАВОНАРУШЕНИЙ.** Корпорация CDDB не принимает на себя ответственности за результаты, полученные Владелцем лицензии при использовании Клиента CDDB и Сервера CDDB. **КОРПОРАЦИЯ CDDB НИ ПРИ КАКИХ УСЛОВИЯХ НЕ НЕСЕТ ОТВЕТСТВЕННОСТИ ЗА КАКОЙ БЫ ТО НИ БЫЛО ВОСПОСЛЕДОВАВШИЙ ИЛИ СЛУЧАЙНЫЙ УЩЕРБ, УПУЩЕННУЮ**

**ВЫГОДУ ИЛИ НЕДОПОЛУЧЕННУЮ ПРИБЫЛЬ.**

### **ПРЕКРАЩЕНИЕ ДЕЙСТВИЯ ЛИЦЕНЗИИ**

Выданная Вам лицензия действует до ее прекращения. Вы можете прекратить ее действие в любое время, возвратив Программное обеспечение (включая все части и копии) Creative. Действие лицензии будет прекращено автоматически без извещения от Creative, если Вами нарушено любое из положений или условий данного Соглашения. После прекращения действия лицензии Вы обязаны вернуть Программное обеспечение (включая любые части или копии) фирме Creative. После прекращения действия лицензии Creative может добиваться реализации любых прав, предоставляемых законом. Положения данного Соглашения, которые защищают права собственности Creative, будут иметь силу после прекращения действия лицензии.

### **ОГРАНИЧЕННАЯ ГАРАНТИЯ**

Настоящей гарантией Creative гарантирует только то, что диски, на которых поставляется Программное обеспечение, не имеют дефектов, в соответствии с гарантийным талоном или печатным руководством, прилагаемым к Программному обеспечению. Никто из дистрибьютеров, дилеров или иных сотрудников не уполномочен расширять или изменять настоящую гарантию или любые иные положения Соглашения. Creative не обязуется выполнять какие-либо иные положения, отличные от гарантий, изложенных далее в этом Соглашении.

Creative не гарантирует соответствие включенных в Программное обеспечение функций Вашим требованиям или

бесперебойную и безошибочную работу Программного обеспечения или отсутствие злоумышленного кода. В данном параграфе, “злоумышленный код” означает любую программу, созданную для заражения других компьютерных программ или данных, для потребления компьютерных ресурсов, модификации, разрушения, записи или передачи данных, или для нарушения любым другим способом нормальной работы компьютера, компьютерной системы или компьютерной сети, включая вирусы, логические бомбы и аналогичные программы.

#### **ОБЯЗАТЕЛЬСТВА ПОЛЬЗОВАТЕЛЯ ПО ВОЗМЕЩЕНИЮ ПРИЧИНЕННОГО УЩЕРБА**

Если Вы, в нарушение настоящего Соглашения, распространяете данное Программное обеспечение, Вы тем самым освобождаете компанию Creative от любой ответственности по каким бы то ни было претензиям и искам, включая затраты на юридическую защиту и расходы, которые являются результатом использования или связаны с применением и распространением данного Программного Обеспечения в нарушение настоящего Соглашения.

**ЗА ИСКЛЮЧЕНИЕМ УКАЗАННОГО ВЫШЕ, ДАННОЕ ПРОГРАММНОЕ ОБЕСПЕЧЕНИЕ ПРЕДОСТАВЛЯЕТСЯ “КАК ЕСТЬ”, БЕЗ ГАРАНТИЙ КАКОГО-ЛИБО РОДА, ЯВНЫХ ИЛИ ПОДРАЗУМЕВАЕМЫХ, ВКЛЮЧАЯ ЛЮБЫЕ ПОДРАЗУМЕВАЕМЫЕ ГАРАНТИИ ГОДНОСТИ ТОВАРА ДЛЯ ПРОДАЖИ ИЛИ ДЛЯ КАКОЙ-ЛИБО ОПРЕДЕЛЕННОЙ ЦЕЛИ, НО НЕ ОГРАНИЧИВАЯСЬ ТАКОВЫМИ ГАРАНТИЯМИ. CREATIVE НЕ ОБЯЗУЕТСЯ ПОСТАВЛЯТЬ**

#### **МОДИФИКАЦИИ, ОБНОВЛЕНИЯ ИЛИ ТЕХНИЧЕСКУЮ ПОДДЕРЖКУ ДЛЯ ПРОГРАММНОГО ОБЕСПЕЧЕНИЯ.**

Впоследствии Creative не будет нести никакой ответственности за точность какой-либо информации, предоставляемой Creative или персоналом технической поддержки третьих фирм, или за любые прямые или косвенные потери, понесенные в результате выполнения или невыполнения Вами действий в результате такой технической поддержки.

Вы принимаете на себя полную ответственность за выбор Программного обеспечения для достижения нужных Вам результатов, а также за установку, использование и результаты, полученные с помощью Программного обеспечения. Вы также полностью признаете риск возможного влияния этих результатов на качество и производительность Программного обеспечения. Если Программное обеспечение оказывается дефектным, Вы (а не Creative или ее дистрибьютеры или дилеры) оплачиваете полную стоимость необходимого обслуживания, ремонта или исправления.

Данная гарантия дает Вам особые юридические права, кроме которых Вы можете иметь другие права, которые зависят от страны/штата. В некоторых странах/штатах не разрешается исключение подразумеваемых гарантий, таким образом, эти исключения могут не распространяться на Вас. Creative отказывается от каких-либо гарантий, если Программное обеспечение было модифицировано, повторно упаковано или изменено любым способом третьей фирмой, отличной от Creative.

#### **ОГРАНИЧЕНИЕ СРЕДСТВ ВОЗМЕЩЕНИЯ УЩЕРБА И ПОВРЕЖДЕНИЙ**

**В СЛУЧАЕ НАРУШЕНИЯ ГАРАНТИИ ИСПОЛЬЗУЮТСЯ ИСКЛЮЧИТЕЛЬНО СРЕДСТВА ВОЗМЕЩЕНИЯ УЩЕРБА, ИЗЛОЖЕННЫЕ В ГАРАНТИЙНОМ ТАЛОНЕ ИЛИ ПЕЧАТНОМ РУКОВОДСТВЕ, ПОСТАВЛЯЕМОМ С ПРОГРАММНЫМ ОБЕСПЕЧЕНИЕМ. КОМПАНИИ CREATIVE И ЕЕ ЛИЦЕНЗИАРЫ НИ ПРИ КАКИХ ОБСТОЯТЕЛЬСТВАХ НЕ НЕСУТ ОТВЕТСТВЕННОСТИ ЗА КАКОЙ-ЛИБО КОСВЕННЫЙ, СЛУЧАЙНЫЙ, СПЕЦИАЛЬНЫЙ ИЛИ ОПОСРЕДОВАННЫЙ УЩЕРБ, А ТАКЖЕ ЗА ЛЮБЫЕ ПОТЕРИ ПРИБЫЛИ, СБЕРЕЖЕНИЙ, РАБОТОСПОСОБНОСТИ, ДОХОДОВ ИЛИ ДАННЫХ, ПРОИЗОШЕДШИЕ ПО ПРИЧИНЕ ДАННОГО ПРОГРАММНОГО ОБЕСПЕЧЕНИЮ ИЛИ НАСТОЯЩЕГО СОГЛАШЕНИЮ ИЛИ СВЯЗАННЫЕ С НИМИ, ДАЖЕ В ТОМ СЛУЧАЕ, ЕСЛИ КОМПАНИИ CREATIVE ИЛИ ЕЕ ЛИЦЕНЗИАРЫ БЫЛИ ПРЕДУПРЕЖДЕНЫ О ТАКИХ ПОТЕРЯХ. В ЛЮБОМ СЛУЧАЕ ОТВЕТСТВЕННОСТЬ CREATIVE НЕ БУДЕТ ПРЕВЫШАТЬ СУММУ, УПЛАЧЕННУЮ ЗА ИСПОЛЬЗОВАНИЕ ПРОГРАММНОГО ОБЕСПЕЧЕНИЯ, НЕЗАВИСИМО ОТ ФОРМЫ ПРЕТЕНЗИИ.**

В некоторых странах/штатах не разрешается ограничение или исключение ответственности за случайный или вытекающий ущерб, таким образом, эти исключения могут не распространяться на Вас.

#### **ВОЗВРАТ ПРОДУКТА**

Если необходимо отправить Программное обеспечение Creative уполномоченному

дистрибьютеру Creative или дилеру, Вы должны оплатить доставку и другие расходы, страхующие риск потери или порчи Программного обеспечения во время транспортировки.

## **ОГРАНИЧЕННЫЕ ПРАВА ГОСУДАРСТВЕННЫХ ОРГАНОВ США**

Все Программное обеспечение и прилагаемая документация поставляется с ограниченными правами. На использование, дублирование или публикация государственными органами США распространяются ограничения, установленные в подразделе (b)(3)(ii) положений о технических данных и программном обеспечении для компьютеров 252.227-7013. Если Вы публикуете или используете Программное обеспечение за пределами США, вы обязаны соблюдать соответствующие законы своей страны, закон США о контроле за экспортом и английский текст данного Соглашения.

## **ПОДРЯДЧИК/ИЗГОТОВИТЕЛЬ**

Подрядчик/изготовитель Программного обеспечения:

**Creative Technology Ltd**  
31, International Business Park  
Creative Resource  
Сингапур 609921

## **ОБЩИЕ ПОЛОЖЕНИЯ**

Данное Соглашение касается Вас, а также Вашего работодателя, сотрудников, подрядчиков и агентов, а также любых наследников. Ни Программное обеспечение, ни полученная из него информация не могут быть экспортированы, за исключением случаев, соответствующих законам США или другим положениям. Настоящее Соглашение регулируется законами штата Калифорния (за

исключением ограничения, устанавливаемого федеральным законом и регулирующего авторские права и торговые марки, зарегистрированные на федеральном уровне). Настоящее Соглашение представляет собой всю полноту договоренности между Сторонами, и Вы выражаете свое согласие с тем, что компания Creative не несет ответственности за ошибочные высказывания или утверждения, сделанные самой компанией, ее представителями или иными лицами (как по незнанию, так и по небрежности), на которые Вы полагались при заключении настоящего Соглашения, если только такие ошибочные высказывания или утверждения не носили преднамеренно ложного характера. Настоящее Соглашение заменяет любые иные высказывания и соглашения, включая, помимо прочего, рекламу данного Программного Обеспечения. Если какое-либо положение настоящего Соглашения оказывается недействительным или неприводимым в исполнение в какой-либо стране или каким-либо правительственным учреждением, имеющим соответствующие полномочия, это отдельное положение будет изменено так, чтобы это положение стало действительным и приводимым в исполнение, при этом все прочие положения полностью остаются в силе.

По вопросам, касающимся данного Соглашения, обращайтесь в Creative по указанному выше адресу. С вопросами об изделиях/продуктах и по техническим вопросам обращайтесь в ближайший центр технической поддержки Creative.

## **ДОПОЛНЕНИЕ К ЛИЦЕНЗИОННОМУ СОГЛАШЕНИЮ НА ПРОГРАММНОЕ ОБЕСПЕЧЕНИЕ MICROSOFT**

**ВНИМАНИЕ!** Используя программные файлы Microsoft (“Программное обеспечение Microsoft”), предоставляемые с настоящим Дополнением, Вы соглашаетесь с перечисленными ниже условиями. Если Вы не согласны с этими условиями, Вы не должны использовать Программное обеспечение Microsoft.

Программное обеспечение корпорации Microsoft предоставляется исключительно с целью замены соответствующих файлов, поставленных с предыдущим лицензированным экземпляром программного обеспечения корпорации Microsoft (“ИСХОДНЫЙ ПРОДУКТ”). После установки файлы Программного обеспечения Microsoft становятся частью **ОРИГИНАЛЬНОГО ПРОДУКТА** и на них распространяется действие положений и условий гарантии и лицензии на **ОРИГИНАЛЬНЫЙ ПРОДУКТ**. При отсутствии действующей лицензии на **ОРИГИНАЛЬНЫЙ ПРОДУКТ** использование Программного обеспечения Microsoft не допускается. Использование Программного обеспечения Microsoft каким-либо другим способом запрещено.

Никакие положения настоящего Соглашения не могут быть истолкованы в том смысле, что компания Creative поддерживает или оправдывает нарушение законов, действующих в Вашей стране, или применимых в ней международных законов.

## **СПЕЦИАЛЬНЫЕ ПОЛОЖЕНИЯ ДЛЯ ЕВРОПЕЙСКОГО СОЮЗА**

**ЕСЛИ ПРОГРАММНОЕ ОБЕСПЕЧЕНИЕ  
ПРИБРЕТЕНО В ЕВРОПЕЙСКОМ СОЮЗЕ  
(ЕС), СЛЕДУЮЩИЕ ПОЛОЖЕНИЯ ТАКЖЕ  
ИМЕЮТ СИЛУ ДЛЯ ВАС. ЕСЛИ**

СУЩЕСТВУЮТ НЕКОТОРЫЕ НЕСООТВЕТСТВИЯ МЕЖДУ ПОЛОЖЕНИЯМИ ЛИЦЕНЗИОННОГО СОГЛАШЕНИЯ, УСТАНОВЛЕННЫМИ РАНЕЕ, И В ПРИВОДИМЫХ НИЖЕ ПОЛОЖЕНИЯХ, ПОСЛЕДНИЕ ПОЛОЖЕНИЯ БУДУТ ИМЕТЬ ПРЕИМУЩЕСТВО.

#### **ДЕКОМПИЛЯЦИЯ**

Вы обязуетесь ни под каким предлогом не передавать Программное обеспечение или показывать объектный код Программного обеспечения на любом экране компьютера или делать любую твердую копию содержимого памяти объектного кода. Если Вы убеждены в том, что Вам требуется информация, касающаяся взаимодействия Программного обеспечения с другими программами, Вы не имеете право декомпилировать или дезассемблировать Программное обеспечение для получения такой информации и можете запросить такую информацию у Creative по указанному ниже адресу. После получения такого запроса Creative определит целесообразность предоставления такой информации, и, если это так, в разумные сроки и на разумных условиях Вам будет предоставлена такая информация.

**ОГРАНИЧЕННАЯ ГАРАНТИЯ ЗА ИСКЛЮЧЕНИЕМ ИЗЛОЖЕННОГО РАНЕЕ В НАСТОЯЩЕМ СОГЛАШЕНИИ И ЗА ИСКЛЮЧЕНИЕМ УКАЗАННОГО В РАЗДЕЛЕ “ПРАВА, УСТАНОВЛЕННЫЕ ЗАКОНОМ”, ДАННОЕ ПРОГРАММНОЕ ОБЕСПЕЧЕНИЕ ПРЕДОСТАВЛЯЕТСЯ “КАК ЕСТЬ”, БЕЗ ГАРАНТИЙ КАКОГО-ЛИБО РОДА, ЯВНЫХ ИЛИ ПОДРАЗУМЕВАЕМЫХ,**

**ВКЛЮЧАЯ ЛЮБЫЕ ПОДРАЗУМЕВАЕМЫЕ ГАРАНТИИ ГОДНОСТИ ТОВАРА ДЛЯ КАКОЙ-ЛИБО ОПРЕДЕЛЕННОЙ ЦЕЛИ И ЕГО КАЧЕСТВА, НО НЕ ОГРАНИЧИВАЯСЯ ТАКИМИ ГАРАНТИЯМИ.**

**ОГРАНИЧЕНИЕ СРЕДСТВ ВОЗМЕЩЕНИЯ УЩЕРБА И ПОВРЕЖДЕНИЙ ОГРАНИЧЕНИЯ СРЕДСТВ ВОЗМЕЩЕНИЯ УЩЕРБА И ПОВРЕЖДЕНИЙ В ЛИЦЕНЗИОННОМ СОГЛАШЕНИИ НЕ ИМЕЮТ СИЛУ ДЛЯ УЩЕРБА, НАНЕСЕННОГО ЗДОРОВЬЮ (ВКЛЮЧАЯ СМЕРТЬ), ПРОИЗОШЕДШИХ ПО ВИНЕ CREATIVE, И РЕГУЛИРУЮТСЯ ПОЛОЖЕНИЯМИ, ИЗЛОЖЕННЫМИ В РАЗДЕЛЕ “УСТАНОВЛЕННЫЕ ЗАКОНОДАТЕЛЬСТВОМ ПРАВА”.**

#### **УСТАНОВЛЕННЫЕ ЗАКОНОДАТЕЛЬСТВОМ ПРАВА**

Закон Ирландии предполагает, что некоторые условия и гарантии могут подразумеваться в контрактах по продажам и в контрактах на предоставление сервисных услуг. Такие условия и гарантии настоящим исключаются, и в рамках такого исключения, в контексте данной операции, являются законными согласно ирландскому законодательству. И обратно, если исключение таких условий и гарантий незаконно, то эти условия и гарантии будут иметь силу.

В соответствии с этим никакое положение данного Соглашения не будет наносить никакого ущерба правам, изложенным в разделах 12, 13, 14 или 14 Закона Ирландии о продажах товаров от 1893 г. (с поправками).

#### **ОБЩИЕ ПОЛОЖЕНИЯ**

Настоящее Соглашение регулируется законами

Республики Ирландия. Версия данного Соглашения на национальном языке будет иметь силу для Программного обеспечения, приобретенного в ЕС. Настоящее Соглашение является единственным соглашением между Вами и Creative, и Вы признаете, что Creative не несет никакой ответственности за неверные предложения или действия, сделанные как самой фирмой, так и ее агентами, равно как кем-либо другим (непреднамеренно или по халатности), на которые Вы рассчитываете, заключая данное Соглашение, если такие неверные предложения или действия не были сделаны с целью обмана.

#### **Информация о технике безопасности**

В следующих разделах содержатся уведомления по данным вопросам для различных стран:

**ВНИМАНИЕ!** Данное устройство предназначено для установки пользователем в персональный компьютер IBM AT, или совместимый с ним, сертифицированный CSA/TUV/UL, в месте, определенном изготовителем для доступа оператора. Обратитесь к руководству по эксплуатации/установке и/или к изготовителю оборудования, чтобы выяснить, возможна ли установка специализированных плат пользователем в данное оборудование.

#### **Модификация**

Любые изменения и модификации продукта, на которые отсутствует явное разрешение производителя, могут привести к потере пользователем права на эксплуатацию данного продукта.

Cet appareil est conforme aux normes de CLASSE

“В” d’interférence radio tel que spécifié par le Ministère Canadien des Communications dans les règlements d’interférence radio.

### **Соответствие требованиям**

Данное изделие соответствует требованиям следующих директив организаций по стандартизации:

- Директивы 89/336/ЕЕС, 92/31/ЕЕС (ЕМС), (73/23/ЕЕС), с поправками согласно директиве 93/68/ЕЕС.

### **Уведомление для европейских стран**

Коммуникационные продукты для европейского рынка соответствуют Директиве R&TTE 1999/5/ЕС.

### **Сведения об авторских правах для пользователей продуктов компании Creative**

Некоторые из продуктов компании Creative предназначены для воспроизведения материалов, авторскими правами на которые Вы обладаете, или материалов, которые Вы можете копировать в силу разрешения, предоставленного владельцем авторских прав, или в силу исключения из действующего законодательства. Если Вы не являетесь владельцем авторских прав или не располагаете соответствующим разрешением, Вы, возможно, нарушаете закон об авторских правах, что может привести к необходимости возмещения убытков, а также к судебному преследованию. При отсутствии полной информации относительно своих прав необходимо получить совет квалифицированного специалиста в области авторского права.

При использовании продуктов компании Creative Вы должны убедиться, что не нарушаете действующих законов об авторских правах, поскольку копирование определенных материалов может потребовать предварительного согласия владельца соответствующих авторских прав. Компания Creative отказывается от какой-либо ответственности в любых случаях незаконного применения ее продуктов и ни при каких обстоятельствах не несет ответственности за происхождение каких бы то ни было данных, хранимых в сжатом звуковом файле.

Вы подтверждаете и согласны с тем, что не разрешается и не лицензировано применение кодеков MP3 для вещания в реальном времени (наземного, спутникового, кабельного и пр.) или вещания через Интернет и другие сети, например, (но не только) через интранет, а также в приложениях для платной поставки аудио- и других материалов.  
(<http://www.iis.fhg.de/amm/>).



## Декларация о соответствии техническим условиям

Согласно стандартам FCC96 208 и ET95-19,

Наименование  
производителя: : **Creative Labs, Inc.**

Адрес  
производителя: **1901 McCarthy Boulevard  
Milpitas, CA. 95035  
United States  
Tel: (408) 428-6600**

с полной ответственностью заявляет, что продукт

Торговая марка: **Creative Labs**

Номер модели: **SB0092/SB0090**

проверен в соответствии с требованиями FCC / CISPR22/  
85 для устройств класса B и признан соответствующим  
следующим стандартам:

EMI/EMC: ANSI C63.4 1992, FCC часть 15 раздел B  
Соответствует канадскому стандарту  
ICES-003, класс B.

Данное устройство соответствует требованиям части 15  
Правил FCC.

Эксплуатация данного устройства допускается при  
соблюдении следующих условий:

1. Данное устройство не должно создавать вредные помехи.
2. Данное устройство должно допускать воздействие помех, включая помехи, приводящие к его неправильному функционированию.

Ce matériel est conforme a la section 15 des règles FCC.  
Son Fonctionnement est soumis aux deux conditions  
suivantes:

1. Le matériel ne peut être source D'interférences et
2. Doit accepter toutes les interférences reques, Y compris celles pouvant provoquer un fonctionnement indésirable.

Compliance Manager  
Creative Labs, Inc.  
июль 25, 2001

## Декларация о соответствии техническим условиям

Согласно стандартам FCC96 208 и ET95-19,

Наименование  
производителя: : **Creative Labs, Inc.**

Адрес  
производителя: **1901 McCarthy Boulevard  
Milpitas, CA. 95035  
United States  
Tel: (408) 428-6600**

с полной ответственностью заявляет, что продукт

Торговая марка: **Creative Labs**

Номер модели: **SB0162**

проверен в соответствии с требованиями FCC / CISPR22/  
85 для устройств класса B и признан соответствующим  
следующим стандартам:

EMI/EMC: ANSI C63.4 1992, FCC часть 15 раздел B  
Соответствует канадскому стандарту  
ICES-003, класс B.

Данное устройство соответствует требованиям части 15  
Правил FCC.

Эксплуатация данного устройства допускается при  
соблюдении следующих условий:

1. Данное устройство не должно создавать вредные помехи.
2. Данное устройство должно допускать воздействие помех, включая помехи, приводящие к его неправильному функционированию.

Ce matériel est conforme a la section 15 des règles FCC.  
Son Fonctionnement est soumis aux deux conditions  
suivantes:

1. Le matériel ne peut être source D'interférences et
2. Doit accepter toutes les interférences reques, Y compris celles pouvant provoquer un fonctionnement indésirable.

Compliance Manager  
Creative Labs, Inc.  
сентябрь 5, 2001

## Декларация о соответствии техническим условиям

Согласно стандартам FCC96 208 и ET95-19,

Наименование  
производителя: : **Creative Labs, Inc.**

Адрес  
производителя: **1901 McCarthy Boulevard  
Milpitas, CA. 95035  
United States  
Tel: (408) 428-6600**

с полной ответственностью заявляет, что продукт

Торговая марка: **Creative Labs**

Номер модели: **SB0232/SB0230**

проверен в соответствии с требованиями FCC / CISPR22/  
85 для устройств класса B и признан соответствующим  
следующим стандартам:

EMI/EMC: ANSI C63.4 1992, FCC часть 15 раздел B  
Соответствует канадскому стандарту  
ICES-003, класс B.

Данное устройство соответствует требованиям части 15  
Правил FCC.

Эксплуатация данного устройства допускается при  
соблюдении следующих условий:

1. Данное устройство не должно создавать вредные помехи.
2. Данное устройство должно допускать воздействие помех, включая помехи, приводящие к его неправильному функционированию.

Ce matériel est conforme a la section 15 des règles FCC.  
Son Fonctionnement est soumis aux deux conditions  
suivantes:

1. Le matériel ne peut être source D'interférences et
2. Doit accepter toutes les interférences reques, Y compris celles pouvant provoquer un fonctionnement indésirable.

Compliance Manager  
Creative Labs, Inc.  
июль 20, 2002

# Содержание

---

## Введение

Высококачественное цифровое звучание .....	ii
Что такое EAX ADVANCED HD™? .....	iii
Содержимое комплекта .....	iv
Системные требования .....	iv
Получение дополнительных сведений .....	v
Дополнительные справочные сведения .....	v
Условные обозначения .....	v

## 1 Установка оборудования

Необходимые компоненты .....	1-2
Плата Sound Blaster Audigy (модель SB1394) .....	1-3
Плата Sound Blaster Audigy (модель, отличная от SB1394) .....	1-4
Планка джойстика/MIDI (модель SB1394) .....	1-5
Порядок установки .....	1-6
Шаг 1. Подготовка компьютера .....	1-6
Шаг 2. Установка звуковой платы Sound Blaster Audigy .....	1-7
Шаг 3. Установка планки с разъемом джойстик/MIDI (необязательно) .....	1-7
Шаг 4. Включение питания .....	1-8
Подключение периферийных устройств .....	1-8
Подключение акустических систем .....	1-11
Подключение внешней бытовой аппаратуры .....	1-13
Размещение колонок .....	1-15

## 2 Установка программного обеспечения

Установка драйверов и программ.....	2-2
Удаление программ и драйверов устройства.....	2-2
Повторная установка драйверов устройства.....	2-3
Обновление Windows 2000 (Service Pack 2).....	2-3

## 3 Программы Sound Blaster Audigy

Программы Creative Sound Blaster Audigy.....	3-2
Программа Creative Taskbar.....	3-3
Программа Creative Sound Blaster Audigy Online Quick Start (Краткий электронный справочник по работе с платой Creative Sound Blaster Audigy Программа доступна только на английском языке).....	3-4
Программа EAX ADVANCED HD™ Gold Mine Experience (программа доступна только на английском языке).....	3-5
Программа Creative Diagnostics .....	3-5
Программа Creative Surround Mixer.....	3-6
Программа Creative AudioHQ.....	3-6
Программа SoundFont Control .....	3-7
Программа Device Controls .....	3-7
Программа Creative Keyboard.....	3-7
Программа EAX ADVANCED HD™ Control .....	3-8
Программа Creative WaveStudio .....	3-9
Программа Creative PlayCenter .....	3-9
Программа Creative Recorder .....	3-9
Программа Creative Restore Defaults.....	3-10

## 4 Использование программ

Воспроизведение мультимедиа.....	4-2
Просмотр DVD-дисков.....	4-2
Воспроизведение файлов MP3 и WMA.....	4-3
Воспроизведение файлов в формате Wave и с звуковых компакт-дисков.....	4-3
Воспроизведение файлов в формате MIDI.....	4-3
Электронные развлечения.....	4-3
Просмотр фильмов с объемным звуком.....	4-3
Составление собственных альбомов звукозаписей.....	4-4
Создание содержимого.....	4-4
Применение голосовых эффектов.....	4-4
Запись звука и звуковых эффектов.....	4-4
Создание музыки.....	4-4
Запись цифрового звука.....	4-4
Создание различных звуковых эффектов.....	4-5
SoundFonts.....	4-5
Развлечения в Интернете.....	4-5
Воспроизведение музыки с визуальными эффектами.....	4-5
Кодирование аудиозаписей с компакт-дисков в формате MP3.....	4-5
Загрузка и воспроизведение песен в формате MP3.....	4-6
Воспроизведение аудиозаписей в формате MP3 с помощью программы EAX ADVANCED HD™.....	4-6
Справочник игрока.....	4-6
Поддержка EAX ADVANCED HD™.....	4-6
Поддержка DirectSound3D.....	4-6
Поддержка формата A3D 1.0.....	4-7
Поддержка звуковых настроек в компьютерных играх.....	4-7
Специальные эффекты для игр без объемного звукового сопровождения.....	4-7

## **A Основные технические характеристики**

Функции .....	A-2
Подключение.....	A-5
Плата Sound Blaster Audigy (модель SB1394).....	A-5
Плата Sound Blaster Audigy (модель, отличная от SB1394) .....	A-7

## **B Устранение неполадок**

Проблемы при установке программного обеспечения.....	B-2
Проблемы со звуком .....	B-3
Недостаточно кэш-памяти для банков SoundFont .....	B-6
Неполадки джойстика .....	B-6
Неполадки при наличии нескольких аудиоустройств.....	B-7
Неполадки звуковых плат Sound Blaster Live! и Sound Blaster PCI512.....	B-9
Устранение конфликтов ввода-вывода.....	B-10
Неполадки Encore DVD Player (в комплект не входит) .....	B-11
Неполадки программного обеспечения DVD-плеера (в комплект не входит).....	B-11
Неполадки драйвера цифровой видеокамеры в Windows 98 SE/2000/Me .....	B-12

CREATIVE

Sound  
BLASTER

**Введение**



## Введение

---

### Высококачественное цифровое звучание

Благодарим Вас за приобретение комплекта Sound Blaster Audigy, включающего плату Sound Blaster Audigy (только модель SB1394) и планку джойстика/MIDI. Он является наиболее универсальным и качественным решением для цифрового звука.

Плата Sound Blaster Audigy оснащена встроенными 24-разрядными аналогово-цифровым цифро-аналоговым преобразователями, обеспечивающими непревзойденное качество звука с поддержкой SPDIF 96 КГц. Благодаря встроенному звуковому процессору, плата Sound Blaster Audigy в четыре раза превосходит по производительности ближайшие аналогичные платы. Это позволяет использовать современнейшую технологию EAX ADVANCED HD™ для игр и прослушивания музыки.

Порт SB1394 позволяет легко подключить цифровые аудиоплееры, внешние дисководы компакт-дисков с функцией перезаписи (CD-RW) и другие устройства, совместимые со стандартом SB1394, такие как цифровые видеокамеры, принтеры, сканеры и цифровые фотоаппараты.

В сочетании с широким набором программного обеспечения, комплект Combine Sound Blaster Audigy доставит его владельцам массу удовольствия. На установочном компакт-диске Sound Blaster Audigy содержатся замечательные программы, позволяющие создавать записи в формате MP3 с обработкой по технологии EAX, которыми затем можно поделиться со своими знакомыми через Интернет.

## Что такое EAX ADVANCED HD™?



Технология EAX ADVANCED HD™ обеспечивает расширенные функциональные возможности и повышенную производительность, предоставляя дополнительные современные возможности в обработке звука и гарантируя естественное и высококачественное звучание на цифровой аппаратуре. Технология EAX ADVANCED HD™ применяется во многих современных аппаратных средствах, системном программном обеспечении, программных приложениях и программных интерфейсах компании Creative.

Продукты, поддерживающие технологию EAX ADVANCED HD™, расширяют возможности в точной настройке и редактировании звучания. Кроме того, технология EAX ADVANCED HD™ предлагает расширенные возможности для создания собственной музыки и звуковых образов. EAX ADVANCED HD™ – новый шаг в развитии аудиотехнологии.

Благодаря новым усовершенствованным аппаратным средствам по цифровой обработке звука, производительность звуковых эффектов платы Sound Blaster Audigy в два раза выше по сравнению с платой Sound Blaster Live!, что позволяет добиться еще более естественного звука в играх, при прослушивании музыки и просмотре видеофильмов. Плата Sound Blaster Audigy обеспечивает непревзойденную верность воспроизведения и совершеннейшие эффекты реверберации для современных электронных развлечений. Кроме того, новые алгоритмы обработки позволяют добиться мощных эффектов пространственного звучания на любых акустических системах.

В играх доступно множество звуковых эффектов, каждый из которых имеет четкие пространственные характеристики. При просмотре видеофильмов насладитесь звучанием Dolby Digital 5.1. Вашу любимую музыку можно записать и прослушать с такими пространственными эффектами, как “концертный зал”, “клуб” и др. При игре на гитаре можно воспользоваться эффектами технологии EAX ADVANCED HD™, такими как overdrive и distortion. А если подключить микрофон, то откроются неограниченные возможности в обработке голоса. Уверены, что Вы оцените все преимущества технологии EAX ADVANCED HD™.

Технология EAX ADVANCED HD™ добавляет интерактивность, качество и верность воспроизведения к звучанию платы Sound Blaster Audigy. Удвоенная производительность в обработке звука по технологии EAX гарантирует эффективное воплощение технологии пространственного звука, акустических эффектов окружающей среды, использования цифрового и аналогового звука с каналами 5.1 и работы с библиотеками цифровых звуков SoundFont, а также преимущества высококачественного звука в играх, при прослушивании музыки и при просмотре видеофильмов.





## Содержимое комплекта

В состав комплекта входят следующие компоненты.

- Плата Sound Blaster Audigy
- Заглушка Joystick/MIDI для звуковой платы SoundBlaster Audigy (модель SB1394)
- Установочный компакт-диск Sound Blaster Audigy

## Системные требования

### Плата Sound Blaster Audigy

- Процессор Intel® Pentium® II с тактовой частотой 350 МГц, процессор AMD® K6 с тактовой частотой 450 МГц или процессор с более высокой производительностью
- Системная плата с набором микросхем Intel, AMD или полностью совместимым с Intel
- Windows® 98 SE/Windows Me - 64 Мбайт ОЗУ  
Windows XP или Windows 2000 - 128 Мбайт ОЗУ
- 160 Мбайт свободного места на диске
- Свободный PCI 2.1-совместимый разъем для установки платы Sound Blaster Audigy
- Свободное соседнее гнездо, предназначенное для заглушки Joystick/MIDI для звуковой платы Sound Blaster Audigy (модель SB1394)
- Наушники или активные акустические системы (приобретаются отдельно)
- Установленный дисковод компакт-дисков

### Приложения SB1394, игры и просмотр DVD-дисков

- Процессор Intel Pentium II 350 МГц с технологией MMX или процессор AMD 450 МГц с технологией 3Dnow!
- Windows 98 SE, Windows Me, Windows XP или Windows 2000
- Графический ускоритель 3D, имеющий не менее 8 Мбайт ОЗУ для текстур в играх
- 128 Мбайт ОЗУ – рекомендуется для записи и редактирования цифрового видео
- Жесткий диск типа Ultra DMA (типа ATA-100, 7200 об/мин емкостью 6 Гбайт и более), не менее 1 Гбайт свободного места для приложений цифрового видео (не менее 1 Гбайт свободного места для прилагаемого программного обеспечения)

- ❑ Дисковод DVD-дисков второго поколения и современнее со следующими рекомендуемыми программами для воспроизведения DVD: Win DVD 2000 (InterVideo) или PowerDVD 3.0 (CyberLink) или более поздних версий

Для других приложений системные требования могут быть более высокими или может потребоваться наличие микрофона. Подробные сведения содержатся в документации и электронной справке к приложениям.

## Получение дополнительных сведений

Подробные сведения о программном обеспечении Creative содержатся в электронном руководстве Sound Blaster Audigy Online Quick Start (Краткий электронный справочник по работе с платой Creative Sound Blaster Audigy) и различных файлах электронной справки. Программа Sound Blaster Audigy Experience является интерактивным введением в средства Sound Blaster Audigy и демонстрирует возможности платы.

## Дополнительные справочные сведения

Ознакомьтесь с содержимым установочного компакт-диска Sound Blaster Audigy, содержащего дополнительные демонстрационные программы, библиотеки и другие программы. Узнать последние новости и сведения о продуктах Sound Blaster можно на веб-узле по адресу [www.europe.creative.com](http://www.europe.creative.com). Также на веб-узле содержатся сведения о заказах, технической поддержке и обновлениях CreativeWare.

## Условные обозначения

В данном руководстве используются следующие условные обозначения.



Значком блокнота отмечены наиболее важные сведения. С ними необходимо ознакомиться в первую очередь.



Значком будильника отмечены предостережения и предупреждения, которые позволяют избежать потенциально опасных ситуаций.



Значок предупреждения означает, что невыполнение данных инструкций может привести к травмам или риску для жизни.

Sound  
BLASTER

# 1

## Установка оборудования

В данной главе описывается процедура установки оборудования Sound Blaster Audigy.

# Установка оборудования

## Необходимые компоненты



Дополнительно потребуются наличие на компьютере свободного разъема PCI, а также свободного соседнего разъема.

Перед началом установки необходимо убедиться в наличии всех перечисленных ниже компонентов.

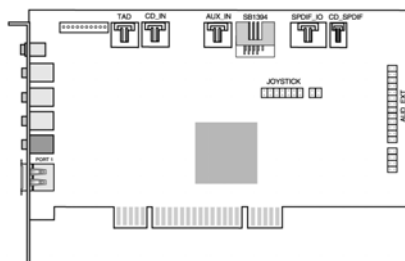

Плата Sound Blaster Audigy (модель SB1394)

или

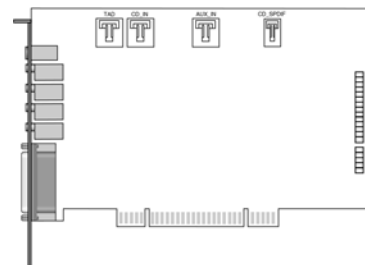

Плата Sound Blaster Audigy (модель, отличная от SB1394)

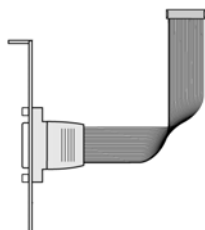

Планка соединителя джойстика/MIDI (модель SB1394)

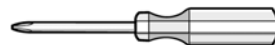

Крестовая отвертка (в комплект не входит)



Цифровой кабель для дисковода компакт-дисков (в комплект не входит)



Кабель Analog CD (в комплект не входит)

# Плата Sound Blaster Audigy (модель SB1394)



Штекер подключается к ответной части с одним отверстием, а разъем – к многоконтактной ответной части.



В аналоговом режиме линейный выход и выход тылового канала можно использовать для одновременного подключения к ним акустических систем с каналами 4.1. Кроме того, аналого-цифровой выход можно использовать для подключения к нему центрального и НЧ каналов в акустических системах с каналами 5.1.

На звуковой плате (модель SB1394) имеются следующие разъемы для подключения устройств:



Рис.1-1: Гнезда, разъемы и порт на плате Sound Blaster Audigy (модель SB1394).

# Плата Sound Blaster Audigy (модель, отличная от SB1394)

На звуковой плате (модель, отличная от SB1394) имеются следующие разъемы для подключения устройств:

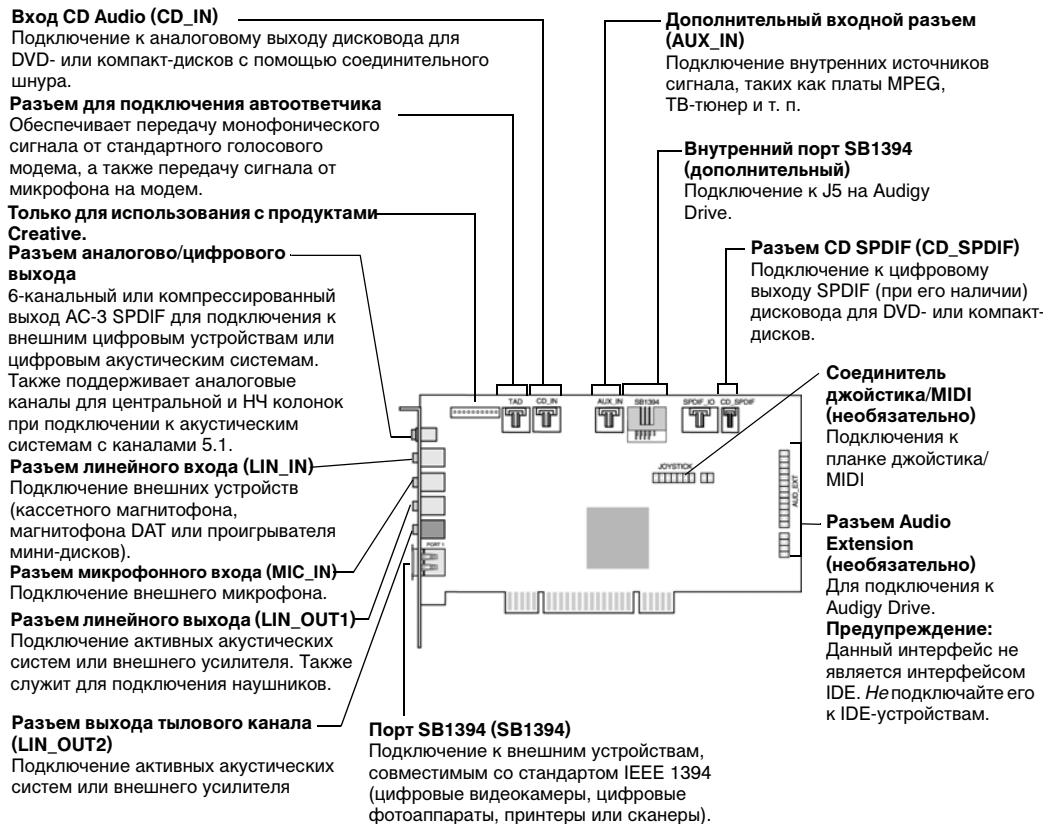

Рис.1-2: Гнезда, разъемы и порт на плате Sound Blaster Audigy (модель, отличная от SB1394).

## Планка джойстика/ MIDI (модель SB1394)

На данной планке имеется разъем для подключения различных устройств:

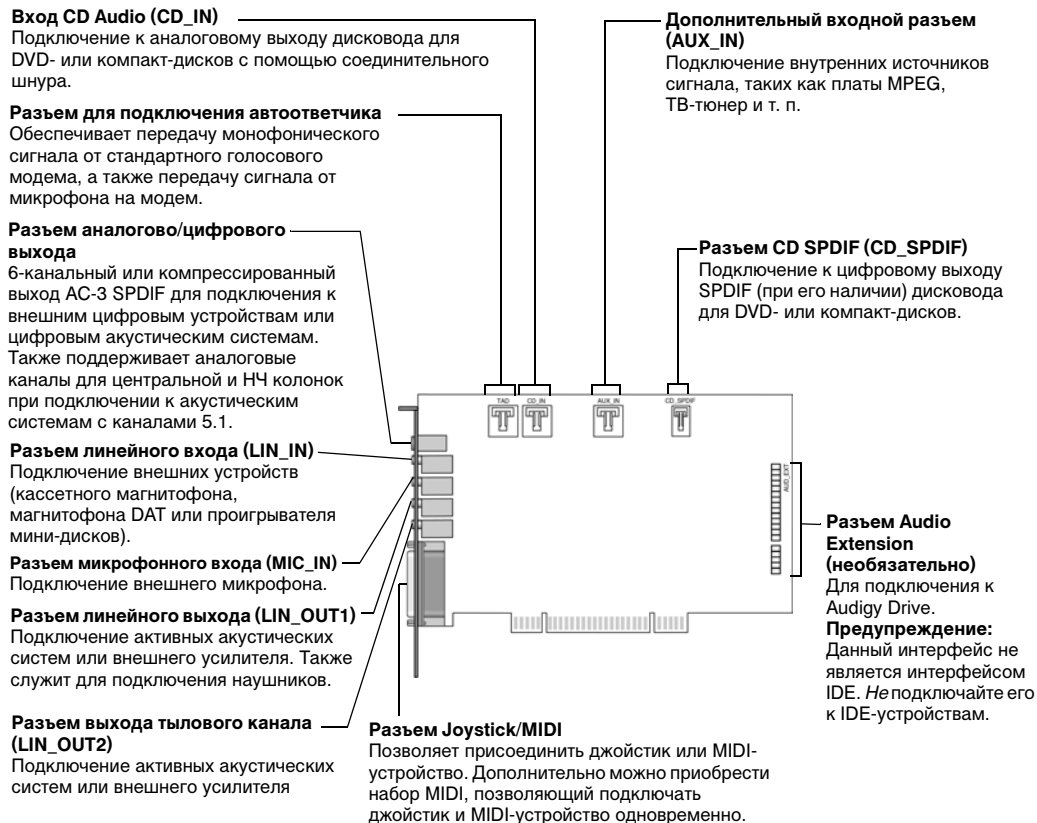
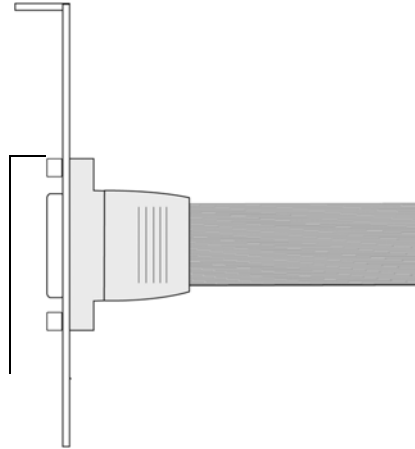

### разъем джойстика/MIDI

Подключение джойстика или MIDI-устройства.  
Для одновременного подключения джойстика и  
MIDI-устройств можно приобрести  
дополнительный MIDI-комплект.



Планка с разъемом (вид сзади)

Рис.1-3: Разъем на планке джойстика/MIDI.

## Порядок установки

### Шаг 1. Подготовка компьютера



Выключите компьютер и отсоедините шнур питания от электросети. В компьютерах, оснащенных блоком питания АТХ с функцией программного управления питанием, на разъем PCI может продолжаться подаваться напряжение питания. Это может вывести из строя звуковую плату при ее установке в разъем.



Удалите все установленные звуковые платы и отключите звуковую плату, встроенную в материнскую плату (при ее наличии). Дополнительные сведения содержатся в разделе “Неполадки при наличии нескольких аудиоустройств” на стр. В-7.

1. Отключите питание компьютера и всех периферийных устройств.
2. Дотроньтесь до металлической части корпуса компьютера для снятия статического заряда, а затем отключите кабель питания от сетевой розетки.
3. Снимите кожух компьютера.
4. Удалите две соседние металлические планки рядом с неиспользуемыми разъемами PCI, как показано на Рис. 1-4. Отложите винты для последующего использования.



Рис.1-4: Удалить металлические пластины



## Шаг 2. Установка звуковой платы Sound Blaster Audigy

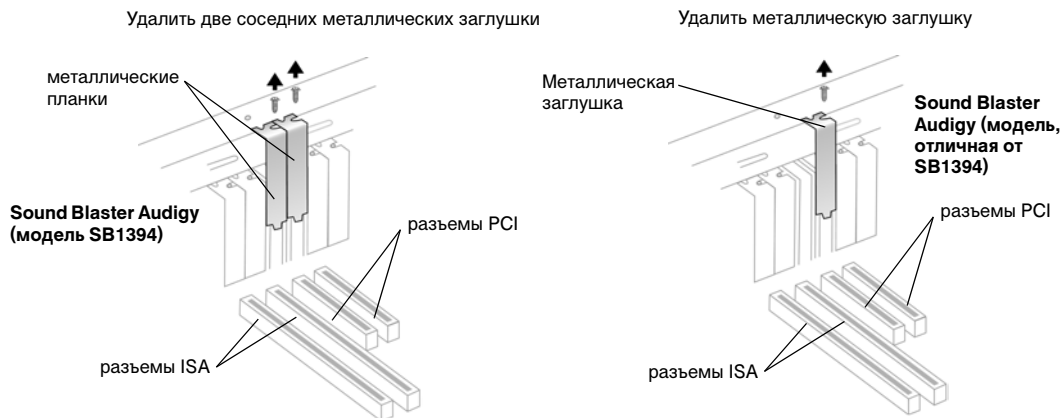

При установке платы в разъем не прилагайте чрезмерных усилий. Перед установкой платы в разъем PCI убедитесь, что разъем PCI с позолоченными контактами на плате Sound Blaster Audigy выровнен с разъемом шины PCI на системной плате. Если плата не устанавливается должным образом, аккуратно извлеките ее из разъема и установите повторно.

1. Выровняйте плату Sound Blaster Audigy с разъемом PCI, а затем осторожно, но с усилием вставьте ее в разъем, как показано на Рис. 1-5.
2. Закрепите плату с помощью одного из отложенных ранее винтов.



Рис.1-5: Закрепление звуковой платы в разьеме.

## Шаг 3. Установка планки с разъемом джойстик/MIDI (необязательно)

1. Для подключения джойстика или MIDI-устройства закрепите вторым винтом планку с разъемом джойстика/MIDI в отверстии рядом с платой Sound Blaster Audigy (модель SB1394).
2. Подключите кабель джойстика/MIDI к разьему для джойстика/MIDI на плате Sound Blaster Audigy, как показано на Рис. 1-7.

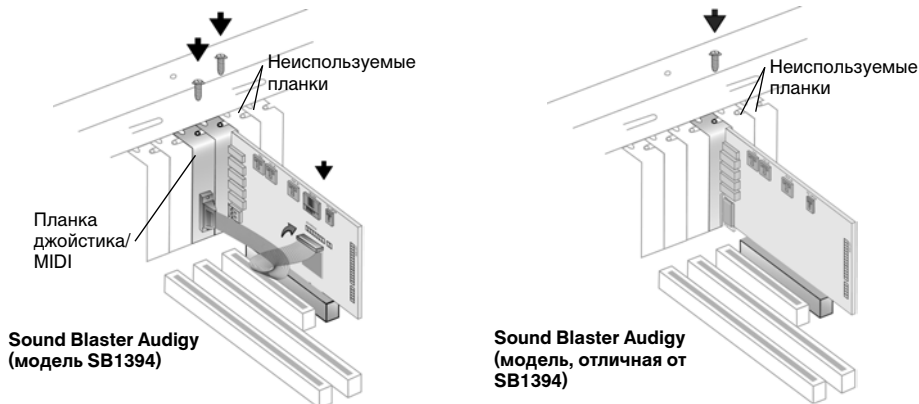

Если плата Sound Blaster Audigy подключается как к разъему компакт-дисков SPDIF, так и к аналоговому разъему компакт-дисков дисковода компакт- или DVD-дисков, то в программе Surround Mixer не следует одновременно включать функции звуковых и цифровых компакт-дисков.

## Шаг 4. Включение питания

Для аналогового выхода звуковых компакт-дисков:

- ▶ Подключите аналоговый кабель компакт-дисков (в комплект не входит) к разъему аналогового выхода звукового сигнала на имеющемся дисковом DVD- или компакт-дисков и к разъему CD\_IN на плате Sound Blaster Audigy, как показано на Рис. 1-6.

Для цифрового выхода звуковых компакт-дисков:

- ▶ Подключите цифровой аудио кабель компакт-дисков (в комплект не входит) к разъему цифрового выхода звукового сигнала на имеющемся дисковом DVD- или компакт-дисков и к разъему CD\_SPDIF на плате Sound Blaster Audigy, как показано на Рис. 1-6.



Рис.1-6: Подключение дисководов.

1. Установите на место кожух компьютера.
2. Подключите кабель питания к сетевой розетке и включите компьютер.

Сведения по подключению устройств к плате Sound Blaster Audigy см. в разделе “Подключение периферийных устройств” на стр. 1-8.

Для установки драйверов и программного обеспечения см. раздел “Установка драйверов и программ” на стр. 2-2.

# Подключение периферийных устройств

Мы уверены, что плеер Sound Blaster Audigy доставит вам большое удовольствие от прослушивания. На Рис. 1-7 показана схема подключения к плееру Sound Blaster Audigy периферийного оборудования, позволяющая оптимизировать качество звучания.

## Разъем аналогового/цифрового выхода

**Аналоговый режим** (стандартный вариант): Подключение центрального и НЧ каналов.

**Цифровой режим:** Подключение к цифровым акустическим системам\*, плееру мини-дисков или магнитофону DAT с помощью кабеля "minijack-DIN"

Инструкции по переключению между аналоговым и цифровым режимами содержатся в разделе "Digital Output Only" (только цифровой выход) справки программы Creative Surround Mixer.

Кассетный магнитофон, проигрыватель компакт-дисков, синтезатор и т. д.

Линейный выход

Микрофон

Подключение к аналоговым фронтальным и тыловым входам 4-канальных акустических систем\*\*

Подключение к внешним устройствам, совместимым со стандартом Creative IEEE 1394, таким как цифровой аудиоплеер, цифровая видеокамера, веб-камера и цифровой фотоаппарат IEEE 1394 Creative.

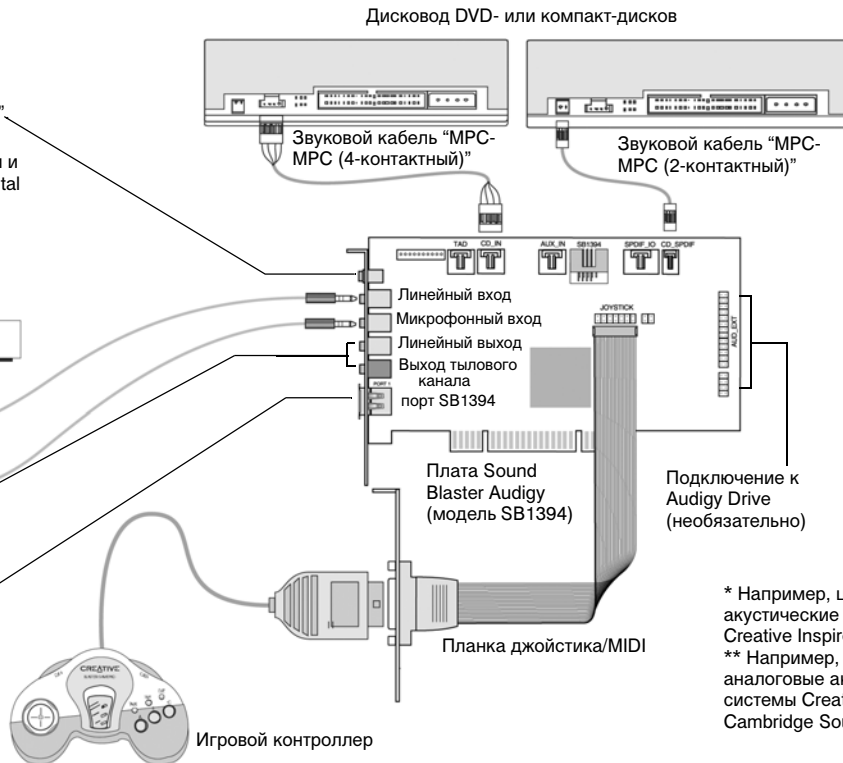

\* Например, цифровые акустические системы Creative Inspire™ 5.1

\*\* Например, 4-канальные аналоговые акустические системы Creative или Cambridge SoundWorks

Рис.1-7: Подключение других устройств (модель SB1394).

**Разъем аналогового/цифрового выхода**

**Аналоговый режим** (стандартный вариант):  
Подключение центрального и НЧ каналов.

**Цифровой режим:** Подключение к цифровым акустическим системам\*, плееру мини-дисков или магнитофону DAT с помощью кабеля "mini-jack-DIN"

Инструкции по переключению между аналоговым и цифровым режимами содержатся в разделе "Digital Output Only" (только цифровой выход) справки программы Creative Surround Mixer.

Кассетный магнитофон, проигрыватель компакт-дисков, синтезатор и т. д.

Микрофон

Подключение к аналоговым фронтальным и тыловым входам 4-канальных акустических систем\*\*



Игровой контроллер

Дисковод DVD- или компакт-дисков

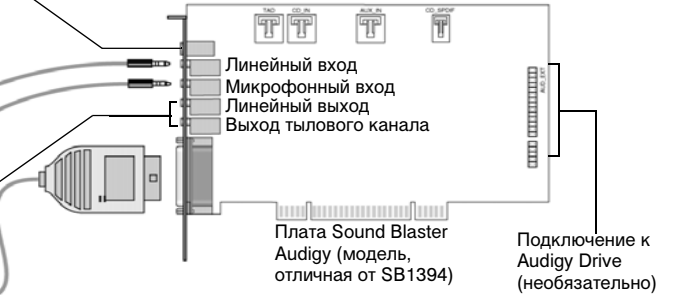
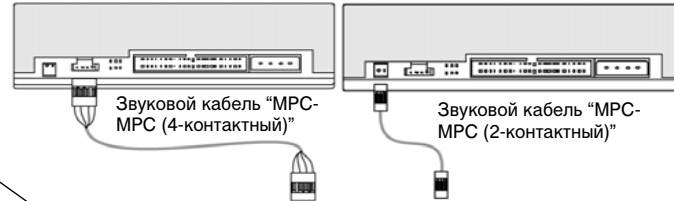

\* Например, цифровые акустические системы Creative Inspire™ 5.1  
 \*\* Например, 4-канальные аналоговые акустические системы Creative или Cambridge SoundWorks

Рис.1-8: Подключение других устройств (модель, отличная от SB1394).

## Подключение акустических систем



При запуске игр в режиме MS-DOS в Windows 98 SE (чистый режим DOS) необходимо следующее.

- Убедитесь, что кабель подключен к разъему CD Audio на плате Sound Blaster Audigy и разъему аналогового выхода звукового сигнала на дисковом DVD- или компакт-дисков.
- Кроме того, при наличии искажений сигнала не соединяйте кабелем разъем CD SPDIF на плате Sound Blaster Audigy с разъемом цифрового выхода звукового сигнала дисковом DVD- или компакт-дисков.

Инструкции по переключению между аналоговым и цифровым режимами содержатся в разделе “Digital Output Only” (только цифровой выход) справки программы Creative Surround Mixer.

При наличии акустической системы с каналами 5.1 возможно раздельное воспроизведение стереисточников (таких, как звуковой компакт-диск, MP3, WMA, MIDI и Wave) по каналам 5.1 с помощью технологии объемного звука Creative Multi Speaker Surround. Для этого следует включить функцию CMSS в программе PlayCenter (режим Player). Обратитесь к справке программы PlayCenter.



Рис.1-9: Подключение платы Sound Blaster Audigy (модель SB1394) к акустическим системам.



Рис.1-10: Подключение платы Sound Blaster Audigy (модель, отличная от SB1394) к акустическим системам.

# Подключение внешней бытовой аппаратуры

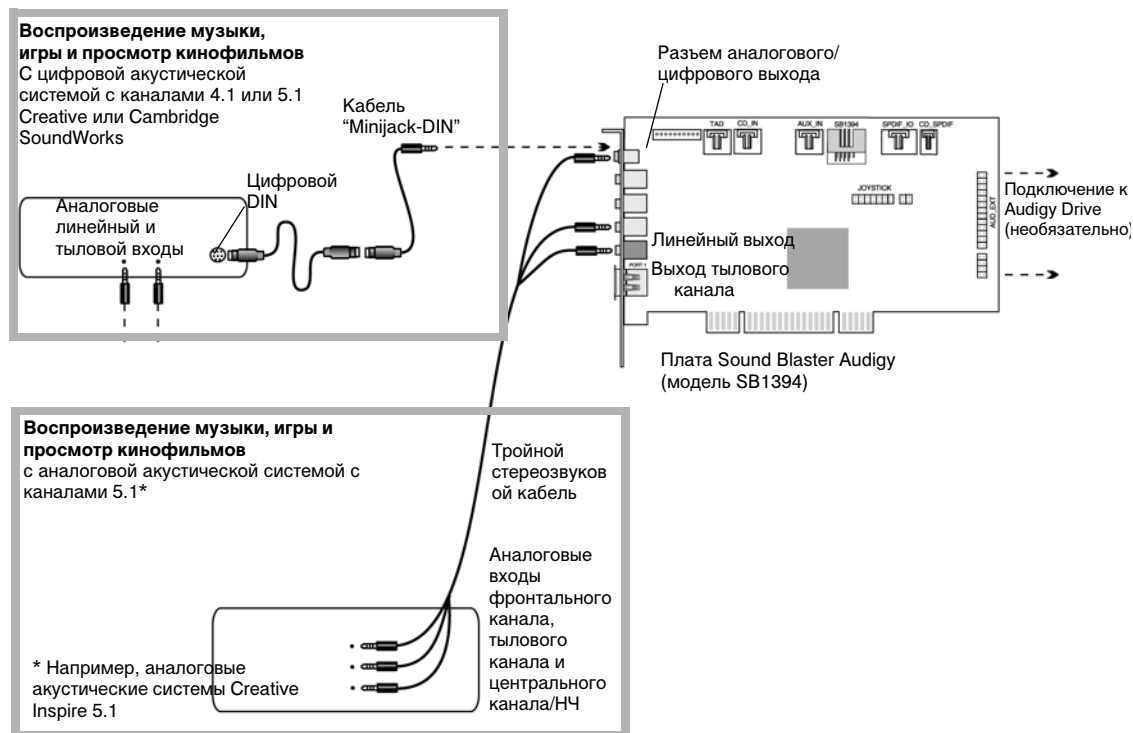

Рис.1-11: Подключение внешней бытовой аппаратуры к плате Sound Blaster Audigy (модель SB1394).

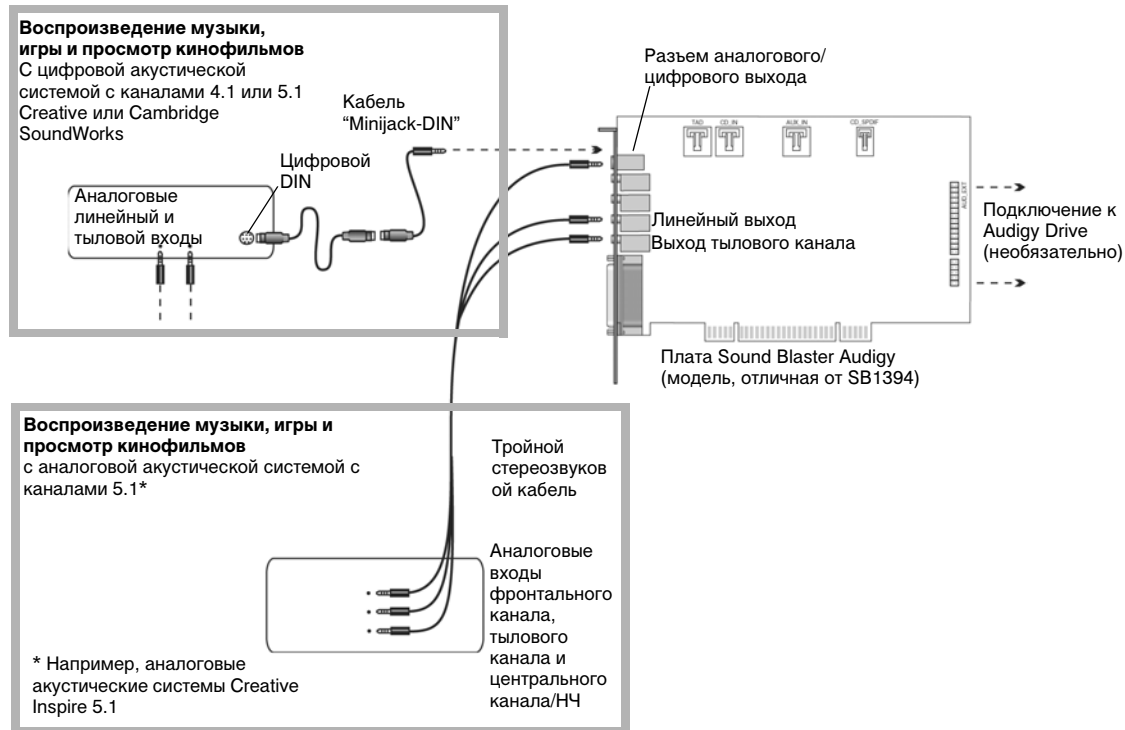

Рис.1-12: Подключение внешней бытовой аппаратуры к плате Sound Blaster Audigy (модель, отличная от SB1394).

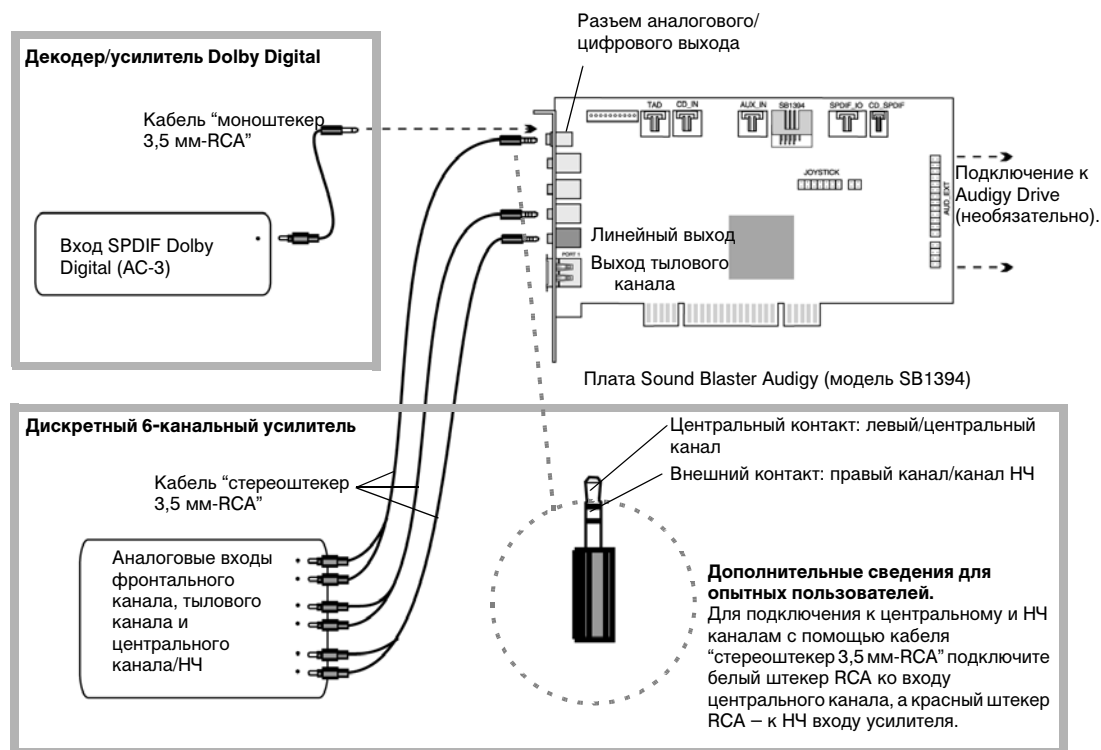

## Размещение колонок

Если используются 4 колонки, их следует расположить по углам квадрата, в центре которого находится слушатель (см. Рис. 1-13), и направить их в сторону слушателя. Монитор компьютера не должен загромождать передние колонки. Окончательное положение колонок можно подобрать по наилучшему качеству звучания. При наличии низкочастотной колонки ее следует располагать в углу комнаты.

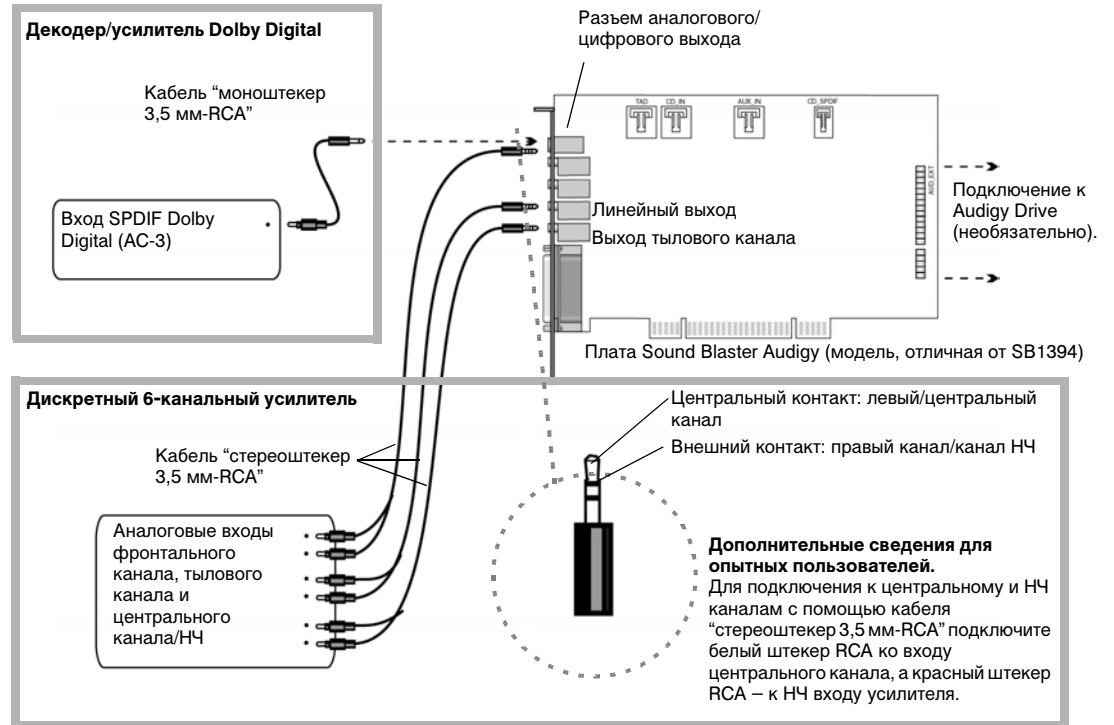
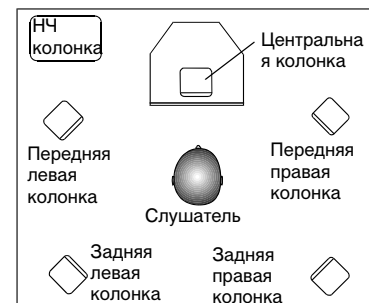

*Рис.1-13: Рекомендуемое размещение колонок.*



## **2** Установка программного обеспечения

В данной главе описывается процедура установки программного обеспечения Sound Blaster Audigy.

## Установка программного обеспечения

### Установка драйверов и программ



Во время установки пользователям Windows 98 SE может быть предложено вставить установочный компакт-диск Windows 98 SE в дисковод компакт-дисков. Вставьте установочный компакт-диск в дисковод компакт-дисков и нажмите кнопку **ОК**.

### Удаление программ и драйверов устройства

Чтобы использовать комплект Sound Blaster Audigy, необходимо установить драйверы устройства и программы. Чтобы установить драйверы и пакет программ, следуйте приведенным ниже инструкциям. Данные инструкции относятся ко всем операционным системам Windows.

1. После завершения установки платы Sound Blaster Audigy и планки с разъемом джойстик/MIDI (необязательно) включите компьютер. Операционная система Windows автоматически распознает звуковую плату и драйверы устройств.
2. При появлении запроса о звуковых драйверах нажмите кнопку **Отмена**.
3. Вставьте установочный компакт-диск Sound Blaster Audigy в дисковод компакт-дисков. Диск поддерживает режим автозапуска Windows, поэтому запуск будет выполнен автоматически. Если этого не происходит, необходимо включить функцию автоматического распознавания диска дисковода для компакт-дисков. Более подробные сведения см. в разделе “Проблемы при установке программного обеспечения” на стр. В-2.
4. Для завершения установки следуйте инструкциям на экране.
5. После появления соответствующего запроса перезапустите компьютер.

Иногда может возникнуть необходимость удалить или заново установить программы, чтобы устранить неполадки, изменить конфигурацию или обновить версию. В приведенных ниже инструкциях описывается процесс установки программ во все операционные системы Windows.

1. Закройте все программы звуковой платы. В том числе и программу Creative Taskbar. Программы, выполняющиеся во время удаления, не будут удалены.
2. Нажмите кнопку **Пуск** и последовательно выберите команды **Настройка** и **Панель управления**.
3. Дважды щелкните значок **Установка и удаление программ**.



4. На вкладке **Установка/удаление** выберите из списка пункт **Creative Sound Blaster AudioPCI**. Нажмите кнопку **Добавить/удалить**.
5. В диалоговом окне **Creative Uninstaller** установите флажки компонентов, которые требуется удалить, и нажмите кнопку **Далее**.  
Выбранные программы будут удалены.
6. Нажмите кнопку **ОК**.
7. После появления соответствующего запроса перезапустите компьютер.

## Повторная установка драйверов устройства

Если драйвер поврежден, может потребоваться заново установить только драйверы устройства.

1. Вставьте установочный компакт-диск Sound Blaster Audigy в дисковод компакт-дисков. Диск поддерживает режим автозапуска Windows, поэтому запуск будет выполнен автоматически. Если автоматический запуск не производится, см. раздел “Проблемы при установке программного обеспечения” на стр. В-2.
2. Выполняйте указания, появляющиеся на экране, пока не появится диалоговое окно **Setup Options (Параметры установки)**.
3. Нажмите кнопку **Drivers only** (Только драйверы).
4. Следуйте отображаемым на экране инструкциям для завершения установки драйверов устройства.

## Обновление Windows 2000 (Service Pack 2)

Теперь в Windows 2000 обеспечивается поддержка выхода AC-3 SPDIF (не-PCM сквозной аудиовыход), использующегося для просмотра DVD-дисков программными средствами. Чтобы перейти на веб-узел Microsoft’s Windows 2000 и загрузить пакет Windows 2000 Service Pack 2, где содержится это обновление и другие обновления для операционной системы Windows 2000, щелкните адрес веб-узла, приведенный ниже.

<http://microsoft.com/windows2000/server/evaluation/news/bulletins/sp2.asp>

Sound  
BLASTER

DIGITAL

# 3 Программы Sound Blaster Audigy

В данной главе приведены сведения, позволяющие наиболее полно использовать возможности звуковой платы Sound Blaster Audigy.

## Программы Sound Blaster Audigy

---

### Программы Creative Sound Blaster Audigy

Плата Sound Blaster Audigy поддерживает широкий ряд приложений, обеспечивая наиболее полное использование имеющихся возможностей. Наиболее важными для работы звуковой платы являются следующие программы.

- Программа Creative Taskbar
- Программа Creative Sound Blaster Audigy Online Quick Start (Краткий электронный справочник по работе с платой Creative Sound Blaster Audigy Программа доступна только на английском языке)
- Программа EAX ADVANCED HD™ Gold Mine Experience (программа доступна только на английском языке)
- Программа Creative Diagnostics
- Программа Creative Surround Mixer
- Программа Creative AudioHQ
- Программа Creative WaveStudio
- Программа Creative PlayCenter
- Программа Creative Recorder
- Программа Creative Restore Defaults

## Программа Creative Taskbar



Программы, поставляемые с платой Sound Blaster Audigy, могут несколько отличаться от описанных здесь.

Программа Creative Taskbar позволяет легко и быстро выполнять задачи, связанные со звуковой платой. Достаточно выбрать нужную задачу — и все готово! Запуск нужных приложений, а также настройка параметров микшера и эффектов выполняются автоматически.

В программу Creative Taskbar также входит руководство Creative TaskGuide, содержащее советы и полезные ссылки по соответствующим задачам.

Более подробные сведения и инструкции по использованию программы Creative Taskbar содержатся в справке.



Программа  
Creative Sound  
Blaster Audigy  
Online Quick  
Start (Краткий  
электронный  
справочник по  
работе с  
платой  
Creative Sound  
Blaster Audigy  
Программа  
доступна  
только на  
английском  
языке)

Программа поможет приступить к изучению возможностей Sound Blaster Audigy. Краткий электронный справочник состоит из ряда содержательных интерактивных демонстраций, иллюстрирующих различные возможности платы Sound Blaster Audigy, такие как цифровая музыка и игры, просмотр видеофильмов, подключение акустических систем и выполнение определенных задач.





## Программа EAX ADVANCED HD™ Gold Mine Experience (программа доступна только на английском языке)

Запустите эту программу, являющуюся набором замечательных демонстраций, и оцените такие возможности технологии EAX ADVANCED HD™, как аппаратное панорамирование, аппаратное отражение звука и аппаратное создание образов. Сравните звуковые сцены с применением функций EAX ADVANCED HD™ и без них, чтобы понять, почему большинство разработчиков игр используют технологию EAX ADVANCED HD™ для повышения качества.

## Программа Creative Diagnostics

Программа Creative Diagnostics используется для быстрой проверки воспроизведения звука в форматах Wave, MIDI или звукового компакт-диска, а также работы акустических систем. Более подробные сведения и инструкции по использованию программы Creative Diagnostics содержатся в ее справке.

## Программа Creative Surround Mixer



Чтобы восстановить исходные параметры программы Surround Mixer, нажмите кнопку “Пуск” и последовательно выберите команды “Программы”, “Creative”, “Sound Blaster Audigy” и “Creative Restore Defaults”.

Программа Creative Surround Mixer является основным средством для выполнения перечисленных ниже задач.

- Проверка колонок
- Применение звуковых эффектов EAX ADVANCED HD™
- Микширование звука от разных звуковых источников
- Настройка звуковых эффектов

В программе Surround Mixer имеется два режима работы. Для переключения между этими режимами воспользуйтесь кнопкой **Basic Mode** (Основной режим) или **Advanced Mode** (Расширенный режим).

В основном режиме отображается панель управления микшера. Она позволяет:

- микшировать звук для различных источников при воспроизведении и записи;
- управлять громкостью, уровнем низких частот, уровнем высоких частот, балансом и затуханием.

В расширенном режиме отображаются панели Surround Mixer (объемный микшер) и Mixer (микшер). Панель объемного микшера позволяет:

- выбрать звуковой эффект;
- указать режим воспроизведения звука колонками;
- произвести проверку колонок.

Дополнительные сведения и инструкции по использованию программы Creative Surround Mixer содержатся в ее справке.

## Программа Creative AudioHQ

Программа Creative AudioHQ является центром управления программным обеспечением.

Интерфейс программы AudioHQ имеет стандартный вид, аналогичный виду панели управления Windows. Он содержит несколько служебных программ, позволяющих просматривать, изменять и настраивать свойства одного или нескольких звуковых устройств компьютера.



Как и на панели управления Windows, в окне можно выбрать вид отображения значков служебных программ: крупные значки, мелкие значки, список и таблица. В режиме отображения служебных программ также доступны команды “Выделить все” и “Обратить выделение”. Количество элементов в главном окне зависит от служебной программы или выбранного устройства. В режиме *By Audio Device* (по звуковым устройствам) отображаются только те служебные программы, которые поддерживаются выбранным устройством. В режиме *Applet* (служебная программа) отображаются только те звуковые устройства, которыми поддерживается данная служебная программа.

Более подробные сведения и инструкции по использованию программы *Creative AudioHQ* содержатся в ее справке.

## Программа SoundFont Control

Программа *SoundFont Control* позволяет настраивать конфигурации банков MIDI с помощью файлов и инструментов *SoundFont* и *DLS Wave*, а также задавать алгоритм и объем памяти для кэширования.

Более подробные сведения и инструкции по использованию программы *SoundFont Control* содержатся в ее справке.

## Программа Device Controls

Программа *Device Controls* позволяет настроить конфигурацию устройств для одновременного воспроизведения звука от нескольких источников в формате *Wave*. Например, можно одновременно воспроизводить пять дорожек *Wave*.

Более подробные сведения и инструкции по использованию программы *Device Controls* содержатся в ее справке.

## Программа Creative Keyboard

Программа *Creative Keyboard* — это виртуальная клавиатура, позволяющая озвучивать ноты, воспроизводимые через устройства MIDI.



## Вход MIDI

Для прослушивания банков и инструментов MIDI можно использовать внешние устройства MIDI. Сначала подключите входное устройство MIDI к звуковой плате, а затем выберите это устройство в программе Creative Keyboard.

## Программа EAX ADVANCED HD™ Control

Программа EAX ADVANCED HD™ Control позволяет настроить конфигурацию воспроизведения звуковых эффектов аппаратными средствами платы Sound Blaster Audigy.

Вы можете на самом детальном уровне настраивать компоненты, определяющие звуковые элементы, которые, в свою очередь, составляют звуковой эффект.

Это позволяет воспроизводить звук настолько естественно, что его практически можно “ощутить”. Данная система является первой компьютерной технологией, позволяющей воссоздать естественную звуковую картину в играх, при прослушивании музыки и при работе в звуковых приложениях. Эти звуковые эффекты дают возможность компьютеру стать неотъемлемой частью домашнего кинотеатра, погружив слушателей в мир реальных звуковых образов и ощущений. Данные эффекты являются результатом развития современной технологии объемного звука и позиционирования источников в пространстве, реально моделируя условия окружающей среды с учетом размера помещения, его акустических свойств, реверберации, эха и многих других звуковых эффектов, участвующих в создании звуковой картины окружающего мира.

Более подробные сведения и инструкции по использованию программы EAX ADVANCED HD™ Control содержатся в ее справке.

## Программа Creative WaveStudio

Программа WaveStudio открывает доступ к следующим функциям редактирования звука.

- Воспроизведение, редактирование и запись 8-разрядных (качество магнитной записи) и 16-разрядных (качество компакт-диска) данных в формате Wave.
- Обработка данных Wave или создание оригинальных звуков с помощью специальных эффектов и операций редактирования, таких как rap, reverse, echo, mute, pan, cut, copy и paste.
- Одновременное открытие и редактирование нескольких звуковых файлов.
- Открытие файлов формата Raw (.RAW) и MP3 (.MP3).
- Более подробные сведения и инструкции по использованию программы Creative WaveStudio содержатся в ее справке.

## Программа Creative PlayCenter

Программа Creative PlayCenter 2 - это новейший проигрыватель для воспроизведения звуковых компакт-дисков и цифровых аудиозаписей (например, в формате MP3 или WMA). Кроме того, что с его помощью можно воспроизводить ваши любимые звуковые файлы цифрового формата. Он также является интегрированным кодером MP3/WMA для обработки аудио записей на компакт-диске и их сжатия в цифровые аудиофайлы. Программа позволяет кодировать звуковые фрагменты со скоростью, во много раз превышающей скорость реального воспроизведения, и с уровнем потока данных до 320 Кб/с (для формата MP3).

**Примечание.** Более подробные сведения и инструкции по использованию программы Creative PlayCenter содержатся в ее справке.

## Программа Creative Recorder

Программа Recorder позволяет записывать звук и музыку с различных источников сигнала, например микрофона или звукового компакт-диска, и сохранять данные в файлах формата Wave (.wav). Более подробные сведения и инструкции по использованию программы Creative Recorder содержатся в ее справке.



## Программа Creative Restore Defaults

Программа Creative Restore Defaults позволяет установить для всех звуковых параметров значения по умолчанию.

Sound  
BLASTER

# 4 Использование программ

В этой главе описаны программы, которые используются для создания аудиоданных, для игр и электронных развлечений.

## Использование программ

---

Звуковая плата Sound Blaster Audigy позволяет достигать высококачественного воспроизведения звука в мультимедийных приложениях и цифровых устройствах, создавать аудиоданные, а также участвовать в развлечениях по Интернету и играх. В данной главе содержатся сведения о программах, которые подходят для использования в самых разных сферах.

### Воспроизведение мультимедиа

#### Просмотр DVD-дисков



Программное обеспечение некоторых DVD-декодеров/плееров не позволяет производить декодирование сигнала для каналов 5.1, но поддерживает аудиовыход SPDIF. В этом случае можно включить поддержку выхода SPDIF, что позволит плате Sound Blaster Audigy производить декодирование цифрового сигнала Dolby Digital.

Если имеется внешний декодер Dolby Digital (AC-3), можно наслаждаться качеством звука Dolby Digital при просмотре фильмов на DVD-дисках.

При отсутствии внешнего декодера Dolby Digital (AC-3) необходимо иметь дисковод для DVD-дисков и комплект колонок, поддерживающих до 6 каналов, например, Creative Inspire 5.1 Analog Speakers. Кроме того, необходимо программное обеспечение для воспроизведения DVD-дисков, позволяющее отправлять сжатый AC-3 SPDIF аудиосигнал на звуковую плату Sound Blaster Audigy для последующей расшифровки, такое как InterVideo WinDVD 2000 или Cyberlink PowerDVD 3.0.

Программа Creative Surround Mixer поддерживает возможность декодирования Dolby Digital (AC-3). Дополнительные сведения содержатся в электронной справке по Creative Surround Mixer.

В программном обеспечении DVD-декодера/плеера нужно включить поддержку аудиовыхода SPDIF или сходной функции.





## Воспроизведение файлов MP3 и WMA

Программа Creative PlayCenter поддерживает и автоматически воспроизводит файлы MP3 и WMA.

## Воспроизведение файлов в формате Wave и с звуковых компакт-дисков

Используйте программу Creative PlayCenter для воспроизведения файлов в формате Wave и с звуковых компакт-дисков. Формат WAV используется для файлов цифрового звука на платформе Windows. Звуковые файлы с компакт-дисков могут воспроизводиться с помощью дисковод компакт-дисков.

## Воспроизведение файлов в формате MIDI

MIDI (\*.MID) — это формат музыкальных файлов, для воспроизведения которых используется внутренний синтезатор. Для воспроизведения файлов в формате MIDI используется программа Creative PlayCenter.

## Электронные развлечения

## Просмотр фильмов с объемным звуком

Чтобы получить высокое качество звука при просмотре фильмов, необходимо иметь качественные акустические системы. Если к плате Sound Blaster Audigy подключено 4 или 5 колонок, выполните соответствующую настройку акустических систем в программе Creative Surround Mixer. Для просмотра фильмов в формате DVD рекомендуется приобрести Creative PC-DVD Encore, домашнюю цифровую систему для электронных развлечений, а также колонки Creative Inspire 5.1 Digital Speakers.



## Составление собственных альбомов звукозаписей

С помощью программы Creative PlayCenter можно составить альбом, содержащий файлы с звуковых компакт-дисков, а также файлы в формате WAV и MIDI.

## Создание содержимого

## Применение голосовых эффектов

При записи пения или при исполнении собственных песен можно улучшить звучание голоса и добавить различные спецэффекты. Все эти возможности обеспечивает средство EAX Control, которое имеется в программе Creative Surround Mixer.

## Запись звука и звуковых эффектов

Программа Creative Recorder позволяет достаточно просто делать записи с любого источника звука без дополнительной настройки параметров микшера. Можно также записывать любые звуковые эффекты.

## Создание музыки

Подключите клавиатуру контроллера MIDI к разъему MIDI/джойстика, чтобы получить доступ к высококачественному синтезатору Audigy.

## Запись цифрового звука

На компьютере с установленной платой Sound Blaster Audigy с помощью программы Creative Wave Studio можно производить запись и редактирование цифрового звука (16-разрядные данные, 48 КГц).



## Создание различных звуковых эффектов

Звуковая плата Sound Blaster Audigy содержит возможность программирования разнообразных звуковых эффектов. С помощью панели управления EAX Control, которая доступна с помощью программы Creative Surround Mixer, можно достоверно воспроизводить тысячи эффектов реверберации и множество других специальных эффектов.

## SoundFonts

Технология Creative SoundFont позволяет использовать бесконечное количество звуков для создания музыкальных произведений.

## Развлечения в Интернете

### Воспроизведение музыки с визуальными эффектами

С помощью программы Creative Oozic Player песни в формате MP3 могут воспроизводиться в сопровождении “музыкального видеоклипа” (в формате MV3), содержащего высококачественную объемную анимацию, придающую песне динамическую визуальную экспрессию.

### Кодирование аудиозаписей с компакт-дисков в формате MP3

Программа Creative PlayCenter позволяет кодировать и записывать любимые мелодии с компакт-дисков на жесткий диск компьютера и создавать базу данных для их воспроизведения по специальным спискам.



## Загрузка и воспроизведение песен в формате MP3

С помощью Creative PlayCenter можно также добавлять в базу новые песни, загружая их с различных веб-узлов в Интернете.

## Воспроизведение аудиозаписей в формате MP3 с помощью программы EAX ADVANCED HD™

Используйте программу Creative PlayCenter для создания MP3 ремиксов с разнообразными пространственными и фоновыми эффектами, например, эффектом концертного зала или ванной комнаты! Своими оранжировками песен в формате MP3 можно поделиться даже с теми, у кого не установлена плата Sound Blaster Audigy.

## Справочник игрока

## Поддержка EAX ADVANCED HD™

Множество игр от ведущих производителей поддерживают EAX ADVANCED HD™, позволяя игрокам погрузиться в мир настоящих звуков. Посетите веб-узел <http://www.eax.creative>, где имеется полный список совместимых с этой программой игр.

## Поддержка DirectSound3D

Игры DirectSound3D (DS3D) поддерживаются платой Sound Blaster Audigy. Источники звука располагаются в трехмерном пространстве, что улучшает впечатление от игры.



## Поддержка формата A3D 1.0

Звуковая плата преобразует вызовы A3D в формат DirectSound3D, это означает, что вы можете наслаждаться играми со звуковым форматом A3D.

## Поддержка звуковых настроек в компьютерных играх

Звуковые эффекты доступны, даже если игра не поддерживает EAX ADVANCED HD™. Звуковая плата содержит целый ряд разных звуковых настроек, которые могут быть использованы в играх. Доступ к ним осуществляется через панель Creative Taskbar.

## Специальные эффекты для игр без объемного звукового сопровождения

Имеется возможность создать эффекты для игр, не поддерживающих EAX ADVANCED HD™, используя панель управления EAX, которую можно открыть с помощью программы Creative Surround Mixer.

Sound  
BLASTER

**A**

## Основные технические характеристики

В данном разделе приведены технические характеристики платы Sound Blaster Audigy и планки джойстика/MIDI.

# Основные технические характеристики

---

В данном разделе приведены технические характеристики платы Sound Blaster Audigy (модель SB1394/модель, отличная от SB1394) и планки джойстика/MIDI (только модель SB1394).

## Функции

### Управление по шине PCI

- Совместимое со спецификацией PCI версии 2.1
- Управление по шине сокращает задержки и повышает производительность системы

### Звуковой процессор Audigy

- Усовершенствованная обработка цифровых эффектов с аппаратным ускорением
- 32-разрядная цифровая обработка в динамическом диапазоне 192 дБ
- Запатентованная 8-точечная интерполяция, снижающая искажения до уровня, незаметного на слух
- 64-голосный синтезатор с аппаратной звуковой таблицей
- Цифровые микшер и эквалайзер профессионального качества
- Неограниченный объем банка SoundFont, который можно загрузить во внешнюю память (объем ограничен общим объемом системного ОЗУ)

### Высококачественный звуковой тракт

- Микширование сигналов от аналоговых источников, таких как звуковой компакт-диск, линейный вход, дополнительный вход, модем, системный динамик и микрофонный вход с кодеком AC'97 с сигналами внутренних цифровых источников
- Воспроизведение 64 звуковых каналов с разной частотой дискретизации для каждого канала
- 32-разрядное микширование все цифровых источников в цифровом микшере Audigy
- 24-разрядное аналого-цифровое преобразование входных сигналов с частотой дискретизации 48 КГц



## Профессиональная цифровая обработка звука

- ❑ 24-разрядное цифро-аналоговое преобразование сигналов от цифровых источников с частотой 48 КГц для аналогового выхода на акустическую систему с каналами 5.1
- ❑ Частоты дискретизации для 16-разрядной записи: 8; 11,025; 12; 16; 22,05; 24; 32; 44,1 и 48 КГц
- ❑ Поддерживается входной сигнал в формате SPDIF (Sony/Philips Digital Interface) с качеством 24 разряда/96 КГц
- ❑ Имеется внешний компрессированный выход SPDIF Dolby Digital (AC-3) для внешнего декодирования на высококачественных цифровых акустических системах с каналами 5.1
- ❑ Выход SPDIF до 24 разрядов с настраиваемой частотой дискретизации 44,1, 48 или 96 КГц  
**Примечание.** Выход SPDIF недоступен при воспроизведении цифровых аудиоматериалов, защищенных по технологии DRM (Digital Rights Management)
- ❑ Селективный 6-канальный выход SPDIF для внешних усилителей или цифровых акустических систем
- ❑ Программное переключение прямой передачи сигнала вход/выход SPDIF для повышения удобства кабельных подключений
- ❑ Поддержка ASIO для многодорожечной записи с низкими задержками в ASIO-совместимом программном обеспечении

## Микшер с гибким управлением

- ❑ Программная регулировка воспроизведения для звуковых компакт-дисков, линейного входа, дополнительного входа, модема, системного динамика, микрофонного входа, устройств Wave/DirectSound, MIDI-устройств и цифровых звуковых компакт-дисков (CD SPDIF)
- ❑ Программная регулировка уровня записи аналоговым микшером (для звуковых компакт-дисков, линейного входа, дополнительного входа, модема и системного динамика), микрофонного входа, устройств Wave/DirectSound, MIDI-устройств и цифровых звуковых компакт-дисков (CD SPDIF)
- ❑ Выбор источника входного сигнала или микширование сигналов от различных источников для записи
- ❑ Регулятор общей громкости



## Декодирование Dolby Digital (AC-3)

- Раздельная регулировка по низким и высоким частотам
  - Настройка баланса фронтальных и тыловых каналов
  - Отключение и настройка панорамы для источников звука
- 
- Декодирование сигнала Dolby Digital (AC-3) с выходом на каналы 5.1 или сквозная передача сигнала на компрессированный выход Dolby Digital (AC-3) PCM SPDIF на внешний декодер
  - Перенаправление низких частот: усиление уровня низких частот на низкочастотном громкоговорителе для акустических систем с небольшими динамиками
  - Настраиваемая частота разделительного фильтра (10– 200 Гц): настраивается в соответствии с нужным уровнем громкости имеющейся низкочастотной колонки
  - Настраиваемые уровни центра и специального канала низкочастотных эффектов

## Система Creative Multi Speaker Surround™ (CMSS™)

- Технология с несколькими колонками
- Раздельное воспроизведение моно и стереоисточников по каналам 5.1
- Профессиональные алгоритмы панорамирования и микширования

## Совместимость со стандартом SB1394™

- Совместимость со стандартом IEEE 1394a
- Поддержка потоков данных со скоростью 100, 200 и 400 Мб/с
- Поддержка до 63 устройств, совместимых со стандартом IEEE 1394 и подключенных по шине с последовательным опросом

## Подключение

### Плата Sound Blaster Audigy (модель SB1394)

#### Звуковые входы

- Один линейный вход через стереоразъем на задней панели
- Один аналоговый моно вход для микрофона через стереоразъем на задней панели
- Линейный аналоговый вход для звуковых компакт-дисков через 4-контактный разъем “Molex” на плате
- Линейный аналоговый вход AUX\_IN через 4-контактный разъем “Molex” на плате
- Линейный аналоговый вход звукового сигнала от модема через 4-контактный разъем “Molex” на плате
- Цифровой вход SPDIF для компакт-дисков через 2-контактный разъем “Molex” на плате

#### Звуковые выходы

- Цифровой/аналоговый выход через 4-полюсный разъем “minijack” 3,5 мм на задней панели
  - АНАЛОГОВЫЙ ВЫХОД: каналы центрального и низкочастотного громкоговорителей
  - ЦИФРОВОЙ ВЫХОД: цифровые выходы SPDIF передних, задних, центральных и низкочастотных громкоговорителей
- Два линейных аналоговых выхода через стереоразъемы на задней панели, выходы фронтального и тылового канала 1 и 2
- Подключение стереонаушников (с сопротивлением 32 Ом) на линейном выходе фронтального канала

## Интерфейс SB1394



6-контактный разъем-порт SB1394 обеспечивает выходную мощность до 2 Вт. Служит для подключения только энергоемких устройств без собственных источников питания, таких как жесткие диски IEEE 1394 и дисководов компакт-дисков с возможностью перезаписи (CD-RW)

- ❑ Один 2x5-контактный внутренний разъем SB1394 (J6) на плате для подключения платы расширения Audigy Extension (необязательно)
- ❑ Один 6-контактный разъем-порт SB1394 на задней панели

## Интерфейсы

- ❑ Разъем регулировки громкости VOL\_CTRL, 1x4 контакта
- ❑ Разъем системного динамика PC\_SPK, 1x2 контакта
- ❑ Разъем для подключения Audigy Drive AUD\_EXT, 2x20 контактов (необязательно)
- ❑ Разъем для подключения джойстика или MIDI-устройства JOYSTICK, 2x8 контактов (дополнительная металлическая планка, входящая в комплект, но не обязательная для установки)

## Плата Sound Blaster Audigy (модель, отличная от SB1394)

### Звуковые входы

- Один линейный вход через стереоразъем на задней панели
- Один аналоговый моно вход для микрофона через стереоразъем на задней панели
- Линейный аналоговый вход для звуковых компакт-дисков через 4-контактный разъем “Molex” на плате
- Линейный аналоговый вход AUX\_IN через 4-контактный разъем “Molex” на плате
- Линейный аналоговый вход звукового сигнала от модема через 4-контактный разъем “Molex” на плате
- Цифровой вход SPDIF для компакт-дисков через 2-контактный разъем “Molex” на плате

### Звуковые выходы

- Цифровой/аналоговый выход через 4-полюсный разъем “minijack” 3,5 мм на задней панели
  - АНАЛОГОВЫЙ ВЫХОД: каналы центрального и низкочастотного громкоговорителей
  - ЦИФРОВОЙ ВЫХОД: цифровые выходы SPDIF передних, задних, центральных и низкочастотных громкоговорителей
- Два линейных аналоговых выхода через стереоразъемы на задней панели, выходы фронтального и тылового канала 1 и 2
- Подключение стереонаушников (с сопротивлением 32 Ом) на линейном выходе фронтального канала



## Интерфейсы

- ❑ Разъем регулировки громкости VOL\_CTRL, 1x4 контакта
- ❑ Разъем системного динамика PC\_SPK, 1x2 контакта
- ❑ Разъем для подключения Audigy Drive AUD\_EXT, 2x20 контактов (необязательно)
- ❑ 15-штырьковый разъем JOYSTICK/MIDI на задней заглушке

## **В** Устранение неполадок

В данном разделе приведены сведения по устранению неполадок, которые могут возникнуть при установке или эксплуатации.

## Устранение неполадок

---

### Проблемы при установке программного обеспечения

В данном приложении приведены сведения по устранению неполадок, которые могут возникнуть при установке или эксплуатации.

**Установка не запускается автоматически при вставке установочного компакт-диска Sound Blaster Audigy.**

Возможно, в Windows отключена функция автозапуска.

*Запуск программы установки с помощью контекстного меню значка "Мой компьютер".*

1. Дважды щелкните значок **Мой компьютер** на рабочем столе Windows.
2. В окне **Мой компьютер** щелкните значок дисковода компакт-дисков правой кнопкой мыши.
3. В контекстном меню выберите пункт **Автозапуск** и следуйте инструкциям на экране.

*Включение автозапуска с помощью функции "Автоматическое распознавание диска".*

1. Нажмите кнопку **Пуск**, выберите команду **Настройка**, а затем — **Панель управления**.
2. В окне **Панель управления** дважды щелкните значок **Система**.
3. В диалоговом окне **Свойства: Система** откройте вкладку **Устройства** и выберите значок дисковода компакт-дисков.
4. Нажмите кнопку **Свойства**.
5. В диалоговом окне **Свойства** откройте вкладку **Параметры** и установите флажок **Автоматическое распознавание диска**.
6. Для закрытия диалогового окна нажмите кнопку **ОК**.

## Проблемы со звуком

При воспроизведении звуковых файлов присутствует нежелательный чрезмерный пространственный эффект или спецэффект.

При предыдущем прослушивании был выбран пространственный эффект, не соответствующий текущему файлу.

*Включение требуемого пространственного эффекта.*

1. Дважды щелкните значок **EAX Control Panel** (Панель управления EAX) в окне программы AudioHQ.
2. В поле **Environment** (Пространственный эффект) щелкните кнопку со стрелкой и выберите в списке вариант **(No effects)** (Эффекты отсутствуют) или нужный эффект.

**Отсутствует звук в наушниках.**

*Проверьте следующее.*

- Правильность подключения головных телефонов к выходу для головных телефонов.
- В поле **Speaker** (Динамик) на вкладке **Speakers** (Динамики) главного окна микшера Surround Mixer выберите вариант **Headphones** (Наушники).
- На панели микшера программы Surround Mixer в качестве записываемого источника выбран вариант **“What U Hear”** (То, что слышно).

**Отдельные аналоговые источники звука не отображаются в окне Surround Mixer.**

Следующие аналоговые записываемые источники звука объединены в едином элементе управления **Analog Mix (Line/CD/TAD/Aux/PC)** (Аналоговое микширование (Line/CD/TAD/Aux/PC)), находящемся на одной из панелей записи.

- Линейный вход
- Аудио компакт-диск
- Дополнительный вход Auxiliary
- Вход TAD (модем)
- Системный динамик



**Отдельные аналоговые записываемые источники звука не могут быть выбраны в окне Surround Mixer.**

Пять аналоговых источников звука объединены в области **Analog Mix (Line/CD/TAD/Aux/PC)** (Аналоговое микширование (Line/CD/TAD/Aux/PC)). Дополнительные сведения содержатся в разделе “Отдельные аналоговые источники звука не отображаются в окне Surround Mixer.” на стр. В-3.

*Для записи отдельного аналогового источника звука выполните следующие действия.*

- Убедитесь, что в единой области настройки окна Surround Mixer в качестве источника записи выбран вариант **Analog Mix (Line/CD/TAD/Aux/PC)**.
- В области с шестью панелями отключите аналоговые источники, которые не требуется записывать, установив рядом с ними флажок **Mute** (Отключить).

**Отсутствует звук в колонках.**

*Проверьте следующее.*

- Правильность подключения акустических систем к выходу звуковой платы.
- Правильность выбора источника сигнала на панели микшера.
- Если это не дало результатов и звук по-прежнему не воспроизводится, щелкните красный значок “плюс” над регулятором громкости VOL и проверьте, не установлен ли флажок Digital Output Only (Только цифровой выход). Если флажок установлен, то включены только цифровые выходы. При этом должны быть подключены цифровые акустические системы. Подробные сведения см. в разделе “Digital Output Only” (Только цифровой выход) справки программы Surround Mixer.

**Отсутствует звук при воспроизведении цифровых файлов, таких как WAV, MIDI или клипы AVI.**

*Проверьте следующее.*

- Убедитесь, что регуляторы громкости акустических систем, при их наличии, установлены в среднее положение. При необходимости можно установить нужную громкость в программе Creative Mixer.
- Убедитесь, что активные акустические системы или внешний усилитель подключены к разъемам звуковой карты Line Out (Линейный выход) или Rear Out (Тыловой канал).



- ❑ Убедитесь в отсутствии аппаратного конфликта между звуковой платой и другими периферийными устройствами. См. раздел “Устранение конфликтов ввода-вывода” на стр. В-10.
- ❑ Выбранный в поле Speaker (Динамик) вариант окна программы Surround Mixer соответствует используемой конфигурации акустических систем или наушников.
- ❑ Регуляторы **Original Sound** (Исходный звук) на вкладках **Master** (Общий) и **Source** (Источник) окна программы **EAX Control Panel** установлены в положение 100%.

**Отсутствует звук при воспроизведении звуковых компакт-дисков или в играх DOS, предполагающих использование компакт-диска.**

*Устранение неполадки.*

Проверьте соединение между разъемом аналогового звукового выхода дисководов компакт-дисков и разъемом входа CD In звуковой платы.

**Регулировка баланса источника звука иногда приводит к его отключению.**

Это может произойти только в режиме Digital Output Only, при условии, что значение балансировки источника посредством программы-микшера, отличной от Surround Mixer (например программы Windows Volume Control), противоположно значению балансировки, заданному на основной панели программы Surround Mixer. Например, регулятор баланса источника CD Audio в программе Windows Volume Control находится в левом положении, а в программе Surround Mixer был установлен регулятор баланса CD Audio в правое положение.

*Устранение неполадки.*

Откройте второй микшер и установите регуляторы баланса всех источников сигнала в среднее положение.

Это позволит избежать выключения источников аналоговых сигналов при регулировке баланса в программе Surround Mixer.

## Недостаточно кэш-памяти для банков SoundFont



Недостатком файла SoundFont небольшого размера является более низкое качество звука.

## Неполадки джойстика

### Недостаточно памяти для загрузки файлов SoundFonts.

Это происходит при загрузке или воспроизведении файлов MIDI, совместимых с SoundFont и нехватке выделенной под SoundFonts памяти.

*Выделение большего объема кэш-памяти для банков SoundFont:*

На вкладке **Options** (Параметры) служебной программы SoundFont Control переместите регулятор SoundFont Cache регулятор вправо.

Доступный объем памяти для выделения под кэш банки SoundFont зависит от объема ОЗУ системы.

*Если объема системного ОЗУ по-прежнему недостаточно,*  
выполните одно из следующих действий.

- На вкладке **Configure Banks** (Настройка банков) служебной программы SoundFont Control выберите банк SoundFont меньшего объема в поле **Select Bank** (Выбор банка).
- Увеличьте объем ОЗУ компьютера.

### Не работает порт джойстика.

Порт джойстика звуковой платы может конфликтовать с системным портом джойстика.

*Устранение неполадки.*

Отключите порт джойстика звуковой платы и используйте системный порт джойстика. Выполните следующие действия.

1. Нажмите кнопку **Пуск**, выберите команду **Настройка**, а затем — **Панель управления**.
2. В окне **Панель управления** дважды щелкните значок **Система**.
3. В диалоговом окне **Свойства: Система** откройте вкладку **Устройства**.
4. Дважды щелкните **Звуковые, видео и игровые устройства**, а затем выберите **Creative Audigy Gameport (Creative Game Port для Windows 2000)**.
5. Нажмите кнопку **Свойства**.

6. В диалоговом окне “Свойства” выполните следующие действия.

Если установлен флажок **Исходная конфигурация (текущая)**,

- снимите его.

Если имеется флажок **Отключено в данной конфигурации**,

- убедитесь, что он установлен, и отключите его.

7. Нажмите кнопку **ОК** для перезапуска Windows, чтобы внесенные изменения вступили в силу.

Когда интерфейс игрового порта отключен, напротив соответствующего ему пункта на вкладке “Устройства” диалогового окна “Свойства: Система” отображается значок в виде красного креста.

#### **С отдельными программами джойстик работает неправильно.**

Возможно, программа использует таймер системного процессора для расчета положения джойстика. При использовании быстрых процессоров определение положения джойстика может выполняться неправильно, вследствие чего расчетное положение джойстика может выходить за пределы допустимого диапазона.

#### *Устранение неполадки.*

Увеличьте время восстановления для 8 разрядного ввода/вывода в параметрах BIOS. Как правило, этот параметр находится в разделе Chipset Feature Settings (Параметры набора микросхем). Или, если имеется такая возможность, установите меньшую тактовую частоту для шины AT. Если эти меры не приводят к устранению неполадки, попробуйте использовать другой джойстик.

#### **Вторая установленная звуковая карта не работает должным образом.**

Возможно, на компьютере уже установлено аудиоустройство. Это может быть звуковая плата или звуковая плата, встроенная в материнскую плату. Прежде чем устанавливать плату Sound Blaster Audigy, рекомендуется полностью удалить и извлечь имеющиеся аудиоустройства. Работа нескольких звуковых устройств на одном компьютере может привести к проблемам при их использовании.



Не пытайтесь вносить изменения в BIOS, если у вас нет опыта работы с системными программами.

## Неполадки при наличии нескольких аудиоустройств



*При установке платы Sound Blaster Audigy выполните следующие действия.*

- ❑ Если обнаружена звуковая плата Sound Blaster Live! или Sound Blaster PCI512, появляется сообщение, рекомендуемое полностью удалить и извлечь имеющееся звуковое устройство. Нажмите кнопку **Yes** (Да) и следуйте инструкциям на экране, чтобы завершить удаление прежнего звукового устройства. Удалите имеющуюся звуковую плату из компьютера.
- ❑ Если системой обнаружена другая звуковая плата, появляется сообщение, рекомендуемое полностью удалить и снять имеющееся звуковое устройство. Нажмите кнопку **Yes** (Да), чтобы продолжить установку звуковой платы Sound Blaster Audigy. После завершения установки платы Sound Blaster Audigy полностью удалите и снимите установленную ранее звуковую плату с компьютера.

**Звуковая плата, встроенная в материнскую плату, не работает должным образом.**

Чтобы отключить встроенную звуковую плату, выполните следующие действия.

1. Перезагрузите компьютер.
2. При проверке памяти нажмите клавишу <F2> или <Delete> в зависимости установленной материнской платы.  
Отобразится меню BIOS.
3. Выберите команду **Chipset Features Setup** (Настройка набора микросхем) и нажмите клавишу <Enter>.
4. Выберите команду **Onboard Legacy Audio** и нажмите клавишу <Enter>, чтобы отключить звуковую плату, встроенную в материнскую плату.
5. Нажмите клавишу <Esc>, чтобы вернуться в меню настройки BIOS.
6. Выберите команду **Save & Exit Setup** (Сохранить и выйти из программы настройки) и нажмите клавишу <Enter>.
7. Нажмите клавишу <Y>, а затем — <Enter>



## Неполадки звуковых плат Sound Blaster Live! и Sound Blaster PCI512

Программы звуковых плат **Sound Blaster Live!** и **Sound Blaster PCI512** не работают.

При установленной плате Sound Blaster Audigy могут не работать должным образом прежние звуковые устройства, а воспроизведение и запись могут производиться только в обычном режиме.

*Устранение неполадки.*

Удалите и снимите с компьютера установленные ранее звуковые платы. Можно также отключить платы Sound Blaster Live! и Surround Blaster PC512.

1. Нажмите кнопку **Пуск**, выберите команду **Настройка**, а затем — **Панель управления**.
2. В окне **Панель управления** дважды щелкните значок **Система**.
3. В диалоговом окне **Свойства: Система** откройте вкладку **Устройства**.
4. Дважды щелкните **Звуковые, видео и игровые устройства**, а затем выберите **Creative Sound Blaster Live! Series** или **Creative Sound Blaster PCI512**.
5. Нажмите кнопку **Свойства**.
6. В диалоговом окне “Свойства” выполните следующие действия.
  - Если установлен флажок **Исходная конфигурация (текущая)**,
    - снимите его.
  - Если имеется флажок **Отключено в данной конфигурации**,
    - убедитесь, что он установлен, и отключите его.
7. Нажмите кнопку **ОК** для перезапуска Windows, чтобы внесенные изменения вступили в силу.

Когда интерфейс игрового порта отключен, напротив соответствующего ему пункта на вкладке “Устройства” диалогового окна “Свойства: Система” отображается значок в виде красного креста.

## Устранение конфликтов ввода-вывода



Обратитесь также к разделу “Разрешение вопросов” электронной справки Windows 98 SE/Me.

Конфликты между звуковой картой и другими периферийными устройствами могут возникать вследствие использования звуковой картой и другим устройством одного и того же адреса ввода-вывода.

Для устранения конфликтов ввода/вывода следует изменить параметры ресурсов звуковой карты или конфликтующего с ней периферийного устройства, используя вкладку “Устройства” диалогового окна свойств системы Windows 98 SE/Me.

Если не удастся выявить конфликтующее устройство, следует удалить из системы все устройства за исключением звуковой карты и других необходимых контроллеров (например, дискового контроллера и графического адаптера). Добавляйте устройства по одному, пока на вкладке “Устройства” не будет зарегистрирован конфликт.

*Устранение аппаратных конфликтов в Windows 98 SE/Me.*

1. Нажмите кнопку **Пуск**, выберите команду **Настройка**, а затем — **Панель управления**.
2. В окне **Панель управления** дважды щелкните значок **Система**.
3. В диалоговом окне **Свойства: Система** откройте вкладку **Устройства**.
4. В разделе “Звуковые, видео и игровые устройства” выделите значок драйвера конфликтующей звуковой карты (отмеченный восклицательным знаком) и нажмите кнопку **Свойства**.
5. В диалоговом окне “Свойства” откройте вкладку **Ресурсы**.
6. Убедитесь, что установлен флажок **Автоматическая настройка** и нажмите кнопку **ОК**.
7. Перезагрузите систему, что позволит Windows 98 SE/Me переназначить ресурсы для звуковой карты или конфликтующего устройства.



## Неполадки Encore DVD Player (в комплект не входит)

Программа **Encore DVD Player** не запускается при установке диска **DVD** в дисковод.

*Устранение неполадки.*

1. В системной области панели задач Windows щелкните правой кнопкой мыши значок **Disc Detector** и выберите пункт меню **Properties**.
2. Убедитесь, что установлен флажок **Enable Disk Detector** (Автоматическое распознавание диска) на вкладке **General** (Общие) диалогового окна **Creative Disc Detector**.
3. Откройте вкладку **Players** (Проигрывающие устройства).
4. Выберите пункт **DVD Disc** и нажмите кнопку **Select Player** (Выбрать проигрывающее устройство).
5. В диалоговом окне **Players Properties** (Свойства: проигрывающие устройства) нажмите кнопку **Browse** (Обзор).
6. Откройте папку **C:\Program Files\Creative\PC- DVD Encore** и дважды щелкните пункт **ctdvdply**. В поле **Name** (Имя) будет отображено имя *"ctdvdply"*.
7. Дважды нажмите кнопку **OK**.

Теперь при двойном щелчке значка **Disc Detector** будет осуществляться запуск программы **Encore DVD Player**.

## Неполадки программного обеспечения DVD-плеера (в комплект не входит)

Изменении звуковых настроек (например, переключении с 6-канального режима на режим поддержки аудиовыхода **SPDIF** или наоборот) приводит к тому, что становится невозможен просмотр фильмов на **DVD-дисках**, даже если все параметры программного обеспечения **DVD-плеера** и программы **Surround Mixer** установлены правильно.

*Устранение неполадки.*

Закройте и снова запустите программное обеспечение **DVD-плеера**.





## Неполадки драйвера цифровой видеокамеры в Windows 98 SE/2000/Me

### **Цифровая видеокамера не работает должным образом.**

Может быть установлен драйвер цифровой видеокамеры устаревшей версии (v4.10.2226).

*Устранение неполадки.*

1. Посетите веб-узел Microsoft и загрузите обновление для цифровой видеокамеры для файла DirectX 8.0 (dx80bda.exe).
2. Установите этот файл на компьютер.

**Примечание.** Необходимо сначала установить DirectX 8.0 или 8.0a.

Если неполадку устранить не удалось, драйвер цифровой видеокамеры может не подходить для данной камеры.

*Устранение неполадки.*

1. Включите цифровую видеокамеру.
2. Вставьте установочный компакт-диск Sound Blaster Audigy в дисковод компакт-дисков. Выйдите из окна приветствия.
3. С помощью Windows Explorer найдите папку **1394** на дисковом компакт-диске и запустите файл DVConnect 240.exe. Для завершения установки следуйте инструкциям на экране. При установленной системе Windows 98 SE может появиться запрос о необходимости сначала вставить установочный компакт-диск Windows 98 SE. Для завершения установки следуйте инструкциям на экране.
4. Нажмите кнопку **Finish** (Готово).
5. Выключите и снова включите цифровую видеокамеру.