

Sound

CREATIVE



BLASTER AUDIGY 2



Instrukcja obsługi



support for stereo to 6.1 speaker systems



add a port to your PC

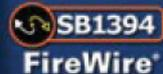



Instrukcja obsługi

Creative Sound Blaster Audigy 2

Informacje zawarte w tym dokumencie mogą być zmienione bez uprzedzenia i nie mogą być traktowane jako zobowiązania ze strony Creative Technology Ltd. Żadna część niniejszej publikacji nie może być reprodukowana, przekazywana w jakiegokolwiek formie zapisu, elektronicznego bądź mechanicznego, powielana ani zapisywana bez pisemnej zgody firmy Creative Technology Ltd. Oprogramowanie opisane w niniejszym dokumencie dostarczane jest zgodnie z umową licencyjną i może być używane lub kopiowane wyłącznie na zasadach w niej przedstawionych. Kopiowanie oprogramowania na jakimkolwiek innym nośniku jest niezgodne z prawem poza wyjątkami dozwolonymi w umowie licencyjnej. Licencjobiorca może wykonać jedną kopię oprogramowania jako kopię zapasową.

Copyright © 1998-2002 Creative Technology Ltd. Wszystkie prawa zastrzeżone.

Wersja 1.2

Marzec 2003

Sound Blaster i Blaster są zastrzeżonymi znakami towarowymi, a logo Sound Blaster Audigy, logo Sound Blaster PCI, EAX ADVANCED HD, Multi-Environment, Environment Panning, Environment Reflections, Environment Filtering, Environment Morphing, Creative Multi Speaker Surround, Inspire i Oozic są znakami towarowymi firmy Creative Technology Ltd. W Stanach Zjednoczonych i/lub innych krajach. E-Mu i SoundFont są zastrzeżonymi znakami towarowymi firmy E-mu Systems, Inc. Cambridge SoundWorks, MicroWorks i PC Works są zastrzeżonymi znakami handlowymi, a PC Works FourPointSurround jest znakiem towarowym firmy Cambridge SoundWorks, Inc. Microsoft, MS-DOS i Windows są zastrzeżonymi znakami towarowymi firmy Microsoft Corporation. Wyprodukowano na licencji firmy Dolby Laboratories. Dolby, AC-3, Pro Logic i symbol podwójnej litery D są znakami towarowymi firmy Dolby Laboratories. Wydanie jest objęte tajemnicą i jest niepublikowane. Copyright 1992-1998 Dolby Laboratories. Wszystkie prawa zastrzeżone. Logo FireWire jest znakiem towarowym firmy Apple Computer, Inc. THX jest zastrzeżonym znakiem towarowym firmy THX Ltd. Wszystkie inne produkty są to znaki towarowe lub zastrzeżone znaki towarowe ich odpowiednich właścicieli.

Ten produkt jest chroniony co najmniej jednym z następujących patentów USA:

4,506,579; 4,699,038; 4,987,600; 5,013,105; 5,072,645; 5,111,727; 5,144,676; 5,170,369; 5,248,845; 5,298,671; 5,303,309; 5,317,104; 5,342,990; 5,430,244; 5,524,074; 5,698,803; 5,698,807; 5,748,747; 5,763,800; 5,790,837.

Ważne: Niniejszy podręcznik użytkownika (na dysku CD) służy jako kompletny przewodnik po produkcie. Poniżej znajdują się informacje, dotyczące efektywnego wykorzystania tego podręcznika poprzez nagranie aplikacji i plików pomocy, a także uzyskiwania dostępu do odpowiednich witryn webowych za pośrednictwem specjalnie przygotowanych linków.

- Aby wgrać aplikacje, pliki pomocy, lub uzyskać dostęp do odpowiednich witryn webowych kliknij [niebieski tekst](#), lub symbol

 lub , pojawiający się na obiekcie lub tekście.

- W celu zapewnienia jak najlepszego komfortu czytania ten plik PDF posiada domyślne ustawienie, dopasowujące go do szerokości ekranu tak, aby była widoczna cała zawartość strony. Jeżeli tekst nie jest czytelny, naciśnij Ctrl + <+>, aby powiększyć tekst, lub Ctrl + <->, aby go zmniejszyć. Aby tekst wypełnił cały ekran, naciśnij Ctrl + <L>.

Uwaga: Aby uzyskać dostęp do aplikacji i plików pomocy należy najpierw zainstalować podręcznik i aplikacje na komputerze. W przeciwnym razie zostanie wyświetlony komunikat błędu. Kiedy klikniesz na link, aby uruchomić program, może pojawić się okno dialogowe z informacją, że zostanie uruchomiona aplikacja Adobe Acrobat. Kliknij przycisk **All** (Wszystkie), aby uruchomić aplikacje jednocześnie bez ponownego wyświetlania komunikatu. Aby uzyskać dostęp do witryn, komputer musi być podłączony do sieci Internet.

CREATIVE

Sound
BLASTER

AUDIGY2

Spis treści



Spis treści

Wstęp

Cyfrowa rozrywka audio o jakości high definition	ii
Co to jest technologia EAX ADVANCED HD?	iii
Zawartość pakietu	iv
Wymagania systemowe	iv
Uzyskiwanie dodatkowych informacji	v
Dodatkowa pomoc	vi
Pomoc techniczna	vi
Konwencje stosowane w dokumentacji	vi

1 Instalowanie sprzętu

Niezbędne elementy	1-2
Karta Sound Blaster Audigy 2	1-3
Konsola Joystick/MIDI	1-6
Kroki instalacji	1-7
Krok 1: Przygotuj komputer	1-7
Krok 2: Zainstaluj kartę Sound Blaster Audigy 2	1-8
Krok 3: Zainstaluj konsolę Joystick/MIDI	1-9
Krok 4: Podłącz kable do karty Sound Blaster Audigy 2	1-10
Krok 5: Podłącz do gniazda zasilania	1-11
Podłączanie pokrewnych urządzeń peryferyjnych	1-12
Podłączanie systemów głośników	1-15
Podłączanie popularnych elektronicznych urządzeń zewnętrznych	1-16
Pozycjonowanie głośników	1-18



2 Instalowanie oprogramowania

Instalowanie sterowników i aplikacji.....	2-2
Program Feature Showcase Demo Sound Blaster Audiigy 2.....	2-3
Odinstalowywanie i ponowne instalowanie aplikacji i sterowników urządzeń	2-3
Ponowna instalacja wszystkich sterowników dźwiękowych i aplikacji	2-4
Odinstalowywanie wszystkich sterowników dźwiękowych i aplikacji	2-4
Instalowanie/Odinstalowywanie wybranych sterowników dźwięku lub aplikacji	2-5
Korzystanie z usługi Creative Software AutoUpdate	2-6
Aktualizowanie systemu Windows 2000 (dodatek Service Pack 3).....	2-7
Instalowanie aktualizacji cyfrowego wideo.....	2-7

3 Używanie oprogramowania Audiigy 2

Aplikacje karty Creative Sound Blaster Audiigy 2.....	3-2
Programy demonstracyjne	3-3
Sound Blaster Audiigy 2 Getting Started Demo (Sound Blaster Audiigy 2 - program demonstracyjny)	3-3
Sound Blaster Audiigy 2 Feature Showcase Demo (Program Feature Showcase Demo Sound Blaster Audiigy 2).....	3-3
Wprowadzenie do zestawu oprogramowania Sound Blaster Audiigy 2.....	3-4
Creative MediaSource Go!	3-4
Creative MediaSource Go! Launcher	3-5
Creative MediaSource Player	3-5
Nagrywanie wielokanałowe w technologii “What U hear” (To co słyszysz).....	3-6
Creative MediaSource Organizer	3-6
Creative MediaSource DVD-Audio Player.....	3-8
Creative EAX Console	3-8
Creative Surround Mixer	3-10
Creative Speaker Settings	3-11
Creative Speaker Calibrator.....	3-11
Creative MiniDisc Center	3-11
Creative SoundFont Bank Manager.....	3-12



Creative Audio Stream Recorder 2	3-12
Creative Wave Studio	3-13
Narzędzia diagnostyczne i rozwiązywanie problemów	3-13
Creative Diagnostics.....	3-13
Creative Speaker Settings	3-13
A	
A Ogólne dane techniczne	
Funkcje	A-2
Połączenia.....	A-5
Karta Sound Blaster Audiigy 2.....	A-5
B	
B Rozwiązywanie problemów i często zadawane pytania (FAQ)	
Problemy z instalacją oprogramowania.....	B-2
Problemy z dźwiękiem.....	B-3
Problemy z przesyłaniem plików w niektórych mikroukładach płyty głównej VIA	B-7
Niewystarczająca pamięć podręczna SoundFont.....	B-8
Problemy z joystickiem	B-9
Problemy z wieloma urządzeniami audio.....	B-10
Problemy z kartą z serii Sound Blaster Live! Series lub Sound Blaster PCI512	B-11
Rozwiązywanie konfliktów We/Wy	B-12
Problemy z odtwarzaczem Encore DVD Player	B-13
Problemy z programowym odtwarzaczem DVD	B-13
Problemy ze sterownikiem cyfrowej kamery wideo w systemie Windows 98 SE/2000/Me/XP	B-14
Problemy w systemie Windows XP.....	B-15
Problemy z cyfrowymi urządzeniami audio.....	B-16

CREATIVE

Sound
BLASTER

AUDIGY2

Wstęp

Wstęp

Cyfrowa rozrywka audio o jakości high definition



*Dostępne z niektórymi modelami karty Sound Blaster Audigy 2.



MLP (Meridian Lossless Packing), metoda kompresji danych, stosowana w DVD-Audio, redukuje rozmiary plików bez usuwania danych, znajdujących się w oryginalnym nagraniu. Słuchacz słyszy dźwięki tak, jak z oryginalnego nagrania. Inne metody kompresji, które usuwają część danych są nazywane kompresjami stratowymi.

Dziękujemy za zakupienie karty Sound Blaster™ Audigy 2™, produktu nowej generacji firmy Creative z o niezwykłych walorach i udoskonalonej technice przetwarzania dźwięku.

Niniejsza instrukcja obsługi (na dysku CD) przeprowadzi użytkownika przez procesy instalacyjne zestawu Sound Blaster Audigy 2. Zestaw Sound Blaster Audigy 2 składa się z karty Sound Blaster Audigy 2 i konsoli Joystick/MIDI*.

Dzięki wyposażeniu w 24-bitowe/192 kHz odtwarzanie dźwięku zestaw Sound Blaster Audigy 2 dostarcza wysokiej jakości dźwięk o niezwyklej jakości oraz możliwości nagrywania 24-bitów/96 kHz. Za pomocą wszystkich wejść liniowych i wejść SPDIF karta Sound Blaster Audigy 2 obsługuje dźwięk surround na komputerze i posiada możliwości wyjścia na zestawy 6.1 Dolby® Digital Surround EX.

Jako certyfikowany produkt THX®, karta Sound Blaster Audigy 2 przeszła pomysłnie jedne z najostrzejszych i najdokładniejszych testów jakości dźwięku i działania. Firma THX jest znana w przemyśle rozrywkowym ze swej wiedzy i doświadczenia w dziedzinie systemów audio-wizualnych, a jej programy certyfikacyjne mają na celu zapewnienie, że każdy z produktów oznaczonych logo THX dostarcza doskonałych wrażeń multimedialnych.

Karta Sound Blaster Audigy 2 z procesorem Audigy 2 umożliwia wykorzystanie niezwyklej technologii EAX® ADVANCED HD™ przy słuchaniu muzyki i przy grach. Port SB1394™/FireWire® zapewnia ułatwioną komunikację o wysokiej szybkości z przenośnymi odtwarzaczami cyfrowymi audio, zewnętrznymi nagrywarkami CD-RW i innymi urządzeniami zgodnymi ze standardem IEEE 1394, takimi jak cyfrowe kamery wideo, drukarki, skanery i cyfrowe aparaty fotograficzne.

W połączeniu z bogatym zestawem dołączonego oprogramowania karta Sound Blaster Audigy 2 zapewnia niekończącą się zabawę. Dostarczony z zestawem Sound Blaster Audigy 2 - Dysk CD z programem instalacyjnymi i aplikacjami zawiera sterowniki najnowszej generacji, zapewniające zabawę DVD-Audio z rodzimą obsługą MLP (Meridian Lossless Packing) oraz służące do tworzenia udoskonalonych technologią EAX utworów MP3, które można wysyłać przyjaciółom przez Internet.

Co to jest technologia EAX ADVANCED HD?



Technologia EAX ADVANCED HD wnosi nowy poziom wykonania, nową moc i nowe możliwości dźwięku PC. Wykorzystując udoskonalone możliwości przetwarzania procesora Sound Blaster Audigy 2 technologia EAX ADVANCED HD dostarcza hostowi nowe funkcje, zapewniające najwyższej jakości dźwięk przy grach i słuchaniu muzyki.

Nowa biblioteka EAX ADVANCED HD Game Audio Library oznacza zupełnie nowy poziom symulacji dźwięku w grach. Ta innowacyjna technologia oznacza niezwykle realizm i zupełną głębię dźwięku w grach PC:

- Technologia **New Multi-Environment™** tworzy złożone środowiska dźwiękowe w czasie rzeczywistym.
- Technologia Environment Panning™** ułatwia graczom poruszanie się z precyzją trójwymiarową, gdzie można słyszeć umiejscowienie i poruszanie się dźwięku, reprezentującego wroga lub przyjaciela. To daje graczom Sound Blaster Audigy 2 przewagę, ponieważ mogą lepiej odbierać scenariusz gry.
- Technologia Environment Reflections™** oferuje lokalizację pogłosu i echa.
- Technologia Environment Filtering™** dokładnie symuluje rozprzestrzenianie dźwięku w obu środowiskach: otwartym i zamkniętym.
- Technologia Environment Morphing™** umożliwia gładkie przechodzenie z jednego środowiska do drugiego.

Technologie EAX ADVANCED HD zapewniają doskonałość dźwiękową.

- Funkcja Audio Clean-Up** umożliwia usuwanie niepożądanego szumu z cyfrowych plików dźwiękowych.
- Funkcja Time Scaling** umożliwia przyspieszanie i zwalnianie muzyki bez zniekształcenia dźwięku.
- Efekty muzyczne **EAX ADVANCED HD**, przeznaczone specjalnie do słuchania muzyki, udoskonalają odtwarzanie utworów.

Funkcja EAX ADVANCED HD oferuje niezwykle udoskonalone trójwymiarowe odtwarzanie i obsługę dźwięku. Dzięki niezwyklej dokładności dźwięku i nowoczesnym efektom pogłosu to niepowtarzalne doświadczenie cyfrowej zabawy można uzyskać tylko za pośrednictwem produktów rodziny Sound Blaster Audigy 2.

Zawartość pakietu



*Dostępne z niektórymi modelami karty Sound Blaster Audigy 2.

W opakowaniu Sound Blaster Audigy 2 znajdują następujące elementy:

- Karta Sound Blaster Audigy 2
- Konsola Joystick/MIDI*
- Kabel cyfrowy CD audio*
- Sound Blaster Audigy 2 - Dysk CD z programem instalacyjnymi i aplikacjami
- Instrukcja szybkiego startu*
- Podręcznik użytkownika (na dysku CD)*
- Sound Blaster Audigy 2 - Dysk CD z demonstracją możliwości*
- Dysk firmy Creative z przykładami DVD-Audio
- Gwarancja (wydruk lub na dysku CD)*
- Informacje o pomocy technicznej (wydruk lub na dysku CD)*

Wymagania systemowe

Karta Sound Blaster Audigy 2

- Oryginalny procesor Intel® Pentium® II 350 MHz, AMD® K6 450 MHz lub szybszy
- Mikroukład płyty głównej firmy Intel, AMD lub w pełni zgodny z mikroukładem firmy Intel
- Windows® 98 Second Edition (SE), Windows Millennium Edition (Me), Windows 2000 Service Pack 2 (SP2) lub Windows XP
- 64 MB pamięci RAM dla Windows NT 98 i Windows Me
128 MB pamięci RAM dla Windows NT 2000 SP2 i Windows XP
- 600 MB wolnego miejsca na dysku twardym
- Zgodne ze specyfikacją PCI 2.1 dostępne złącze dla karty Sound Blaster Audigy 2
- Wolne sąsiadujące złącze dla konsoli Joystick/MIDI*
- Słuchawki lub głośniki ze wzmacniaczem (do nabycia osobno)
- Zainstalowany napęd CD-ROM

Do korzystania z aplikacji SB1394/FireWire, gier, oglądanie płyt DVD i sluchanie płyt DVD-Audio



Dla użytkowników systemów Windows 2000 SP3 oraz Windows XP SP1 minimalne zalecane wymagania do gier, przechwytywania danych w formacie DV i montażu to 256 MB pamięci RAM.

Multimedia i rozrywka internetowa

Uzyskiwanie dodatkowych informacji

- ❑ Oryginalny procesor Intel Pentium II 350 MHz, MMX albo procesor AMD 450 MHz dla aplikacji lub gier SB1394/FireWire
- ❑ **SB1394/FireWire:** Co najmniej 128 MB pamięci RAM i 1 GB obszaru roboczego na przechwytywanie i edycje cyfrowego obrazu wideo (DV). Dla aplikacji DV jako minimalne wymaganie zalecany jest dysk twardy Ultra DMA z 6 GB obszaru roboczego (typ ATA-100, 7 200 obrotów/min)
- ❑ **Gry:** Zalecane co najmniej 128 MB pamięci RAM, 3D trójwymiarowy akcelerator graficzny z co najmniej 8 MB tekstury RAM, dostępnych 300–500 MB wolnego miejsca na dysku
- ❑ **DVD:** Napęd DVD-ROM co najmniej drugiej generacji do korzystania z następujących zalecanych programowych odtwarzaczy DVD: WinDVD 2000 firmy InterVideo lub PowerDVD 3.0 i w wersji nowszej firmy CyberLink
- ❑ **DVD-Audio:** Wymaga oryginalnego procesora Intel Pentium III lub AMD Athlon™ 1 GHz albo szybszego, 256 MB pamięci dla systemu Windows 98 SE, Windows Me, Windows 2000 SP3 oraz Windows XP SP1, a także drugiej generacji stacji dysków DVD-ROM 6x lub szybszej.

Radio internetowe: Uruchomienie aplikacji wymaga co najmniej modemu 56 kbps i aktywnego połączenia do sieci Internet.

Inne aplikacje mogą mieć większe wymagania systemowe albo mogą wymagać mikrofonu. Szczegółowe informacje można znaleźć w dokumentacji Pomocy online aplikacji.

Szczegółowe informacje dotyczące aplikacji firmy Creative można znaleźć w programie demonstracyjnym Getting Started karty Sound Blaster Audigy 2 i w różnych plikach pomocy elektronicznej. Program demonstracyjny Sound Blaster Audigy 2 Feature Showcase zapewnia interaktywne wprowadzenie do karty Sound Blaster Audigy i przedstawia jej możliwości.

Dodatkowa pomoc

Przejrzyj zawartość Sound Blaster Audigy 2 - Dysk CD z programem instalacyjnymi i aplikacjami, na którym znajdują się dodatkowe biblioteki i inne oprogramowanie. Odwiedź witrynę www.soundblaster.com site, aby uzyskać najnowsze wiadomości dotyczące produktów Sound Blaster. W witrynie tej można również znaleźć informacje dotyczące sposobu zakupu, pomocy technicznej i sposobu korzystania z usługi automatycznej aktualizacji Creative Software AutoUpdate, służącej do automatycznego pobierania i instalacji sterowników.

Pomoc techniczna

Zapraszamy do witryny www.soundblaster.com/support/faq, gdzie udzielamy pomocy ogólnej.

Konwencje stosowane w dokumentacji

W niniejszym podręczniku zastosowano następujące konwencje typograficzne:



Ikona notatnika wskazuje na szczególnie ważne informacje.



Budzik oznacza ostrzeżenie lub uwagę, która może pomóc w uniknięciu ryzykownej sytuacji.



Znak ostrzeżenia wskazuje, że niezastosowanie się do wskazówek może skutkować sytuacjami zagrożenia dla życia lub zdrowia.

Sound
BLASTER

AUDIGY 2

1 Instalowanie sprzętu

Ten rozdział zawiera instrukcje dotyczące instalowania sprzętu Sound Blaster Audigy 2.

Instalowanie sprzętu

Niezbędne elementy



Niezbędne będzie wolne złącze PCI w komputerze i jeszcze jedno wolne, sąsiadujące z nim złącze.

Przed rozpoczęciem instalacji upewnij się, że masz następujące elementy:

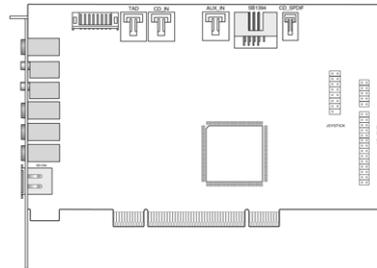

Karta Sound Blaster Audigy 2

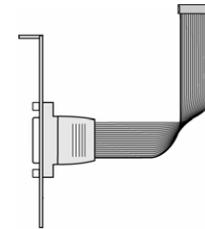

Konsola Joystick/
MIDI*



Kabel cyfrowy CD audio*

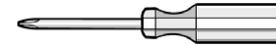

Śrubokręt krzyżowy
(nie ma w dostawie)

*Dostępne w niektórych modelach karty Sound Blaster Audigy 2.

Karta Sound Blaster Audigy 2

Karta dźwiękowa jest wyposażona w następujące gniazda i złącza, które umożliwiają dołączenie szerokiej skali innych urządzeń:



W trybie analogowym gniazda jack wyjścia liniowego, wyjścia na głośniki tylne i wyjścia na głośniki centralne mogą jednocześnie obsługiwać kanały głośników systemu 6.1.



Kliknij na dowolny oznaczony kółkiem numer w diagramie, aby uzyskać opis pozycji.

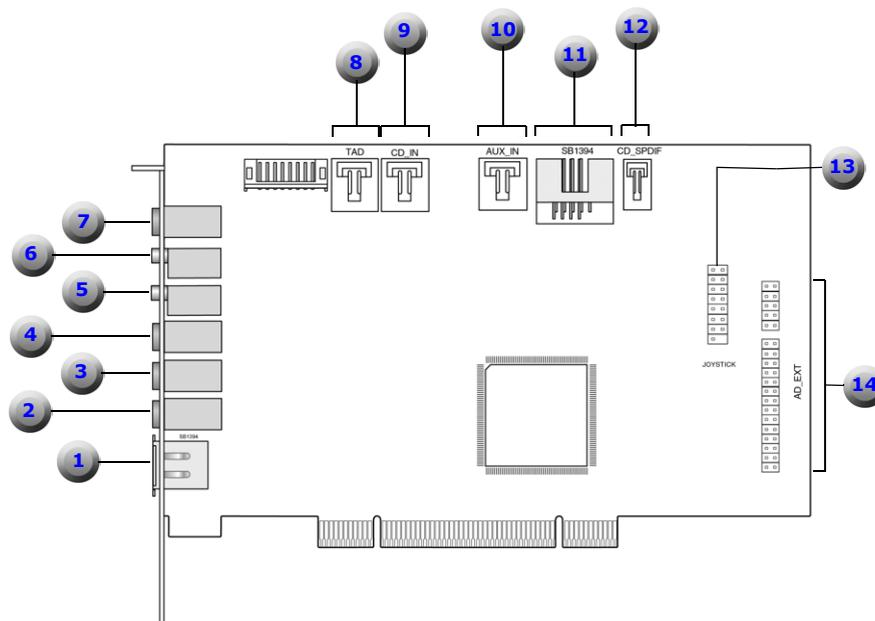

Rysunek 1-1: Gniazda jack, złącza i porty karty Sound Blaster Audigy 2.



Kliknij [tutaj](#) lub na dowolny opis w tabeli, aby powrócić do głównego wykresu.

Tabela 1: Opis gniazd jack, złączy i portów.

Numer	Opis
1	<p>Port SB1394/FireWire (SB1394/FireWire) Służy do podłączania urządzenia zewnętrznego zgodnego ze standardem IEEE 1394 (takiego jak cyfrowa kamera wideo, cyfrowy aparat fotograficzny, drukarka lub skaner).</p>
2	<p>Gniazdo wyjścia liniowego 3 (LIN_OUT3) Służy do podłączania analogowych głośników z własnym zasilaniem: przedniego centralnego, subwoofera oraz wyjścia na głośnik tylny centralny lub do wyjścia audio zewnętrznego wzmacniacza.</p>
3	<p>Gniazdo wyjścia liniowego 2 (LIN_OUT2) Służy do podłączania tylnego lewego i prawego wyjścia analogowych głośników z własnym zasilaniem lub do wyjścia audio zewnętrznego wzmacniacza.</p>
4	<p>Gniazdo wyjścia liniowego 1 (LIN_OUT1) Służy do podłączania przedniego lewego i prawego wyjścia analogowych głośników z własnym zasilaniem lub do wyjścia audio zewnętrznego wzmacniacza. Obsługuje również słuchawki.</p>
5	<p>Gniazdo wejściowe mikrofonu (MIC_IN) Służy do podłączania mikrofonu zewnętrznego.</p>
6	<p>Gniazdo jack wejścia liniowego (LIN_IN) Służy do podłączania urządzeń zewnętrznych (takich jak odtwarzacz kasetowy, DAT lub MiniDisc).</p>

Tabela 1: Opis gniazd jack, złączy i portów.



Kliknij [tutaj](#) lub na dowolny opis w tabeli, aby powrócić do głównego wykresu.



*Dostępne z niektórymi modelami karty Sound Blaster Audigy 2.

Numer	Opis
7	Gniazdo jack wyjścia cyfrowego 6-kanalowe lub skompresowane wyjście AC-3 SPDIF do łączenia z zewnętrznymi urządzeniami cyfrowymi lub cyfrowymi systemami głośnikowymi.
8	Złącze automatycznej sekretarki (TAD, Telephone Answering Device) Zapewnia połączenie mono ze standardowego modemu głosowego; służy także do transmisji sygnałów z mikrofonu do modemu.
9	Złącze CD Audio (CD_IN) Do podłączenia analogowego wyjścia dźwiękowego w napędzie CD-ROM lub DVD-ROM za pomocą przewodu CD.
10	Złącze wejściowe urządzenia dodatkowego (AUX_IN) Służy do podłączania wewnętrznych źródeł dźwięku, np. tunera telewizyjnego, źródła MPEG lub innych podobnych kart.
11	Wewnętrzny port SB1394/FireWire* Służy do podłączania złącza SB1394/FireWire na napędzie karty Audigy 2.
12	Złącze CD SPDIF (CD_SPDIF) Służy do podłączenia wyjścia SPDIF (Digital Audio) napędu CD-ROM lub DVD-ROM przy użyciu dostarczonego cyfrowego kabla CD.
13	Złącze Joystick/MIDI (JOYSTICK)** Służy do podłączania konsoli Joystick/MIDI
14	Dźwiękowe złącze rozszerzające (AD_EXT) Służy do podłączania do wewnętrznego napędu Audigy 2 (opcja rozszerzająca).

Konsola Joystick/MIDI



*Dostępne z niektórymi modelami karty Sound Blaster Audigy 2.

Konsola Joystick/MIDI* służy do podłączania joysticka lub urządzenia MIDI:

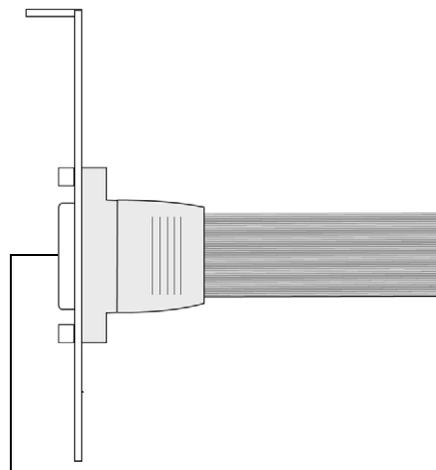

Złącze Joystick/MIDI
Służy do podłączania joysticków lub urządzeń MIDI.



Konsola ze złączem –
widok z tyłu

Rysunek 1-2: Złącze na nakładce Joystick/MIDI.

Kroki instalacji

Krok 1: Przygotuj komputer



Wyłącz zasilanie i odłącz kabel zasilający komputera. W komputerach korzystających z zasilacza typu ATX z programowym wyłączeniem zasilania złącze PCI może być nadal zasilane. Może to spowodować uszkodzenie karty dźwiękowej przy jej wkładaniu do złącza.



Wymij wszelkie karty dźwiękowe lub wyłącz mikroukład audio płyty głównej. Aby uzyskać więcej informacji, patrz "Problemy z wieloma urządzeniami audio" na stronie B-10.

1. Wyłącz komputer i wszystkie urządzenia peryferyjne.
2. Dotknij metalowej płyty w komputerze, aby spowodować uziemienie i rozładować napięcie elektrostatyczne, a następnie wyjmij wtyczkę przewodu zasilającego z gniazdka.
3. Zdejmij obudowę komputera.
4. Wymij metalowe nakładki przy dwóch sąsiednich nieużywanych złączach PCI, tak jak to przedstawia Rysunek 1-3. Jeśli wsporniki były zamocowane śrubami, należy śruby zachować; będą potrzebne w kroku 2 i 3.

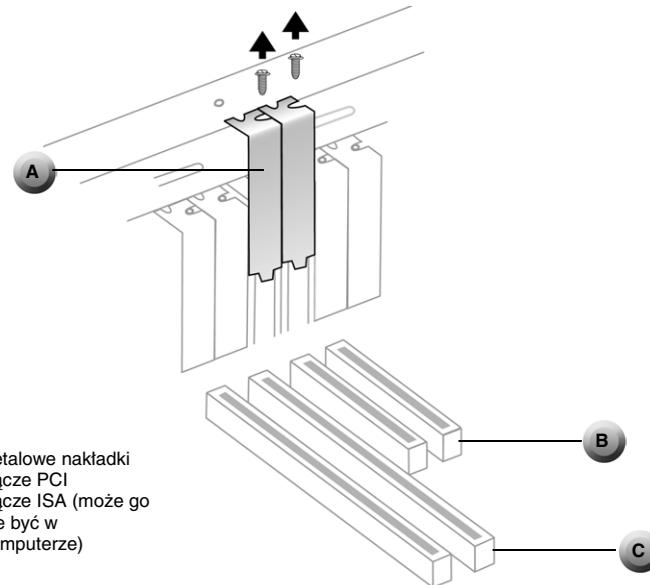

Rysunek 1-3: Wymijanie metalowych płyt

Krok 2: Zainstaluj kartę Sound Blaster Audigy 2



Nie należy wkładać karty do złącza przy użyciu siły. Zanim włożysz kartę do gniazda rozszerzającego PCI upewnij się, że złoty wpust złącza PCI na karcie Sound Blaster Audigy 2 jest ustawiony równo z gniazdem złącza magistrali PCI na płycie głównej. Jeżeli przy wkładaniu wystąpią problemy, wyjmij delikatnie kartę i spróbuj znowu ją włożyć.

1. Dopasuj kartę Sound Blaster Audigy 2 do złącza PCI i wciśnij kartę delikatnie ale stanowczo do złącza, tak jak to przedstawia Rysunek 1-4.

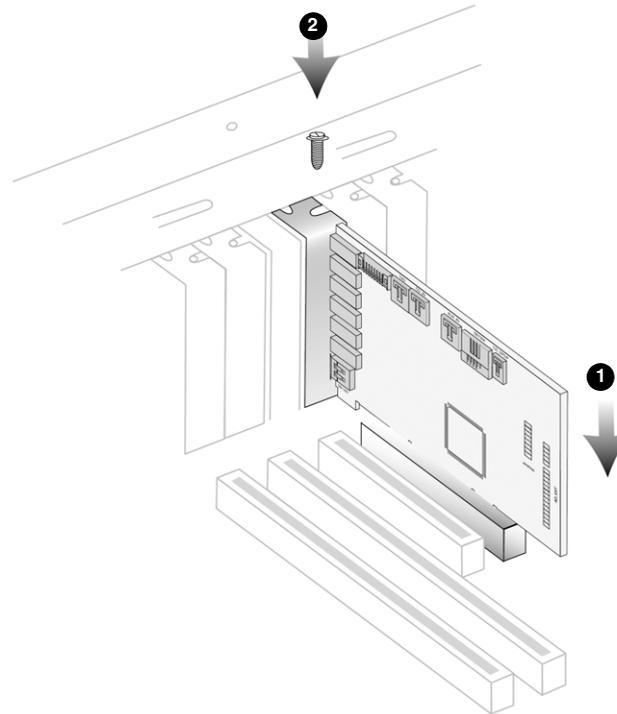

Rysunek 1-4: Mocowanie karty dźwiękowej w gnieździe rozszerzającym.

2. Umocuj karte za pomoca sruby, jesli to konieczne.

Krok 3: Zainstaluj konsolę Joystick/MIDI



Można również podłączyć wszystkie kable do karty Sound Blaster Audigy 2 przed włożeniem karty i konsoli Joystick/MIDI na miejsce.



*Dostępne z niektórymi modelami karty Sound Blaster Audigy 2.



Nie należy na siłę wciskać kabla do złącza. Może to trwale uszkodzić sprzęt.

1. Jeśli instalujesz joystick lub urządzenie MIDI (opcjonalnie), umocuj za pomocą śruby wspornik* konsoli Joystick/MIDI do gniazda sąsiadującego z kartą Sound Blaster Audigy 2.

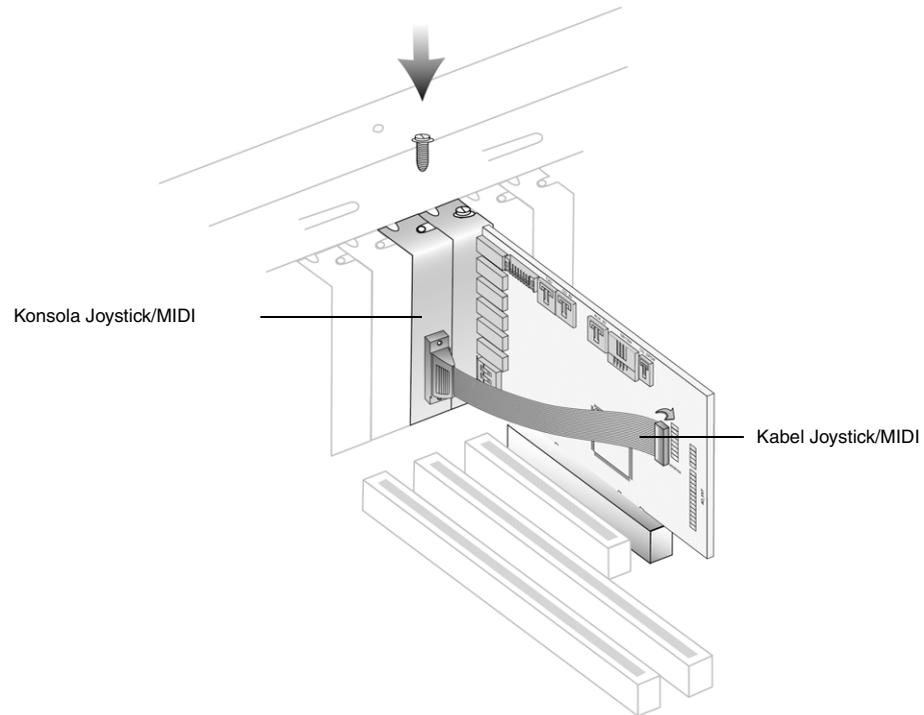

Rysunek 1-5: Mocowanie karty dźwiękowej w gnieździe rozszerzającym.

2. Podłącz kabel Joystick/MIDI* do złącza Joystick/MIDI karty Sound Blaster Audigy 2, tak jak to przedstawia Rysunek 1-5.

Krok 4: Podłącz kable do karty Sound Blaster Audigy 2



- Jeśli karta Sound Blaster Audigy 2 jest podłączona zarówno do złącza CD_SPDIF jak i do złącza CD Audio napędu CD-ROM lub DVD-ROM, nie włączaj w programie Creative Surround Mixer opcji CD Audio i CD Digital naraz.
- Przy korzystaniu z cyfrowej płyty dźwiękowej kabel analogowy i dźwiękowy cyfrowy kabel CD nie są potrzebne.
- Złącze CD_SPDIF nie jest używane z programami DVD.

Wyjście analogowe CD Audio:

- ▶ Podłącz kabel analogowy CD audio (dostępny oddzielnie) do analogowego złącza dźwiękowego napędu CD-ROM/DVD-ROM i do złącza CD_IN karty Sound Blaster Audigy 2, tak jak to przedstawia Rysunek 1-6.

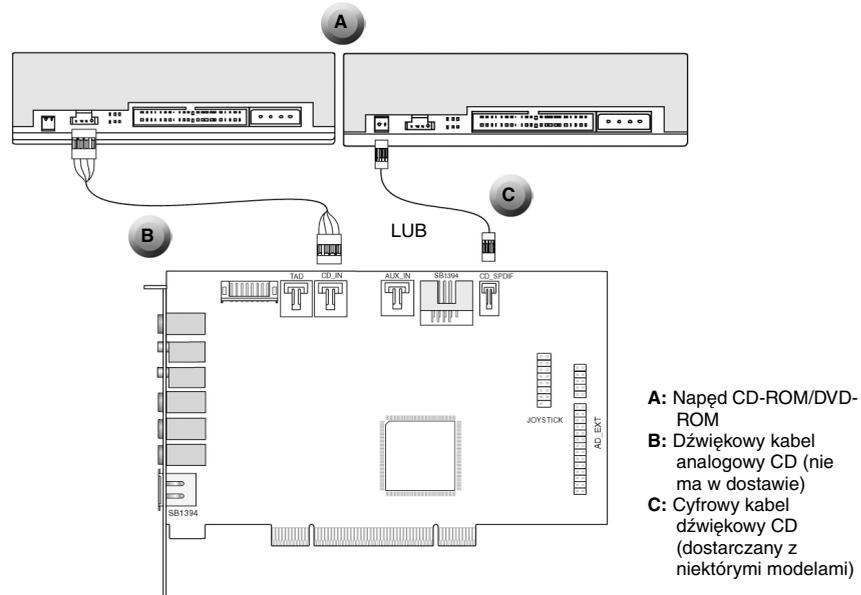

Rysunek 1-6: Podłączanie analogowych/cyfrowych kabli audio do napędów CD-ROM/DVD-ROM.

Aby uzyskać dźwięk cyfrowy z płyt CD:

- ▶ Podłącz cyfrowy dźwiękowy kabel CD (dostarczany z niektórymi modelami) do cyfrowego złącza dźwiękowego napędu CD-ROM/DVD-ROM i do złącza CD_SPDIF karty Sound Blaster Audigy 2, tak jak to przedstawia Rysunek 1-6.



Krok 5: Podłącz do gniazda zasilania

1. Zamknij pokrywę komputera.
2. Podłącz ponownie przewód zasilania do gniazdka i włącz komputer.

Aby podłączyć inne urządzenia do karty Sound Blaster Audigy 2, patrz “Podłączanie pokrewnych urządzeń peryferyjnych” na stronie 1-12.

Aby zainstalować sterowniki i oprogramowanie, patrz “Instalowanie sterowników i aplikacji” na stronie 2-2.

Podłączanie pokrewnych urządzeń peryferyjnych



Kabel AD_EXT należy używać WYŁĄCZNIE z napędem Audigy 2. Do napędu Audigy 2 nie należy używać zwykłego kabla IDE ani żadnego innego kabla. Może to spowodować zwarcie i stałe uszkodzenie karty Audigy 2 oraz napędu Audigy 2, a także unieważnienie gwarancji na ten produkt. Istnieje również zagrożenie uszkodzenia komputera.



Kliknij na dowolny oznaczony kółkiem numer w diagramie, aby uzyskać opis pozycji.

Karta Sound Blaster Audigy 2 zapewnia długie godziny przyjemnego słuchania. Rysunek 1-7 pokazuje, jak do karty Sound Blaster Audigy 2 podłączyć pokrewne urządzenia peryferyjne, by wzmocnić doznania.

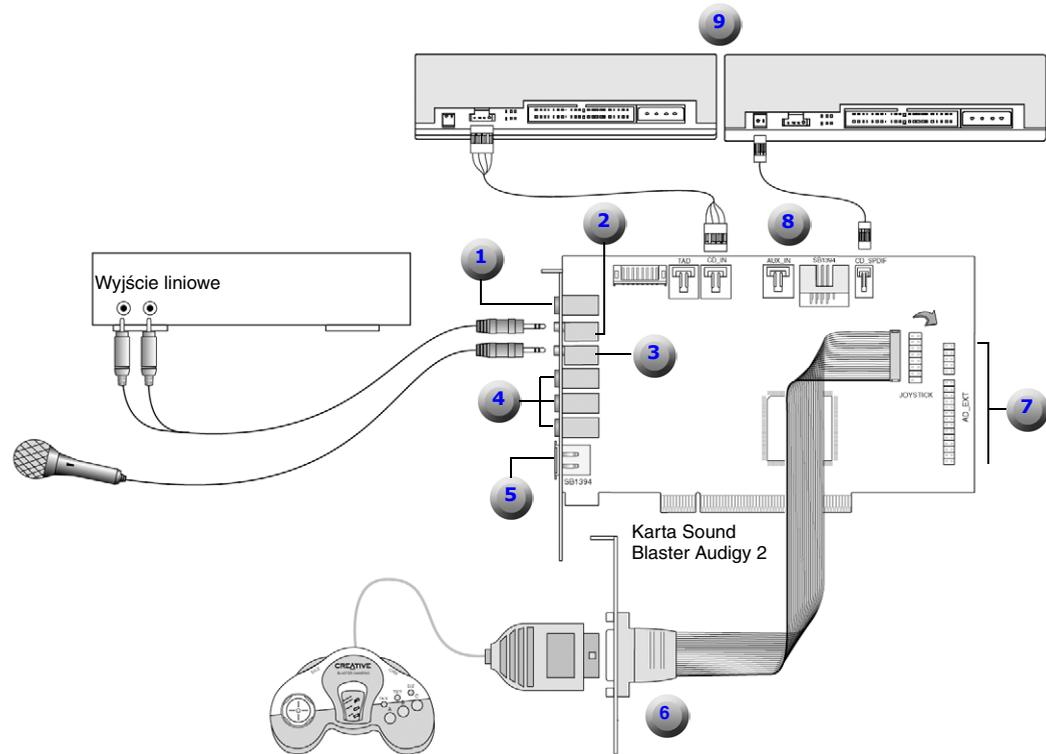

Rysunek 1-7: Podłączanie innych urządzeń



*Dostępne w niektórych modelach karty Sound Blaster Audigy 2.



Kliknij [tutaj](#) lub na dowolny opis w tabeli, aby powrócić do głównego wykresu.

Tabela 2: Opis złączy i portów

Numer	Opis
1	Gniazdo jack wyjścia cyfrowego Służy do podłączania do głośników cyfrowych, na przykład cyfrowe głośniki Creative Inspire™ 5.1 i MiniDisc lub DAT przez kabel minijack-to-DIN.
2	Wejście liniowe Służy do podłączania do odtwarzacza kasetowego, odtwarzacza CD, syntezatora itd.
3	Wejście mikrofonu Służy do podłączania do mikrofonu.
4	Wyjście liniowe 1 (góra), Wyjście liniowe 2 (środek) i Wyjście liniowe 3 (dół) Służy do podłączania do wejścia analogowego przedniego, tylnego i tylnego centralnego głośników 6-kanałowych, na przykład w systemach głośników analogowych 6.1 Creative lub Cambridge SoundWorks.
5	Port SB1394/FireWire* Służy do podłączania do wszystkich urządzeń kompatybilnych ze standardem IEEE 1394, na przykład do cyfrowych odtwarzaczy dźwięku NOMAD, kamer DV, cyfrowych aparatów fotograficznych i kamer WebCams.
6	Konsola Joystick/MIDI* Służy do podłączania bloków klawiszy do gier lub urządzeń MIDI, np. BlasterKey.
7	AD_EXT Służy do podłączania do napędu Audigy 2 (opcja rozszerzająca).

Tabela 2: Opis złączy i portów

Numer	Opis
8	Analogowy kabel dźwiękowy** CD (z lewej) i cyfrowy kable dźwiękowy CD * (z prawej)
9	Napęd CD-ROM/DVD-ROM



*Dostępne w niektórych modelach karty Sound Blaster Audigy 2.



Kliknij [tutaj](#) lub na dowolny opis w tabeli, aby powrócić do głównego wykresu.



** Do nabycia osobno.

Podłączanie systemów głośników

Jeżeli posiadasz zestaw głośników 5.1, możesz wymieszać zasoby stereo (na przykład dźwięk CD, pliki MP3, WMA, MIDI i Wave) do kanałów 6.1 przy pomocy technologii Creative Multi Speaker Surround (CMSS). Aby miksowanie było możliwe, należy włączyć funkcję CMSS w programie Creative EAX Console. Zajrzyj do pomocy elektronicznej Creative EAX Console.

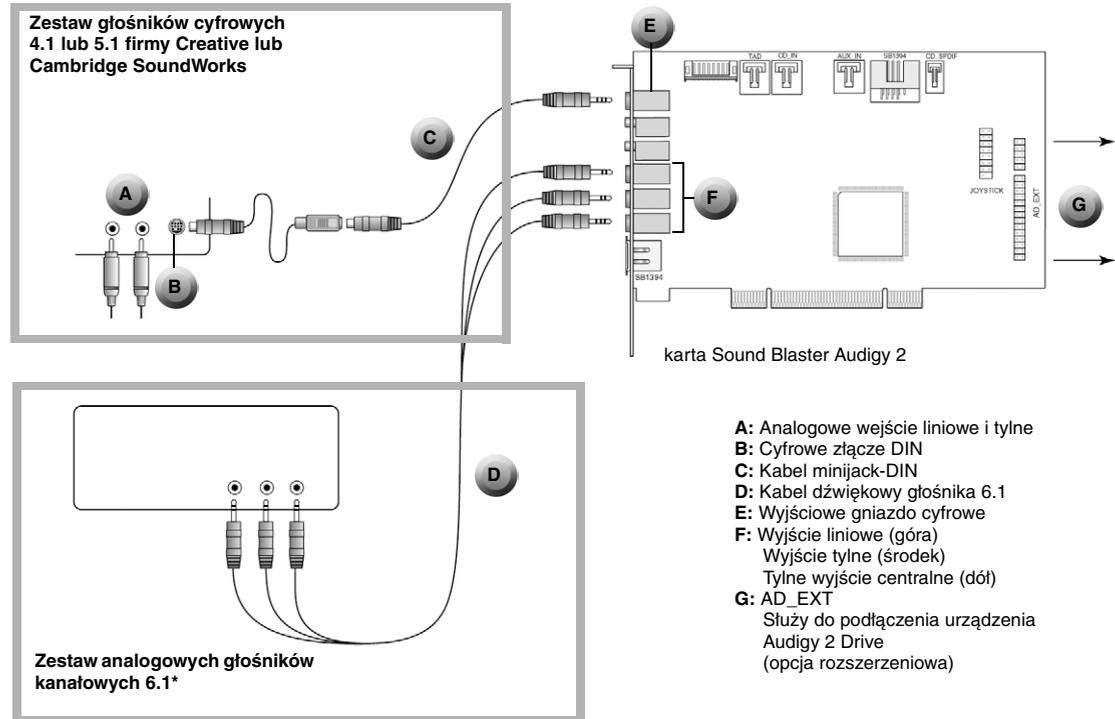

* Na przykład, głośników analogowych Creative Inspire 6.1

Rysunek 1-8: Podłączanie systemów głośników do karty Sound Blaster Audigy 2.

Podłączanie popularnych elektronicznych urządzeń zewnętrznych



Kliknij na dowolny oznaczony kółkiem numer w diagramie, aby uzyskać opis pozycji.



Do podłączenia wyjścia liniowego 3 do dostępnego kanału centralnego, subwoofera lub tylnego centralnego można użyć cyfrowego czwórnikowego kabla audio-wideo (nie ma w dostawie).

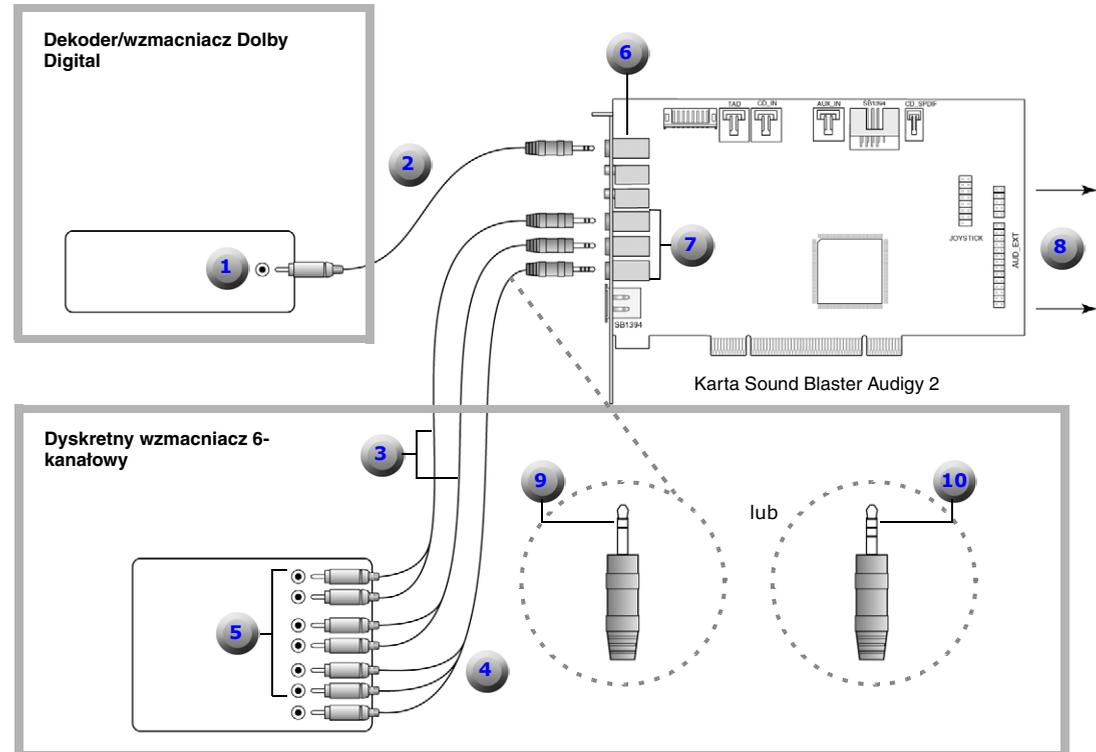

Dodatkowe informacje dla zaawansowanych użytkowników:

Aby uzyskać połączenie z kanałem centralnym i subwooferem przy użyciu kabla 3,5 mm (stereo)-RCA lub kabla czwórnik/stereo 3,5 mm-RCA, podłącz biały wtyk jack RCA do wejścia kanału centralnego, a żółty/pomarańczowy wtyk jack RCA do wejścia subwoofera we wzmacniaczu.

Rysunek 1-9: Podłączanie popularnych elektronicznych urządzeń zewnętrznych do karty Sound Blaster Audigy 2.



Kliknij [tutaj](#) lub na dowolny opis w tabeli, aby powrócić do głównego wykresu.

Tabela 3: Opis złączy i urządzeń zewnętrznych.

Numer	Opis
1	Wejście SPDIF Dolby Digital (AC-3)
2	Kabel 3,5 mm (mono)-RCA
3	Kabel 3,5 mm (stereo)-RCA
4	Kabel 3,5 mm (czwórnik/stereo)-RCA
5	Wejście analogowe przednie, tylne i centralne/subwoofer
6	Gniazdo jack wyjścia cyfrowego
7	Wyjście liniowe 1(góra) Wyjście liniowe 2(środek) Wyjście liniowe 3(dół)
8	AD_EXT Służy do podłączania do napędu Audigy 2 (opcja rozszerzająca)
9	Połączenie 3,5 mm (stereo) - RCA: do dwukanalowego wyjścia, np. do kanału lewego i kanału prawego
10	Połączenie 3,5 mm (stereo) Audio/Video - RCA: do kanału środkowego (białe), głośnika niskotonowego (żółte/pomarańczowe) i kanału środkowego tylnego (czerwone).

Pozycjonowanie głośników



Dobre umiejscowienie głośników udoskonali odbiór filmu, natomiast niedbale ustawienie ich może sprawić, że dźwięk z dobrego zestawu muzycznego będzie złej jakości. Więcej informacji na temat rozmieszczania głośników znajdziesz w witrynie Dolby Laboratories pod adresem [http:// www.dolby.com/ht/co_br_0110_ListenersGuideEX.html](http://www.dolby.com/ht/co_br_0110_ListenersGuideEX.html)

W przypadku sześciu głośników należy umieścić je tak, aby uformowały wokół słuchacza krąg (jak pokazuje Rysunek 1-10) i były skierowane na słuchacza. Upewnij się, że monitor komputera nie znajduje się na drodze dźwięku z przednich głośników. Aby uzyskać najlepszy dźwięk, można regulować pozycje głośników względem siebie. Jeżeli posiada się subwoofer, należy umieścić go w rogu pokoju, by uzyskać najlepszą jakość niskich tonów.

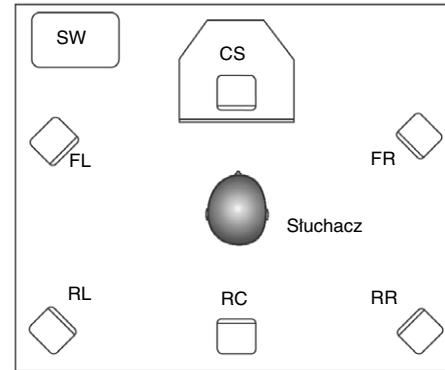

- FL:** Lewy przedni głośnik
- CS:** Głośnik centralny
- FR:** Prawy przedni głośnik
- RR:** Prawy tylny głośnik
- RC:** Tylny centralny głośnik
- RL:** Lewy tylny głośnik
- SW:** Subwoofer

Rysunek 1-10: Zalecane pozycje głośników.

Sound
BLASTER

AUDIGY 2

2 Instalowanie oprogramowania

Ten rozdział zawiera instrukcje dotyczące instalowania oprogramowania karty Sound Blaster Audigy 2.

Instalowanie oprogramowania

Instalowanie sterowników i aplikacji



- Podczas procesu instalacji użytkownicy systemu Windows 98 SE mogą być monitorowani o włożeniu do napędu CD-ROM instalacyjnego dysku CD systemu Windows 98 SE. Włóż instalacyjny dysk CD do napędu CD-ROM, a następnie kliknij przycisk **OK**.
- Niektóre komputery mogą nie być wyposażone w dysk CD Windows 98 SE. Potrzebne pliki można znaleźć w folderze D:\Windows\Options\Cabs (gdzie D: oznacza dysk, na którym jest zainstalowany system Windows).

Przed rozpoczęciem korzystania z karty Sound Blaster Audigy 2 należy zainstalować sterowniki urządzenia aplikacje. Instrukcje mają zastosowanie do wszystkich systemów operacyjnych Windows.

1. Po zainstalowaniu karty Sound Blaster Audigy 2 i nakładki Joystick/MIDI*, włącz komputer. System Windows automatycznie wykryje kartę.
2. Gdy wyświetlony zostanie monit o sterowniki audio, kliknij przycisk **Anuluj**.
3. Włóż Sound Blaster Audigy 2 - Dysk CD z programem instalacyjnymi i aplikacjami do napędu CD-ROM.
Jeżeli napęd obsługuje tryb Autoodtwarzanie systemu Windows, dysk CD automatycznie rozpoczyna działanie. Jeśli nie, to należy włączyć funkcję automatycznego powiadamiania o włożeniu dysku do napędu CD-ROM. Aby uzyskać więcej informacji, patrz “Problemy z instalacją oprogramowania” na stronie B-2.
4. Postępuj zgodnie z instrukcjami pojawiającymi się na ekranie, aż do zakończenia procesu instalacji.
5. Po wyświetleniu odpowiedniego monitu ponownie uruchom komputer.

Teraz, korzystając z usługi automatycznej aktualizacji Creative Software AutoUpdate, pobieranie najnowszych sterowników aplikacji i urządzeń jest jeszcze łatwiejsze. Aby uzyskać więcej informacji, zobacz łącze “Sound Blaster Audigy 2 Feature Showcase Demo (Program Feature Showcase Demo Sound Blaster Audigy 2)” na stronie 3-3.



Program Feature Showcase Demo Sound Blaster Audigy 2

Oinstalowywa nie i ponowne instalowanie aplikacji i sterowników urządzeń

Aby uzyskać *pełne wrażenie* dźwięku przy grach, odtwarzaniu muzyki i urządzeniach studia domowego za pomocą karty dźwiękowej, należy zainstalować program Feature Showcase Demo Sound Blaster Audigy 2. Używanie tego programu demonstracyjnego wymaga posiadania wysokiej jakości głośników 5.1/6.1, umożliwiających osiągnięcie optymalnej jakości dźwięku. Patrz “Sound Blaster Audigy 2 Feature Showcase Demo (Program Feature Showcase Demo Sound Blaster Audigy 2)” na stronie 3-3.

1. Włóż dysk CD Sound Blaster Audigy 2 Feature Showcase Demo do napędu CD-ROM.
Jeżeli napęd obsługuje tryb Autoodtworzenie systemu Windows, dysk CD automatycznie rozpoczyna działanie. Jeśli nie, to należy włączyć funkcję automatycznego powiadomienia o włożeniu dysku do napędu CD-ROM. Aby uzyskać więcej informacji, patrz “Problemy z instalacją oprogramowania” na stronie B-2.
2. Wykonuj instrukcje pojawiające się na ekranie, aby ukończyć instalację i uruchomić program demonstracyjny.

Czasami może powstać potrzeba odinstalowania lub ponownego zainstalowania niektórych lub wszystkich aplikacji karty dźwiękowej i sterowników urządzeń w celu usunięcia powstałych problemów, zmiany konfiguracji lub zaktualizowania starych sterowników lub aplikacji. Poniższe instrukcje dotyczą tych czynności we wszystkich systemach operacyjnych Windows.

Zanim zaczniesz, zamknij wszystkie aplikacje karty dźwiękowej. Programy działające podczas odinstalowywania nie zostaną usunięte.



Ponowna instalacja wszystkich sterowników dźwiękowych i aplikacji

Jeżeli wydaje się, że sterowniki dźwięku i aplikacje są uszkodzone, można je *wszystkie* zainstalować ponownie. Aby wykonać tę czynność:

1. Kliknij **Start** -> **Ustawienia** -> **Panel sterowania**.
2. Kliknij dwa razy na ikonę **Dodaj/usuń programy**.
3. Kliknij kartę **Instalowanie/Odinstalowywanie** (lub przycisk **Zmień lub usuń programy**).
4. Wybierz pozycję **Sound Blaster Audigy 2**, a następnie kliknij przycisk **Dodaj/Usuń** (lub **Zmień/Usuń**).
5. W oknie dialogowym kreatora instalacji **InstallShield Wizard** kliknij opcję **Napraw**.
Jeśli wyświetlony zostanie monit, włóż dysk Sound Blaster Audigy 2 - Dysk CD z programem instalacyjnymi i aplikacjami do napędu CD-ROM i kliknij przycisk **OK**.
6. Kliknij przycisk **Tak**.
7. Po wyświetleniu monitu uruchom ponownie komputer.

Teraz możesz sprawdzić, czy ponownie zainstalowane oprogramowanie działa właściwie. Jeśli to nie nastąpi, przejdź do sekcji “Rozwiązywanie problemów i często zadawane pytania (FAQ)” na stronie B-2.

Odinstalowywanie wszystkich sterowników dźwiękowych i aplikacji

Aby instalacja była bardziej przejrzysta, można odinstalować *wszystkie* sterowniki dźwięku i aplikacje, a następnie zainstalować je ponownie. Aby wykonać tę czynność:

1. Kliknij **Start** -> **Ustawienia** -> **Panel sterowania**.
2. Kliknij dwa razy ikonę **Dodaj/usuń programy**.
3. Kliknij kartę **Instalowanie/Odinstalowywanie** (lub przycisk **Zmień lub usuń programy**).
4. Wybierz pozycję **Sound Blaster Audigy 2**, a następnie kliknij przycisk **Dodaj/Usuń** (lub **Zmień/Usuń**).
5. W oknie dialogowym kreatora instalacji **InstallShield Wizard** kliknij opcję **Usuń**.
6. Kliknij przycisk **Tak**.
7. Po wyświetleniu monitu uruchom ponownie komputer.

Teraz można zainstalować istniejące lub zaktualizowane sterowniki urządzenia lub aplikacje Sound Blaster Audigy 2. Aby uzyskać więcej informacji, patrz “Instalowanie sterowników i aplikacji” na stronie 2-2.



Instalowanie/ Odinstalowywanie wybranych sterowników dźwięku lub aplikacji

Wyżej opisane instrukcje służą do pomocy przy instalowaniu i odinstalowywaniu wszystkich sterowników urządzeń i aplikacji. Można jednak instalować lub odinstalowywać *wybrane* sterowniki lub aplikacje.

Może zaistnieć potrzeba zainstalowania/odinstalowania wybranego sterownika dźwięku lub aplikacji. Aby wykonać tę czynność:

1. Kliknij **Start** -> **Ustawienia** -> **Panel sterowania**.
2. Kliknij dwa razy ikonę **Dodaj/usuń programy**.
3. Kliknij kartę **Instalowanie/Odinstalowywanie** (*lub przycisk **Zmień lub usuń programy***).
4. Wybierz pozycję **Sound Blaster Audigy 2**, a następnie kliknij przycisk **Dodaj/Usuń** (*lub **Zmień/Usuń***).
5. W oknie dialogowym kreatora instalacji **InstallShield Wizard** kliknij opcję **Modyfikuj**.
6. Zaznacz pole wyboru aplikacji, którą chcesz odinstalować, aby ją usunąć. Jeżeli chcesz zainstalować aplikację, zaznacz pole wyboru danej aplikacji.
7. Kliknij przycisk **Dalej**.
Jeśli wyświetlony zostanie monit, włóż dysk Sound Blaster Audigy 2 - Dysk CD z programem instalacyjnymi i aplikacjami do napędu CD-ROM i kliknij przycisk **OK**.
8. Po wyświetleniu monitu uruchom ponownie komputer.

Aby odinstalować wybrany element w programie Creative MediaSource, wykonaj następujące czynności:

1. Kliknij **Start** -> **Ustawienia** -> **Panel sterowania**.
2. Kliknij dwa razy ikonę **Dodaj/usuń programy**.
3. Kliknij kartę **Instalowanie/Odinstalowywanie** (*lub przycisk **Zmień lub usuń programy***).
4. Wybierz pozycję **Creative MediaSource**, a następnie kliknij przycisk **Dodaj/Usuń** (*lub **Zmień/Usuń***).
5. W oknie dialogowym kreatora instalacji **InstallShield Wizard** kliknij przycisk **Odinstaluj niestandardowo**, a następnie kliknij przycisk **Dalej**. Kliknij, aby zaznaczyć pole wyboru aplikacji, którą chcesz odinstalować.
6. Kliknij przycisk **Dalej**.
7. Po wyświetleniu monitu uruchom ponownie komputer.

Korzystanie z usługi Creative Software AutoUpdate



Aby zapewnić poufność danych, żadne informacje personalne nie są pobierane ani przekazywane do firmy Creative Labs podczas korzystania z usługi Software AutoUpdate. Do przeprowadzenia analizy AutoUpdate potrzebne są tylko informacje dotyczące systemu i produktów firmy Creative. Żadna z tych informacji nie może i nie będzie używana przez firmę Creative w żadnym innym celu.

Wyszukiwanie, pobieranie i instalowanie aktualizacji produktów firmy Creative jest teraz łatwiejsze i szybsze, dzięki usłudze Creative Software AutoUpdate w sieci Web.

Zamiast tracić czas na samodzielne wyszukiwanie i pobieranie poszczególnych plików w celu aktualizacji zainstalowanych produktów firmy Creative, można to zlecić usłudze Creative Software AutoUpdate.

Po połączeniu się z usługą Creative Software AutoUpdate przez Internet zostanie uruchomiony system automatycznej analizy tego komputera, w celu określenia zainstalowanego na nim systemu operacyjnego, języka i produktów firmy Creative.

Po zakończeniu tej analizy można wybrać z listy najbardziej pożądane aktualizacje oprogramowania i sterowników. Odpowiednie pliki zostaną dynamicznie odszukane i zainstalowane na tym komputerze. Ponieważ odpowiednie pliki są dostosowane do danego systemu operacyjnego tego komputera, języka i zainstalowanego sprzętu firmy Creative, są one mniejsze i pobieranie ich zajmuje mniej czasu niż pobieranie wielojęzycznych, niedostosowanych uniwersalnych plików. Aby uzyskać więcej informacji o usłudze Creative Software AutoUpdate, odwiedź witrynę <http://www.soundblaster.com/support/>.

To warto pamiętać:

- Korzystając pierwszy raz z usługi Creative Software AutoUpdate, możesz otrzymać monit o wyrażenie zgody na pobranie składników przeglądarki niezbędnych do przeprowadzenia inspekcji systemu. Upewnij się, czy zawartość monitu jest podpisana przez firmę Creative Labs, Inc., a następnie kliknij przycisk Tak.
- Upewnij się, czy produkty firmy Creative są podłączone i zainstalowane na tym samym komputerze, na którym łączysz się do usługi Creative Software AutoUpdate.



Aktualizowanie systemu Windows 2000 (dodatek Service Pack 3)

System Windows 2000 zapewnia teraz lepszą obsługę wyjścia AC-3 SPDIF (inne niż PCM poprzez wyjście waveOut) w przypadku programowego odtwarzania dysków DVD. Kliknij poniższy adres witryny internetowej, aby pobrać dodatek Windows 2000 Service Pack 3 i móc korzystać z tej obsługi, jak również rozwiązywać inne problemy, związane z systemem operacyjnym Windows 2000.

<http://www.microsoft.com>

Instalowanie aktualizacji cyfrowego wideo

W przypadku zainstalowania oprogramowania DirectX 8.0 lub w wersji 8.0a, należy zainstalować najnowszą aktualizację do tej aplikacji. (Użytkownicy DirectX 8.1 nie potrzebują aktualizacji.)

Ta aktualizacja zapewnia obsługę systemu PAL i udoskonaloną obsługę urządzeń dla użytkowników wyposażenia 1394 Digital Video. Odnosi się to do użytkowników systemu Windows 98 SE i Windows 2000. Ta aktualizacja zapewnia niewielkie ulepszenia systemu operacyjnego Windows Me. Aby je uzyskać, przejdź do poniższej witryny sieci web.

<http://www.microsoft.com>

Sound
BLASTER

AUDIGY 2

3 Używanie oprogramowania Audigy 2

W tej części znajdują się informacje, dotyczące używania oprogramowania, dostarczonego z kartą dźwiękową, w celu sterowania i dostosowania do własnych potrzeb funkcji karty, aby uzyskać jak najlepszy efekt.

Używanie oprogramowania Audigy 2

Aplikacje karty Creative Sound Blaster Audigy 2



Aplikacje dołączone do karty Sound Blaster Audigy 2 mogą się różnić od programów opisanych tutaj. Karta Sound Blaster Audigy 2 może być również wyposażona w inne, niezależne aplikacje.

Oprogramowanie jest przeznaczone do uzyskiwania dostępu do podstawowych i zaawansowanych funkcji karty dźwiękowej. Zalecamy zapoznanie się z jego działaniem, aby móc w pełni korzystać z szerokiego wyboru funkcji karty Sound Blaster Audigy 2.

Demos (Programy demonstracyjne): Przegląd funkcji karty Sound Blaster Audigy 2

- Creative Sound Blaster Audigy 2 Getting Started Demo (Wprowadzenie do karty Creative Sound Blaster Audigy 2 - program demonstracyjny)
- Creative Sound Blaster Audigy 2 Feature Showcase Demo (Przewodnik po funkcjach karty Creative Sound Blaster Audigy 2 – program demonstracyjny)

Wprowadzenie do zestawu oprogramowania Sound Blaster Audigy 2

- Creative MediaSource Go!
- Creative MediaSource Go! Launcher
- Creative MediaSource Player
- Creative MediaSource Organizer
- Creative MediaSource DVD-Audio Player
- Creative EAX Console
- Creative Surround Mixer
- Creative Speaker Calibrator
- Creative Speaker Settings
- Creative MiniDisc Center
- Creative SoundFont Bank Manager
- Creative Audio Stream Recorder 2
- Creative Wave Studio



Narzędzia diagnostyczne i rozwiązywanie problemów

- Creative Diagnostics
- Creative Speaker Settings

Programy demonstracyjne

Sound Blaster Audigy 2 Getting Started Demo (Sound Blaster Audigy 2 - program demonstracyjny)

W dostawie znajdują się trzy pakiety demonstracyjne, przeznaczone do prezentacji podstawowych i zaawansowanych funkcji karty Sound Blaster Audigy 2. Zalecamy odtworzenie programów co najmniej jeden raz w celu gruntownego zapoznania się z funkcjami karty.

Ten program jest pierwszym krokiem do zyskania informacji na temat karty Sound Blaster Audigy 2. Aplikacja demonstracyjna Sound Blaster Audigy 2 składa się z kilku interaktywnych i informacyjnych programów demonstracyjnych, prezentujących różne aspekty korzystania z karty Sound Blaster Audigy 2: słuchanie muzyki cyfrowej i używanie gier cyfrowych, oglądanie filmów, podłączanie głośników oraz wykonywanie różnych zadań.

Sound Blaster Audigy 2 Feature Showcase Demo (Program Feature Showcase Demo Sound Blaster Audigy 2)

Program Feature Showcase Demo Sound Blaster Audigy 2 służy do uzyskania **pełnego wrażenia** dźwięku przy grach, odtwarzaniu muzyki i urządzeń studia domowego.

Skorzystaj z następujących niezwykłych funkcji nowej karty Sound Blaster Audigy 2:

- DVD-Audio Playback — Informacje o nowym formacie muzycznym o dużej rozdzielczości i prezentacja różnicy przy odtwarzaniu fragmentu prezentacji DVD-Audio.
- Technologie EAX ADVANCED HD — Zapoznanie się z wielośrodowiskowymi efektami dźwiękowymi przy poruszaniu się w fascynującym, wirtualnym, trójwymiarowym świecie. Uruchom ten pokaz i poczuj moc technologii EAX ADVANCED HD™, takich jak Environment Panning, Environment Reflection i Environment Morphing. Porównaj sceny stosujące technologię EAX ADVANCED HD i nie stosujące jej, a zrozumiesz, dlaczego większość producentów gier korzysta z technologii EAX ADVANCED HD, zapewniającej graczom najlepsze doznania dźwiękowe.



- ❑ Dolby Digital Surround EX Support — Wsłuchaj się w demonstracje audio THX zawierająca dodatkowy kanał tylny (tylny środkowy), wytwarzający bogatszy i spójniejszy efekt surround niż systemy z tylko dwoma kanałami tylnymi.

Uwaga: Demonstracje możliwości karty Sound Blaster Audigy 2 można zainstalować korzystając z dysku “Sound Blaster Audigy 2 - Dysk CD z demonstracją możliwości” dostarczanego z urządzeniem. Ten program demonstracyjny działa tylko wtedy, kiedy jest zainstalowana karta Sound Blaster Audigy 2, ponieważ oprogramowanie korzysta podczas demonstracji z zasobów sprzętowych karty.

Wprowadzenie do zestawu oprogramowania Sound Blaster Audigy 2

W tym rozdziale użytkownik zostanie przeprowadzony przez główny zestaw oprogramowania karty Sound Blaster Audigy 2, umożliwiając pełne korzystanie z jej wszechstronnych funkcji karty Sound Blaster Audigy 2.

Creative MediaSource Go!

Program Creative MediaSource Go! to praktyczna grupa klawiszy uruchamiających, odnoszących się nie tylko do elementów Creative MediaSource, ale też do często używanych aplikacji własnych. W programie Creative MediaSource Go! można umieścić skróty do często używanych aplikacji z panelu sterowania.

Przycisk Creative MediaSource Go! służy do uruchamiania programu Creative MediaSource Go! Launcher. Program Creative MediaSource Go! jest wyświetlany na panelu jako mały pasek profilowy. Kliknięcie na ten przycisk spowoduje rozszerzenie go do rozmiarów paska skrótów. Creative MediaSource Go! Launcher zawiera ikony, służące do uruchamiania różnych modułów MediaSource, służących do obsługi karty Sound Blaster Audigy 2. Do programu Creative MediaSource Go! można dodać również własne ikony.

Więcej informacji i szczegółów dotyczących programu Creative MediaSource Go! można znaleźć w [Pomocy elektronicznej](#) programu.



Creative MediaSource Go! Launcher

Podobnie, jak przycisk Start w systemie Windows, program Creative MediaSource Go! Launcher jest jednym punktem dostępu do większości potrzebnych programów, służących do korzystania i dostosowywania do własnych potrzeb programu Sound Blaster Audiigy 2.

Creative MediaSource Go! Program Launcher składa się z czterech kart: **Programs** (Programy) **Product Settings** (Ustawienia produktu), **Product Support** (Pomoc) i **Companion Products** (Produkty towarzyszące).

- Karta **Programs** (Programy) zawiera skróty do aplikacji Sound Blaster Audiigy 2. Można również dodawać własne skróty do innych aplikacji.
- Program **Product Settings** obejmuje skróty do określonych programów, służących do zmieniania ustawień sprzętowych karty Sound Blaster Audiigy 2.
- Program **Product Support** zawiera oprogramowanie diagnostyczne, informacje o aktualizacjach produktu, formularze rejestracyjne produktu, wersje demonstracyjne oprogramowania oraz pomocniczą dokumentację, na przykład przewodniki szybkiego uruchamiania.
- Program Companion Products umożliwia dostęp do informacji na temat innych produktów i aplikacji firmy Creative.

Więcej informacji i szczegółów dotyczących użytkowania na temat programu Creative MediaSource Go! Launcher, można znaleźć w [pomocy elektronicznej](#) tego programu.

Creative MediaSource Player

Creative MediaSource Player to jedyny program, potrzebny do słuchania muzyki i rozrywki multimedialnej. W przeciwieństwie do zwykłych odtwarzaczy program Creative MediaSource Player jest przeznaczony specjalnie do uzyskania dostępu do wszystkich funkcji karty Sound Blaster Audiigy 2.

Program umożliwia:

- odtwarzanie muzyki i plików multimedialnych: MP3, WAV, WMA, NVF, MLP, Video CD itd.
- udoskonalanie odtwarzania zwykłej muzyki za pomocą efektów surround za pomocą technologii EAX
- zmienianie prędkości odtwarzania bez wpływu na gęstość dźwięku (funkcja Time Scaling)
- korzystanie z funkcji Smart Volume Management w celu odtwarzania listy utworów na zbliżonym poziomie głośności, nawet jeśli zostały nagrane na różnych poziomach
- Przelaczaj się między programami Creative MediaSource Organizer i Creative MediaSource Player jednym kliknięciem myszy

- ❑ Skorzystaj z wbudowanego programu nagrywającego Creative MediaSource Recorder, aby nagrać dźwięk (patrz sekcja poniżej).

Bardzo wygodną funkcją jest możliwość przełączania programów Creative MediaSource Organizer i Creative MediaSource Player za pomocą zwykłego kliknięcia myszą. Więcej informacji na temat używania programu Creative MediaSource Player znajduje się w pomocy elektronicznej tego programu.

Nagrywanie wielokanalowe w technologii “What U hear” (To co słyszysz)

Wykorzystaj program nagrywający Creative MediaSource Recorder, aby nagrywać dźwięk z jakością do 24-bitów/96 kHz z dowolnych źródeł dźwięku przetworzonych przez kartę Sound Blaster Audigy 2. Wielokanałowy tryb nagrywania What-U-Hear (To co słyszysz) pozwala przechwytywać dźwięk bezpośrednio z analogowych wyjść głośnikowych 6.1 karty dźwiękowej, bez konieczności podłączania kabli do złącza Line Out. Możesz następnie przechwytywać dźwięk surround z filmów i gier, a nawet zawartość dźwiękową wzbogaconą lub poddaną procesowi upmixingu efektami CMSS oraz EAX. Aby uzyskać więcej informacji ogólnych oraz dotyczących korzystania z programów Creative MediaSource Player oraz Recorder, należy zapoznać się z ich pomocą online.

Creative MediaSource Organizer

Zarządzanie dużą kolekcją dźwiękowych dysków CD i plików MP3 może przyprawić o zawrót głowy. Program Creative MediaSource Organizer umożliwia łatwe odnalezienie pliku, niezależnie od tego, czy jest przechowywany na dysku twardym, czy na nośniku zewnętrznym. Program Creative MediaSource Organizer umożliwia wykonanie następujących zadań:

Wyszukiwanie i organizowanie utworów

Program Creative MediaSource Organizer umożliwia przeszukanie dysku twardego w celu zestawienia bazy danych dostępnych utworów, nazywanej “PC Music Library” (“Biblioteka muzyczna PC”) lub **PCML**. Po utworzeniu PCML można ją sortować i wyszukiwać utworów. Wyszukiwanie jest bardzo szybkie dzięki bardzo nowoczesnemu napędowi i wykorzystaniu trzech pól wyszukiwania: wykonawca, styl i album.

Po znalezieniu utworów można tworzyć **listy odtwarzania** w celu automatycznego odtwarzania utworów w dowolnym porządku. Można też wpisywać i edytować dodatkowe informacje na temat poszczególnych nagrań MP3 za pomocą znaczników **ID3**.

Utrzymywanie aktualnej bazy danych utworów

Ponieważ utwory są dodawane lub usuwane z komputera lub innego nośnika, baza PCML musi być aktualizowana. Program Media Sniffer umożliwia monitorowanie określonych folderów na dysku twardym, określanie zmian i aktualizowanie PCML.

Transfer utworów

Użytkownicy systemu NOMAD mogą używać programu Creative MediaSource Organizer w celu przesyłania plików muzycznych do i z komputera oraz innych kompatybilnych urządzeń.

Automatyczne odtwarzanie treści multimedialnej

Program Media Detector ułatwia użytkownikom dostęp do treści multimedialnej z wielu nośników wewnętrznych lub zewnętrznych. Nie ma potrzeby poruszania się w sieci różnych programów, by móc odtwarzać różne rodzaje plików.

Program Media Detector automatycznie rozpoznaje włożenie lub połączenie się z CD, VCD i zewnętrznymi urządzeniami, np. odtwarzaczami NOMAD Jukebox i NOMAD MP3. Po rozpoznaniu zostanie automatycznie uruchomione odtwarzanie treści nośnika bez konieczności interwencji użytkownika.

Wydobywanie i konwertowanie utworów

Przechowywanie setek utworów w komputerze może zabrać wiele miejsca na dysku. Pliki WAV i ścieżki z dysków CD mogą pochłonąć do 50 MB na jeden utwór. Aby zredukować zajmowane miejsce można przekonwertować ścieżki z dźwiękowego dysku CD na mniejsze pliki MP3 o wielkości 4 do 5 MB. Wbudowany moduł Rip Now programu Creative MediaSource Organizer umożliwia łatwe wydobywanie ścieżek z dysków CD i konwertowanie ich na pliki w formatach MP3 i WMA przy szybkości transmisji o dużej rozdzielczości 320 Kbps i 160 Kbps.

Aby wyeliminować konieczność ręcznego wpisywania informacji o skonwertowanych ścieżkach CD, funkcja zwana CDDDB służy do podłączenia komputera do sieci Internet (usługi CDDDB firmy Gracenote) i automatycznego pobierania informacji o ścieżkach, takich jak nazwa itp.



Przechowywanie muzyki na zapisywalnym dysku dźwiękowym

Jeżeli posiadasz urządzenie do zapisywania dysków CD, innym sposobem na zredukowanie miejsca zajmowanego przez pliki muzyczne na dysku twardym jest nagranie ścieżek na dyski CD-R lub CD-RW w celu odtwarzania ich na wielu urządzeniach hi-fi. Moduł Burn CD programu Creative MediaSource Organizer umożliwia tworzenie własnych dysków dźwiękowych i MP3 z plików WAV, MP3 i WMA. Funkcja Burn CD umożliwia również łatwy sposób projektowania, tworzenia i drukowania okładek i notatek do dysków CD.

Więcej informacji na temat szczegółów dotyczących używania programu Creative MediaSource Organizer można znaleźć w [pomocy technicznej](#) tego programu.

Creative MediaSource DVD-Audio Player

Ta aplikacja służy do odtwarzania najwyższej jakości nagrań dźwiękowych, dostępnych na dyskach DVD-Audio. Można odtwarzać muzykę przy jakości wielokanałowego dźwięku surround 24-bitów/96 kHz lub nagrania stereo przy rozdzielczości do 24-bitów/192 kHz. Potrzebny jest do tego napęd DVD-ROM z prędkością co najmniej 6X i Windows 98 SE, Windows Me, Windows 2000 SP3/Windows XP SP1.

Creative EAX Console

Technologia Creative EAX Console umożliwia konfigurację układu efektów procesora Audiigy 2.

Dzięki technologii Creative EAX Console można wytwarzać dźwięki łudząco podobne do rzeczywistych! Jest to pierwszy w branży komputerowej system odtwarzania i wytwarzania w grach, muzyce i innych aplikacjach audio interaktywnych doznań dźwiękowych podobnych do doznań ze świata rzeczywistego. Te efekty dźwiękowe sprawiają, że komputer jest w stanie produkować jakość kina domowego, wprowadzając w dźwięk tak rzeczywisty, że w wyobraźni niemalże można go zobaczyć. Te efekty przekraczają jakość nowoczesnego dźwięku surround i dźwięku trójwymiarowego, biorąc pod uwagę rozmiary pomieszczenia, jego właściwości akustyczne, pogłos, echo i wiele innych czynników, wpływających na tworzenie wrażenia rzeczywistego otoczenia.

Program Creative EAX Console składa się z trzech elementów: **Audio Effects** (Efekty dźwiękowe), **CMSS 3D**, **Audio Clean-up** (Czyszczenie dźwięku) i **Time Scaling** (Skalowanie czasowe).

Audio Effects (Efekty dźwiękowe): Dźwięk otoczenia Przetwarzanie

Funkcja Audio Effects (Efekty dźwiękowe) służy do wybierania sposobu doskonalenia wszystkich rodzajów zwykłego dźwięku dwukanałowego.

- ❑ Funkcja **Advanced EQ** (Zaawansowana funkcja EQ) umożliwia wzmacnianie lub łagodzenie niskich, średnich i wysokich tonów dźwięku tak, aby dostosować je do indywidualnego wyboru i cech wyposażenia. Wybierz jeden z zaprogramowanych zestawów, jak Jazz lub Rock, aby dostosować cechy dźwięku do własnego gustu.
- ❑ Funkcja **Special Effects** (Efekty specjalne) umożliwia modyfikowanie dźwięku za pomocą zaprogramowanych algorytmów tak, że męski głos można zmienić na żeński, a mowę ludzką na “mowę burunduka”. Można to wykorzystać do dobrej zabawy, szczególnie przy komunikacji przez Internet.
- ❑ Funkcja **Studio Effects** (Efekty studia) umożliwia dodawanie standardowego zniekształcenia, opóźnień i efektów chóru do gitary elektrycznej lub innych instrumentów muzycznych.
- ❑ Funkcja **Environmental Effects** (Efekty otoczenia) umożliwia symulowanie akustyki typowego otoczenia, na przykład stadionu, sali koncertowej lub klubu jazzowego. Przy wybraniu efektu “sala koncertowa” każdy dźwięk muzyczny będzie brzmiał tak, jakby był produkowany wewnątrz sali koncertowej, z charakterystycznym echem i pogłosem. Wiele ustawień umożliwia zastosowanie różnych rodzajów efektów, intensywności stosowanego efektu i innych czynników. Jeżeli do komputera podłączone są tylne głośniki, funkcja EAX sprawi, że poczujesz się jak w sali koncertowej lub klubie jazzowym. Funkcja EAX ma tym większy efekt, im więcej jest głośników. Obsługiwanych jest 6 głośników i jeden subwoofer.
- ❑ Funkcja **Karaoke Effects** (Efekty karaoke) pozwala śpiewakom na osiągnięcie wysokiej jakości echa i na wzbogacenie ich głosów. Użytkownicy mogą też zmieniać skalę muzyczną tak, aby odpowiadała skali ich głosów.

CMSS 3D: Symulowanie dźwięku surround

Funkcja Creative MultiSpeaker Surround (CMSS) 3D sprawia, że zwykły dwukanałowy dźwięk (prawy i lewy kanał stereo) wydaje się Cię otaczać, nawet przy użyciu dwóch głośników. Dla użytkowników wielokanałowych zestawów 5.1 lub 6.1 funkcja CMSS może również symulować dźwięk surround ze zwykłego stereo. Ta funkcja jest użyteczna przy oglądaniu DVDs i VCD, zawierających tylko ścieżkę stereo.



Wybierz funkcję CMSS w celu udoskonalenia wielokanałowego dźwięku w zestawach głośnikowych 4/4.1, 5.1 lub 6.1, a funkcję CMSS2 do oglądania filmów.

Uwaga: Dla systemów głośników 4/4.1 dźwięk dla subwoofera jest opracowywany przez zestawy głośników.

Audio Clean-up (Czyszczenie dźwięku): Usuwanie szumu i zakłóceń

Funkcja Audio Clean-up (Czyszczenie dźwięku) umożliwia opracowywanie nagranych, a także odtwarzanego dźwięku w celu usunięcia szumu, trzaski i innych zakłóceń. Na przykład przy odtwarzaniu muzyki ze starych płyt słychać trzaski i stuknięcia, które można usunąć za pomocą funkcji czyszczenia. Funkcja Click Meter (Miernik odgłosów) informuje o każdorazowym uruchomieniu funkcji czyszczenia w czasie nagrywania oraz ile dźwięków zostało usuniętych.

Time Scaling (Skalowanie czasowe): Jest uzależnione od szybkości odtworzenia

Fani karaoke i muzycy mogą czasami chcieć zwolnić lub przyspieszyć tempo odtwarzania w celu wychwycenia słów lub grania na instrumencie razem z muzyką. Jednakże zmiana szybkości powoduje też zmianę skali muzycznej. Funkcja Time Scaling (Skalowanie czasowe) pozwala użytkownikom karty Sound Blaster Audigy 2 zarządzać skalą utworu podczas zmieniania szybkości odtwarzania.

Więcej informacji i szczegółów na temat funkcji EAX ADVANCED HD można znaleźć w [pomocy elektronicznej](#) Creative EAX.

Creative Surround Mixer

Program Creative Surround Mixer służy do wybierania urządzenia do słuchania lub nagrywania muzyki. Program działa w dwóch trybach. Kliknij przycisk **Basic Mode** (Tryb podstawowy) lub **Advanced Mode** (Tryb zaawansowany), aby zmienić tryb.

W trybie podstawowym można:

- miksować sygnał z różnych źródeł danych wejściowych audio podczas odtwarzania lub nagrywania;
- kontrolować głośność, wysokie i niskie tony

W trybie zaawansowanym można:

- kontrolować balans i zmieniać poziom głośności pomiędzy przednimi i tylnymi głośnikami (fader)

- kontrolować poziomy głośności względnej pomiędzy głośnikiem przednim centralnym, tylnym centralnym i subwooferem (jeśli jest)

Więcej informacji na temat używania programu Creative Surround Mixer znajduje się w [pomocy technicznej](#) tego programu.

Creative Speaker Settings

Jest to główna aplikacja, stosowana do wykonywania następujących zadań:

- Przyporządkowywanie numeru i konfiguracji głośników, przeznaczonych do użycia
- Testowanie głośników
- Włączanie i wyłączanie wyjścia cyfrowego
- Zarządzanie wyjściem tonów niskich poprzez wybranie częstotliwości i głośności subwoofera

Creative Speaker Calibrator

Creative Speaker Calibrator pomaga optymalizować ustawienia głośników i ich rozmieszczenie w celu utworzenia lepszego dźwięku surround i dźwięku gier.

Creative MiniDisc Center

Program Creative MiniDisc Center umożliwia odtwarzanie utworów na dyskach CD lub w obsługiwanych formatach dźwiękowych, a także nagrywanie ich na urządzeniach, takich jak Digital Audio Tape, a także odtwarzacze MiniDisc (MD).

Korzystając z programu Creative MiniDisc Center, można:

- tworzyć albumy z samych lubianych utworów, z których każdy może mieć inny format audio
- automatycznie wstawiać wstępnie ustawiony okres ciszy pomiędzy ścieżkami
- odtwarzać własne albumy i nagrywać je na urządzeniach MD.

Więcej informacji na temat korzystania z programu Creative MiniDisc Center znajdziesz w [pomocy technicznej](#) tego programu.

Creative SoundFont Bank Manager

Program Creative SoundFont Bank Manager służy do przełączania pomiędzy bankami SoundFont banks. Ten moduł jest przeznaczony do umożliwienia użytkownikom nastawiania różnych wcześniejszych ustawień, resetowania urządzeń MIDI lub tworzenia/modyfikowania/zachowywania wielu banków SoundFont z pamięci komputera. Program Creative SoundFont Bank Manager służy też do włączania i wyłączania zestawu perkusyjnego na kanale Midi Channel 10.

Wirtualna klawiatura służy użytkownikowi do tego, aby mógł wykorzystywać klawiaturę komputera lub mysz do słuchania banków SoundFont lub odtwarzania nut muzycznych, produkowanych w urządzeniach MIDI. Do edytowania wcześniejszych ustawień banków SoundFont użyj narzędzia Vienna SoundFont Studio, które można pobrać w witrynie <http://www.SoundFont.com>.

Do przesłuchiwania banków MIDI i instrumentów można używać zewnętrznych urządzeń wejściowych MIDI. Najpierw podłącz wejściowe urządzenie MIDI do karty dźwiękowej, a następnie wybierz urządzenie w programie Creative SoundFont Bank Manager. Gdy odkryjesz potęgę technologii SoundFont, zachwyci Cię bezmiar dostępnych możliwości projektowania dźwięku.

Więcej informacji i szczegółów dotyczących użytkowania na temat programu Creative SoundFont Bank Manager, zajrzyj do [pomocy elektronicznej](#) tego programu.

Creative Audio Stream Recorder 2

Zwykle aby móc posłuchać utworu na Internecie potrzeba najpierw pobrać cały plik na dysk twardy — zanim jeszcze *usłyszysz się* muzykę.

Internetowe stacje radiowe mogą jednak ułatwić pobieranie muzyki: stosują technologię streamingu (strumieniowania), dzięki której dane dźwiękowe przepływają jak strumień **bezpośrednio** na kartę dźwiękową, *omijając pamięć na dysku*. W ten sposób utwory można zacząć odtwarzać, jak tylko część danych strumienia danych zostanie dostarczona na kartę dźwiękową. Słabą stroną technologii strumieniowania było to, że nie można było nagrać muzyki na dysk twardy w celu jej późniejszego opracowania.

Program Audio Stream Recorder 2 (ASR2) przezwycięża ten problem, pozwalając na strumieniowanie dźwięku na dysk twardy jako standardowy plik MP3 lub WMA.

Aby skorzystać z funkcji ASR2, wybierz jedną z nastawionych stacji radiowych, której chcesz słuchać. Można kliknąć czerwony Record (Nagrywanie), aby rozpocząć nagrywanie muzyki na dysk twardy, lub skorzystać z funkcji Schedule (Planowanie), aby zaprogramować komputer na nagrywanie strumieniowanej muzyki bez obsługi. Z funkcji ASR2 można skorzystać również do wybierania aktualnych stacji radiowych klikając na niebieski przycisk Play (Odtwarzaj).

Więcej informacji i szczegółów dotyczących korzystania z programu Creative Audio Stream Recorder 2, można znaleźć w [pomocy elektronicznej](#) tego programu.

Creative Wave Studio

Kiedy potrzebujesz wykonać edycję plików dźwiękowych, skorzystaj z programu Creative Wave Studio. Ta aplikacja obsługuje popularne formaty plików dźwiękowych, jak WAV i AIFF. Za pomocą programu Wave Studio można zmieniać formaty plików i edytować dowolny fragment dźwięku. Można zastosować wyciszanie i podgłaśnianie. Ten program można również zastosować do połączenia dwóch utworów w jeden plik.

Więcej informacji i szczegółów dotyczących korzystania z programu Creative Recorder można znaleźć w [pomocy elektronicznej](#).

Narzędzia diagnostyczne i rozwiązywanie problemów

Creative Diagnostics

Program Creative Diagnostics służy do przeprowadzenia szybkiego testu możliwości odtwarzania plików Wave, MIDI lub CD, funkcji nagrywania i wyjścia na głośniki. Więcej informacji i szczegółów dotyczących korzystania z programu Creative Diagnostics znajduje się w [pomocy elektronicznej](#) tego programu.

Creative Speaker Settings

Jest to główna aplikacja, służąca do zarządzania głośnikami i rozwiązywania problemów, związanych z konfiguracją głośników. Zob. “Creative Speaker Settings” na stronie 3-11.

Sound
BLASTER

AUDIGY 2

A

Ogólne dane techniczne

W tym rozdziale są opisane dane techniczne karty Sound Blaster Audigy 2 i konsoli Joystick/MIDI.

Ogólne dane techniczne

W tym rozdziale są opisane dane techniczne karty Sound Blaster Audigy 2 i konsoli Joystick/MIDI*.

Funkcje



*Dostępne z niektórymi modelami karty Sound Blaster Audigy 2.

PCI Bus Mastering

- Zgodność ze specyfikacją PCI Version 2.1
- Praca w trybie “bus master” zmniejsza czasy oczekiwania i poprawia wydajność systemu

Procesor Audigy

- Zaawansowane, przyspieszane sprzętowo przetwarzanie cyfrowych efektów dźwiękowych
- 32-bitowe przetwarzanie cyfrowe w zakresie dynamiki 192 dB
- Opatentowana 8-punktowa interpolacja, zmniejszająca zniekształcenia do poziomu niesłyszalnego
- 64-głosowy sprzętowy syntezytor typu wavetable
- Cyfrowe miksowanie i korekcja o jakości profesjonalnej
- Na pamięć hosta można zmapować nieograniczonych rozmiarów bank brzmień SoundFont (ograniczenia wynikają z dostępnej ilości pamięci systemowej)

Ścieżka audio wysokiej jakości

- Miksuje z wewnętrznymi źródłami cyfrowymi źródła analogowe takie jak płyta CD Audio, wejścia Line in, Auxiliary, TAD i głośnik PC, Microphone za pośrednictwem kodera-dekodera AC'97
- Odtwarzanie 64 kanałów audio, każdego z dowolną częstotliwością próbkowania
- 32-bitowe miksowanie wszystkich źródeł cyfrowych w programie Digital Mixer karty Audigy

- 24-bitowa konwersja analogowo-cyfrowa wejściowych danych analogowych przy częstotliwości próbkowania 96 kHz
- 24-bitowa konwersja cyfrowo-analogowa źródeł cyfrowych przy częstotliwości próbkowania 96 kHz na analogowe wyjście głośnikowe 6.1
- 24-bitowa konwersja cyfrowo-analogowa źródeł cyfrowych przy częstotliwości próbkowania 192 kHz na wyjście stereo
- 16 - 24-bitowa częstotliwość próbkowania przy rejestrowaniu 16-bitowym: 8; 11,025; 48; 16; 22,05; 24; 32; 44,1 i 96 kHz

Profesjonalne przetwarzanie dźwięku cyfrowego

- Obsługa w formacie SPDIF (Sony/Philips Digital Interface) przy jakości maksymalnej 24-bit/96 kHz
- Wyjście SPDIF o maksymalnej rozdzielczości 24-bit przy wybieranej częstotliwości próbkowania równej 48 lub 96 kHz
Uwaga: Wyjście SPDIF jest niedostępne podczas odtwarzania zabezpieczonej cyfrowej zawartości dźwiękowej utworzonej przy użyciu technologii DRM (Digital Rights Management)
- Wybierane 6-kanałowe wyjście SPDIF na systemy głośników cyfrowych
- Programowe przełączanie wejście-na wyjście SPDIF (obejście) w celu zminimalizowania zakłóceń z połączenia kablowego
- Nagrywanie wielośladowe przy niskim czasie zwłoki z obsługą ASIO

Elastyczne sterowanie przy użyciu miksera

- Programowe sterowanie odtwarzaniem sygnału z CD Audio, z wejść Line In, Auxiliary, TAD, głośnika PC, wejścia Microphone In, urządzeń Wave/DirectSound, urządzeń MIDI, CD Digital (CD SPDIF)
- Programowe sterowanie rejestrowaniem sygnału z wejść Analog Mix (sumy sygnałów CD Audio, Line In, Auxiliary, TAD, głośnik PC) Microphone In, urządzeń Wave/DirectSound, urządzeń MIDI, CD Digital (CD SPDIF)
- Możliwość wyboru źródła danych wejściowych lub miksowanie wielu źródeł audio przy nagrywaniu
- Nastawny główny regulator głośności
- Oddzielna regulacja tonów niskich i wysokich
- Regulacja balansu kanałów przednich i tylnych
- Regulacja wyciszania i panoramy źródeł miksera



THX Certification

Karta Sound Blaster Audigy 2 otrzymała prestiżową nagrodę THX® Multimedia Certification, co sprawia, że jest to doskonały wybór dla audiofilów korzystających z komputerów PC i szukających najpełniejszych wrażeń muzycznych i filmowych.

Dekodowanie Dolby Digital (AC-3)

- Dekodowanie przez system Dolby Digital Surround EX na kanały 6.1 lub 5.1 lub przejście przez skompresowany strumień bitowy SPDIF na zewnętrzny dekodery
- Przekierowanie tonów niskich: wzmacnia wyjście tonów niskich na subwoofer w przypadku zestawów z małymi głośnikami satelitarnymi
- Zwrotnica częstotliwości tonów niskich (10-200 Hz): regulowana na niezależne subwoofery w celu uzyskania żądanej głośności tonów niskich
- Regulacja głośności głośników centralnego, tylnego centralnego i subwoofera

Creative Multi Speaker Surround (CMSS)

- Technologia wielogłośnikowa
- Miksowanie źródeł mono lub stereo do kanałów 6.1
- Profesjonalnej jakości algorytm panoramowania i miksowania

Zgodność ze standardem SB1394/FireWire

- Zgodność ze specyfikacją IEEE 1394a
- Obsługa szybkości danych 100, 200 i 400 Mb/s
- Obsługa maksymalnie 63 urządzeń zgodnych ze standardem IEEE 1394 w konfiguracji łańcuchowej
- Dostarcza do 3 watów do urządzeń zgodnych ze standardem IEEE 1394



Połączenia

Karta Sound Blaster Audiigy 2

Wejścia audio

- ❑ Analogowe wejście liniowe (Line) z gniazdem stereo dostępne z tyłu komputera
- ❑ Analogowe wejście monofoniczne dla mikrofonu (Microphone) z gniazdem stereo typu “jack” dostępne z tyłu komputera
- ❑ Analogowe wejście liniowe (CD_IN) z 4-stykowym złączem Molex dostępnym na karcie
- ❑ Analogowe wejście liniowe (AUX_IN) z 4-stykowym złączem Molex dostępnym na karcie
- ❑ Analogowe wejście liniowe (TAD) z 4-stykowym złączem Molex dostępnym na karcie
- ❑ Cyfrowe wejście CD_SPDIF z 2-stykowym złączem Molex na karcie

Wyjścia audio

- ❑ Wyjście analogowe/cyfrowe (ANALOG/DIGITAL OUT) z 3,5 mm czterobiegunowym gniazdem typu jack z tyłu komputera
 - Wyjście analogowe (ANALOG OUT): kanały: środkowy i subwoofer
 - Wyjście cyfrowe (DIGITAL OUT): cyfrowe wyjścia SPDIF na kanały: przedni, tylny, środkowy i subwoofer
- ❑ Trzy liniowe wyjścia analogowe przez 3,5 mm gniazda typu minijack z tyłu komputera: Wyjścia 1, 2 i 3: przednie, tylne, tylne centralne/centralne/subwoofer
- ❑ Możliwość podłączenia 32-omowych słuchawek stereofonicznych poprzez przednie wyjście liniowe

Interfejsy SB1394/ FireWire



6-stykowe złącze/port SB1394/
FireWire ma wyjście o mocy
maksymalnej 3 wat. Do tego
portu należy podłączać tylko
jedno urządzenie o dużym
poborze mocy, takie jak dysk
twardy i nagrywarka CD-RW
standardu IEEE 1394, chyba że
urządzenie to ma własne
zasilanie.

- ❑ Jedno 2 x 5–stykowe wewnętrzne złącze SB1394/FireWire na karcie
- ❑ Jeden 6-stykowy port SB1394/FireWire z tyłu komputera

Interfejsy

- ❑ AD_EXT, rozgałęźnik 2 x 20 styków służący do podłączania urządzenia Audigy Drive
- ❑ Rozgałęźnik JOYSTICK 2 x 8 styków* służący do podłączania złącza Joystick/MIDI (opcjonalna, dołączana metalowa nasadka)

Sound
BLASTER

AUDIGY2

B Rozwiązywanie problemów i często zadawane pytania (FAQ)

Ta sekcja zawiera rozwiązania problemów, jakie mogą wystąpić podczas instalacji lub użytkowania.



Rozwiązywanie problemów i często zadawane pytania (FAQ)

Ten dodatek zawiera rozwiązania problemów, jakie mogą wystąpić podczas instalacji lub użytkowania.

Problemy z instalacją oprogramowania

Instalacja nie rozpoczyna się automatycznie po włożeniu Sound Blaster Audigy 2 - Dysk CD z programem instalacyjnymi i aplikacjami.

Być może wyłączona jest funkcja Autoodtwarzanie systemu Windows.

Aby uruchomić program instalacyjny przy użyciu menu skrótów Mój komputer:

1. Kliknij dwukrotnie ikonę **Mój komputer** znajdującą się na pulpicie system Windows.
2. W oknie **Mój komputer** kliknij prawym przyciskiem myszy ikonę napędu CD-ROM.
3. W menu skrótów kliknij polecenie **Autoodtwarzanie** i postępuj zgodnie z instrukcjami pojawiającymi się na ekranie.

Aby włączyć funkcję Autoodtwarzanie przy użyciu opcji Automatyczne powiadomianie o wkładaniu:

1. Kliknij **Start** -> **Ustawienia** -> **Panel sterowania**.
2. W oknie **Panel sterowania** kliknij dwukrotnie ikonę **System**.
3. W oknie dialogowym **Właściwości: System** kliknij kartę **Menedżer urządzeń** i zaznacz napęd CD-ROM.
4. Kliknij przycisk **Właściwości**.
5. W oknie dialogowym **Właściwości** kliknij kartę **Ustawienia** i zaznacz pole wyboru **Automatyczne powiadomianie o wkładaniu**.
6. Kliknij przycisk **OK**, aby zamknąć okno dialogowe.

Aby uruchomić instalację programu za pomocą Eksploratora Windows:

1. W Eksploratorze Windows przeglądaj w poszukiwaniu folderu D:\Audio\Setup (gdzie D: reprezentuje stację CD-ROM).
2. Kliknij dwukrotnie plik Setup.exe

Problemy z dźwiękiem

Nieoczekiwane zbyt duże natężenie dźwięku środowiskowego lub efektów środowiskowych przy odtwarzaniu pliku audio.

Ostatnio wybrane ustawienie wstępne stanowi niewłaściwe środowisko dla bieżącego pliku audio.

Aby uaktywnić właściwe środowisko:

1. Kliknij kartę **Audio Effects** (Efekty dźwiękowe) na konsoli EAX.
2. Kliknij pole wyboru **Enable/Disable Audio Effects** (Włącz/Wyłącz efekty dźwiękowe), aby usunąć znak zaznaczenia.

Uwaga: Nastawione nazwy pól mogą się zmieniać w zależności od wybranych efektów.

Brak dźwięku w słuchawkach.

Sprawdź, czy:

- Słuchawki są podłączone do gniazda słuchawek (Headphones).
- W polu **Speaker/Headphone Selection** (Wybór głośników/słuchawek) karty **Speaker Selection** (Wybór głośników) programu Creative Speaker Settings jest nastawiona opcja **Headphones** (Słuchawki).
- W karcie **Basic** (Podstawowe) okna Mixer programu Surround Mixer wybrane źródło nagrywania to **“What U Hear”** (To, co słyszysz).

Poszczególne analogowe źródła nagrywania są niewyświetlane w programie Creative Surround Mixer.

Następujące analogowe źródła nagrywania są połączone w jeden regulator rejestrowania o nazwie **Analog Mix (Line/CD/TAD/Aux/PC)**, znajdujący się na panelu **Record** (Nagrywanie) karty **Basic** (Podstawowe):

- Line In
- CD Audio
- Auxiliary
- TAD-In
- PC Speaker

Nie można wybrać poszczególnych analogowych źródeł nagrywania w programie Creative Surround Mixer.

Pięć analogowych źródeł nagrywania połączono w obszarze wyboru **Analog Mix (Line/CD/TAD/Aux/PC)**. Aby uzyskać więcej informacji, patrz “Poszczególne analogowe źródła nagrywania są niewyświetlane w programie Creative Surround Mixer.” na stronie B-3.

Rejestrowanie dźwięku z pojedynczego źródła analogowego:

- Upewnij się, że na panelu **Record** (Nagrywanie) karty **Basic** (Podstawowe) programu Surround Mixer wybrano źródło rejestrowanego dźwięku **Analog Mix (Line/CD/TAD/Aux/PC)**.
- Na panelu **Source** (ródło) wycisz źródła analogowe, których nie chcesz nagrywać, klikając przycisk **Speaker** (Głośnik), aby pojawił się na nim symbol **czerwonego krzyżyka**.



Aby sprawdzić, czy karta dźwiękowa odtwarza dźwięk, podłącz do niej słuchawki. Jeśli w słuchawkach słyszysz dźwięk, to problem jest związany z głośnikami lub ich podłączeniem; jeśli w słuchawkach nie słyszysz dźwięku, to problem może być związany z kartą lub konfiguracją oprogramowania.

Brak dźwięku z głośników.

Sprawdź, czy:

- Głośniki są podłączone do wyjścia karty.
- Na panelu **Source** (ródło) programu Creative Surround Mixer wybrano właściwe źródło.
- Jeśli oba powyższe warunki są spełnione, a wciąż nie ma dźwięku, kliknij **czerwony znak plus (+)** nad regulatorem głośności (**Volume**) i sprawdź, czy zaznaczone jest pole wyboru **Digital Output Only** (Tylko dźwięk cyfrowy). Jeśli tak jest, to aktywny jest tryb Digital Output Only i aby uzyskać dźwięk, należy do karty podłączyć głośniki cyfrowe. Aby uzyskać więcej informacji, zapoznaj się z sekcją “Speaker Selection Settings” (Ustawienia wyboru głośników) w Pomocy online programu Creative Speaker Settings.

Brak dźwięku przy odtwarzaniu plików cyfrowych, takich jak pliki WAV, MIDI lub klipy AVI.

Sprawdź, czy:

- Regulator głośności (jeśli jest) głośników znajduje się w środku skali. W razie potrzeby do regulacji głośności można użyć programu Creative Surround Mixer.
- Sprawdź, czy głośniki z własnym zasilaniem lub wzmacniacz zewnętrzny są podłączone do wyjściowego gniazda liniowego lub tylnego gniazda wyjściowego karty.



- ❑ Nie ma konfliktu sprzętowego między kartą a urządzeniem peryferyjnym. Zob. “Rozwiązywanie konfliktów We/Wy” na stronie B-12.
- ❑ Sprawdź, czy w programie Creative Speaker Settings ustawienie parametru Speaker odpowiada konfiguracji ze słuchawkami czy z głośnikami.

Brak dźwięku przy odtwarzaniu dysków CD-Audio lub w grach DOS wymagających napędu CD-ROM.

Aby rozwiązać problem:

- ❑ Sprawdź, czy złącze Analog Audio napędu CD-ROM jest połączone ze złączem CD In karty dźwiękowej.
- ❑ Włącz odtwarzanie cyfrowego CD:

W systemie Windows 98 SE

- i. Kliknij **Start -> Ustawienia -> Panel sterowania**.
- ii. W oknie **Panel sterowania** kliknij dwukrotnie ikonę **Multimedia**.
- iii. W oknie dialogowym **Właściwości** kliknij kartę **Muzyka CD**.
- iv. Klikając wybierz pole **Włącz cyfrowy dźwięk CD dla tego urządzenia CD-ROM**.
- v. Kliknij przycisk **OK**.

W systemie Windows Me

- i. Kliknij **Start -> Ustawienia -> Panel sterowania**.
- ii. W oknie **Panel sterowania** kliknij dwukrotnie ikonę **System**.
- iii. W oknie dialogowym **Właściwości: System** kliknij kartę **Menedżer urządzeń**.
- iv. Kliknij dwukrotnie ikonę napędów DVD/CD-ROM.
Zostanie wyświetlony napęd komputera.
- v. Kliknij prawym przyciskiem na ikonę napędu dysku. Zostanie wyświetlone menu.
- vi. Kliknij przycisk **Właściwości**.
- vii. W polu **Cyfrowe odtwarzanie dźwięku CD** następnego okna dialogowego kliknij pole wyboru **Włącz dźwięk cyfrowy CD dla tego urządzenia CD-ROM**, aby je oznaczyć.



viii. Kliknij przycisk **OK**.

W systemach Windows 2000 i Windows XP

- i. Kliknij **Start -> Ustawienia -> Panel sterowania**.
- ii. W oknie **Panel sterowania** kliknij dwukrotnie ikonę **System**.
- iii. W oknie dialogowym **Właściwości** kliknij kartę **Sprzęt**.
- iv. Kliknij przycisk **Menedżer urządzeń**.
- v. Kliknij dwukrotnie ikonę napędów DVD/CD-ROM.
Zostanie wyświetlony napęd komputera.
- vi. Kliknij prawym przyciskiem na ikonę napędu dysku. Zostanie wyświetlone menu.
- vii. Kliknij przycisk **Właściwości**.
- viii. W polu **Cyfrowe odtwarzanie dźwięku CD** następnego okna dialogowego kliknij pole wyboru **Włącz dźwięk cyfrowy CD dla tego urządzenia CD-ROM**, aby je oznaczyć.

Panoramowanie źródła powoduje niekiedy wyłączenie dźwięku.

Może to nastąpić w trybie Digital Output Only, gdy zrównoważenie kanałów źródła dźwięku w programie miksującym innym niż Surround Mixer (np. regulatorze głośności systemu Windows) jest ustawione odwrotnie w stosunku do ustawienia w karcie **Basic** (Podstawowe) programu Creative Surround Mixer. Na przykład balans CD Audio w Regulacji głośności systemu Windows jest po lewej stronie, a w programie Creative Surround Mixer balans CD Audio jest ustawiony po prawej stronie.

Aby rozwiązać problem:

Otwórz ów inny mikser i wyśrodkuj balans wszystkich źródeł wejściowych audio.

To zapewni, że źródła analogowe nie będą wyciszane przy panoramowaniu ich w programie Creative Surround Mixer.

Problemy z przesyłaniem plików w niektórych mikroukładach płyty głównej VIA

Po zainstalowaniu karty Audiigy 2 na mikroukładzie płyty głównej VIA mogą wystąpić następujące zjawiska:

Podczas przesyłania dużej ilości danych komputer przestanie odpowiadać, wykona automatyczny restart LUB

Pliki przesyłane z innego napędu mogą być niepełne lub uszkodzone.

Te problemy pojawiają się w niewielu komputerach, zawierających na płytach głównych mikroukład kontrolera VIA VT82C686B.

Aby sprawdzić, czy na płycie głównej znajduje się mikroukład VT82C686B:

- Zajrzyj do instrukcji obsługi komputera lub płyty głównej, lub
- W systemie Windows:
 - i. Kliknij **Start -> Ustawienia -> Panel sterowania**.
 - ii. Kliknij dwukrotnie ikonę **System**.
 - iii. Kliknij kartę **Menedżer urządzeń** lub kartę **Sprzęt**.
 - iv. Kliknij ikonę **Urządzenia systemowe**.
 - v. Na wyświetlonej liście znajdź podświetlone pozycje, które przedstawia Rysunek B-1.
 - vi. Jeżeli pozycja się pojawi, zdejmij pokrywę komputera i znajdź na płycie głównej mikroukład VIA. (Zachowaj instrukcje bezpieczeństwa, zob. strona 1-7.)
Mikroukład VT82C686B jest oznaczony numerem modelu.

Jeżeli posiadasz mikroukład VT82C686B:

- Firma Creative zaleca skontaktowanie się ze sprzedawcą komputera lub producentem płyty głównej w celu uzyskani najnowszego modelu.
- Niektórzy użytkownicy rozwiązali opisane wyżej problemy wykonując jedną lub obie następujące czynności:

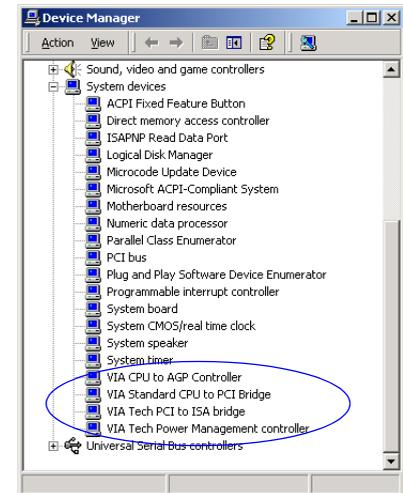

Rysunek B-1: na karcie Menedżera urządzeń.

- pobierając najnowsze sterowniki VIA 4in1 z witryny <http://www.viatech.com>*,
- nabywając najnowszy system BIOS dla karty z witryny producenta *.

*Treści tych witryn są obsługiwane przez inne firmy. Firma Creative nie ponosi odpowiedzialności za informacje lub dane, pobrane z tych witryn. Niniejsza informacja ma wyłącznie pomocniczy charakter.

Niewystarczająca pamięć podręczna SoundFont



Następstwem zmniejszenia rozmiaru pliku SoundFont jest gorsza jakość dźwięku.

Zbyt mało pamięci do załadowania banków SoundFonts.

Może to się zdarzyć w przypadku załadowania lub odtwarzania pliku MIDI zgodnego ze standardem SoundFont, gdy przydzielono za mało pamięci na bank Creative SoundFont Bank Manager.

Aby przydzielić większą pamięć podręczną na brzmienia SoundFont:

1. Kliknij przycisk **Bank**. Zostanie wyświetlone okno dialogowe **Configure Bank** (Konfiguracja banku).
2. Kliknij przycisk **Select Bank** (Wybierz bank) i z listy rozwijanej wybierz dane do skonfigurowania.
3. Kliknij przycisk **Load** (Załaduj), aby dodać bank SoundFont do pustych lub zajętych rejestrów.
4. Jeżeli na danym miejscu znajduje się już bank, a chcesz go wymienić na nowy, podświetl bank i kliknij przycisk **Replace** (Wymień).
5. Kliknij przycisk **OK**, aby zakończyć konfigurowanie banków.

Ilość pamięci podręcznej brzmień SoundFont, którą można przydzielić, zależy od ilości pamięci systemowej RAM. Jeżeli ilość wykorzystywanej pamięci jest zbyt mała, komputer może pracować powoli.

Jeśli nadal jest za mało dostępnej pamięci systemowej RAM:

Wykonaj jedną z następujących czynności:

- Na karcie **Configure Bank** (Konfigurowanie banku) programu Creative SoundFont Bank Manager w polu **Select Bank** (Wybieranie banku) wybierz mniejszy bank SoundFont, jeśli jest dostępny.
- Zwiększ ilość pamięci systemowej RAM w komputerze.



Problemy z joystickiem

Port joysticka nie działa.

Złącze joysticka Joystick/MIDI karty dźwiękowej być może powoduje konflikt z systemowym portem joysticka.

Aby rozwiązać problem:

Wyłącz złącze Joystick/MIDI karty dźwiękowej i zamiast niego użyj systemowego portu joysticka.

Wykonaj jedną z następujących czynności:

1. Kliknij **Start** -> **Ustawienia** -> **Panel sterowania**.
2. W oknie **Panel sterowania** kliknij dwukrotnie ikonę **System**.
3. W oknie dialogowym **Właściwości: System** kliknij kartę **Menedżer urządzeń**.
4. Kliknij dwukrotnie pozycję **Kontrolery dźwięku, wideo i gier**, a następnie zaznacz pozycję **Creative Audiigy 2 Gameport (Creative Game Port w Windows 2000)**.
5. Kliknij przycisk **Właściwości**.
6. W oknie dialogowym **Właściwości**:
 - Jeśli dostępne jest pole wyboru **Konfiguracja oryginalna (Bieżąca)**:
 - Usuń zaznaczenie tego pola wyboru.
 - Jeśli dostępne jest pole wyboru **Wyłącz w tym profilu sprzętowym**:
 - Upewnij się, że pole wyboru jest zaznaczone, czyli urządzenie jest wyłączone.
7. Kliknij przycisk **OK**, aby uruchomić ponownie system Windows i aby zmiana weszła w życie.

Po wyłączeniu urządzenia interfejsu Gameport Joystick (port gier joysticka) jego wpis w Menedżerze urządzeń jest zaznaczony czerwonym krzyżykiem.



W przypadku braku doświadczenia w obsłudze oprogramowania systemowego nie należy próbować dokonywać zmian w systemie BIOS.

Problemy z wieloma urządzeniami audio

W niektórych programach joystick działa nieprawidłowo.

Być może program do obliczania pozycji joysticka używa taktowania procesora komputera. Jeśli procesor jest szybki, to być może program nieprawidłowo określa położenie joysticka, przyjmując, że pozycja jest poza dopuszczalnym zakresem.

Aby rozwiązać problem:

Zwiększ ustawienie “8 bit recovery I/O” systemu BIOS, zazwyczaj dostępne w sekcji Chipset Feature Settings. Jeśli jest to możliwe, możesz również dostosować szybkość szyny AT, zmniejszając częstotliwość taktowania. Jeśli problem nie ustąpi, należy wypróbować inny joystick.

Inna zainstalowana karta dźwiękowa działa nieprawidłowo.

Być może na komputerze jest zainstalowane dotychczasowe urządzenie audio. To może być karta dźwiękowa albo mikroukład audio na płycie głównej. Przed zainstalowaniem karty Sound Blaster Audigy 2 zalecane jest całkowite odinstalowanie i usunięcie dotychczasowego urządzenia audio. Działanie wielu urządzeń audio w komputerze może powodować problemy z ich użytkowaniem.

Ewentualnie podczas instalacji karty Sound Blaster Audigy 2 wykonaj następujące czynności:

- Jeśli komputer wykryje zainstalowaną kartę dźwiękową z serii Sound Blaster Live! lub Sound Blaster PCI512, to zostanie wyświetlone okno komunikatu z zaleceniem całkowitego odinstalowania i usunięcia starszego urządzenia audio. Kliknij przycisk **Tak** i wykonaj instrukcje wyświetlane na ekranie, aby ukończyć usunięcie starego urządzenia audio. Usuń starą kartę dźwiękową z komputera.
- Jeśli komputer wykryje jakąkolwiek inną zainstalowaną kartę dźwiękową, to zostanie wyświetlone okno komunikatu z zaleceniem całkowitego odinstalowania i usunięcia starszego urządzenia audio. Kliknij przycisk **Tak**, aby kontynuować instalację karty Sound Blaster Audigy 2. Po instalacji karty Sound Blaster Audigy 2 całkowicie odinstaluj dotychczasową kartę i usuń kartę dźwiękową z komputera.



Mikroukład audio płyty głównej działa nieprawidłowo.

Aby wyłączyć mikroukład audio płyty głównej, wykonaj następujące czynności:

1. Uruchom ponownie komputer.
2. W czasie sprawdzania pamięci naciśnij klawisz <F2> lub <Delete>, w zależności od danej płyty głównej.
Zostanie wyświetlone menu konfiguracji systemu BIOS.
3. Wybierz pozycję **Chipset Features Setup** i naciśnij klawisz <Enter>.
4. Wybierz pozycję **Onboard Legacy Audio** i naciśnij klawisz <Enter>, aby wyłączyć mikroukład audio płyty głównej.
5. Naciśnij klawisz <Esc>, aby powrócić do menu konfiguracji systemu BIOS.
6. Wybierz pozycję **Chipset Features Setup**, a następnie naciśnij klawisz <Enter>.
7. Naciśnij klawisz <Y>, a następnie naciśnij klawisz <Enter>.

Problemy z kartą z serii Sound Blaster Live! Series lub Sound Blaster PCI512

Aplikacje karty Sound Blaster Live! lub Sound Blaster PCI512 nie działają.

W odróżnieniu od funkcji zwykle go odtwarzania lub rejestrowania, starsze urządzenia audio mogą działać nieprawidłowo, gdy zainstalowana jest karta Sound Blaster Audigy 2.

Aby rozwiązać problem:

Odinstaluj i usuń starsze karty z komputera. W przeciwnym przypadku można wyłączyć kartę Sound Blaster Live! lub Sound Blaster PCI512.

1. Kliknij **Start** -> **Ustawienia** -> **Panel sterowania**.
2. W oknie **Panel sterowania** kliknij dwukrotnie ikonę **System**.
3. W oknie dialogowym **Właściwości: System** kliknij kartę **Menedżer urządzeń**.
4. Kliknij dwukrotnie pozycję **Kontrolery dźwięku, wideo i gier**, a następnie zaznacz pozycję **Creative Sound Blaster Live!. Series** lub **Creative Sound Blaster PCI512**.
5. Kliknij przycisk **Właściwości**.
6. W oknie dialogowym **Właściwości**:

Jeśli dostępne jest pole wyboru **Konfiguracja oryginalna (Bieżąca)**:

- Usuń zaznaczenie tego pola wyboru.

Jeśli dostępne jest pole wyboru **Wyłącz w tym profilu sprzętowym**:

- Upewnij się, że pole wyboru jest zaznaczone, czyli urządzenie jest wyłączone.

7. Kliknij przycisk **OK**, aby uruchomić ponownie system Windows i aby zmiana weszła w życie.

Gdy karta z serii Sound Blaster Live! jest wyłączona, wpis w Menedżerze urządzeń zostaje oznaczony czerwonym krzyżem.

Rozwiązywanie konfliktów We/Wy



Informacje na ten temat zawiera również sekcja Rozwiązywanie problemów Pomocy online systemu Windows 98 SE/ME.

Konflikty pomiędzy kartą dźwiękową a innym urządzeniem peryferyjnym mogą wystąpić, gdy karta i inne urządzenie są ustawione na korzystanie z tego samego adresu We/Wy.

Aby usunąć konflikt, należy zmienić ustawienia zasobów karty dźwiękowej lub urządzenia peryferyjnego powodującego konflikt. W systemie Windows 98 SE/ME służy do tego Menedżer urządzeń.

Jeśli nie wiadomo, która z kart powoduje konflikt, należy usunąć wszystkie karty z wyjątkiem karty dźwiękowej i innych niezbędnych kart (na przykład kontrolera dysku i karty graficznej). Dodawaj po kolei każdą z kart aż Menedżer urządzeń wskaże, że wystąpił konflikt.

Aby rozwiązać konflikty sprzętowe w systemie Windows 98 SE/ME:

1. Kliknij **Start** -> **Ustawienia** -> **Panel sterowania**.
2. W oknie **Panel sterowania** kliknij dwukrotnie ikonę **System**.
3. W oknie dialogowym **Właściwości: System** kliknij kartę **Menedżer urządzeń**.
4. W sekcji Kontrolery dźwięku, wideo i gier wybierz powodujący konflikt sterownik karty dźwiękowej, zaznaczony znakiem wykrzyknika (!), a następnie kliknij przycisk **Właściwości**.
5. W oknie dialogowym Właściwości kliknij kartę **Zasoby**.
6. Sprawdź, czy pole wyboru **Użyj ustawień automatycznych** jest zaznaczone, a następnie kliknij przycisk **OK**.
7. Uruchom ponownie komputer, aby system Windows 98 SE/Me mógł przypisać ponownie zasoby karcie dźwiękowej i/lub urządzeniu powodującemu konflikt.



Problemy z odtwarzaczem Encore DVD Player

Po włożeniu dysku DVD do napędu nie następuje uruchomienie odtwarzacza Encore DVD Player.

Aby rozwiązać problem:

1. Kliknij prawym przyciskiem myszy ikonę Disc Detector na pasku zadań systemu Windows, a następnie kliknij polecenie **Properties** (Właściwości).
2. Upewnij się, czy zaznaczone jest pole wyboru **Enable Disc Detector** na karcie **General** (Ogólne) okna dialogowego **Creative Disc Detector**.
3. Kliknij kartę **Players** (Odtwarzacze).
4. Wybierz wpis DVD Disc, a następnie kliknij przycisk **Select Player** (Wybierz odtwarzacz).
5. W oknie dialogowym **Players Properties** (Właściwości: odtwarzacze) kliknij przycisk **Browse** (Przeglądaj).
6. Przejdź do D:\Program Files\Creative\PC- DVD Encore (gdzie D: jest oznaczeniem literowym napędu CD-ROM) i kliknij dwukrotnie pozycję **ctdvdply**.
W oknie **Name** widoczny jest teraz element *ctdvdply*.
7. Kliknij dwa razy przycisk **OK**.

Problemy z programowym odtwarzaczem DVD

Zmiana konfiguracji dźwięku (na przykład przełączanie z trybu wielokanałowego na tryb wyjścia SPDIF i odwrotnie) w trakcie oglądania filmów DVD nie działa, chociaż wszystkie ustawienia w oprogramowaniu odtwarzacza DVD w programie Creative Surround Mixer są poprawne.

Aby rozwiązać problem:

Zamknij i uruchom ponownie programowy odtwarzacz DVD.

Problemy ze sterownikiem cyfrowej kamery wideo w systemie Windows 98 SE/2000/Me/XP



Sterownik 1394 DVConnect nie działa w systemie Windows XP.

Cyfrowa kamera wideo działa nieprawidłowo.

Być może nie jest to najnowsza wersja (v4.10.2226) sterownika firmy Microsoft do cyfrowej kamery wideo.

Aby rozwiązać problem:

1. Odwiedź witrynę internetową www.Microsoft.com i pobierz plik aktualizacji cyfrowego wideo dla oprogramowania DirectX 8.0 (dx80bda.exe).
2. Zainstaluj ten plik na komputerze.

Uwaga: Najpierw należy zainstalować oprogramowanie DirectX 8.0 lub w wersji 8.0a.

Jeśli problem nie ustąpi, to być może sterownik firmy Microsoft do cyfrowej kamery wideo nie jest w pełni zoptymalizowany do obsługi danej cyfrowej kamery wideo.

Aby rozwiązać problem:

1. Włącz cyfrową kamerę wideo.
2. Włóż Sound Blaster Audigy 2 - Dysk CD z programem instalacyjnymi i aplikacjami do napędu CD-ROM.
Zamknij ekran powitalny.
3. Korzystając z Eksploratora Windows, zlokalizuj folder **1394** na dysku CD-ROM i uruchom plik DVConnect 240.exe. Aby zakończyć instalację, postępuj zgodnie z instrukcjami wyświetlanymi na ekranie.
Jeśli korzystasz z systemu Windows 98 SE, to być może zostanie wyświetlony monit o włożeniu najpierw dysku CD systemu Windows 98 SE. Aby zakończyć instalację, postępuj zgodnie z instrukcjami wyświetlanymi na ekranie.
4. Kliknij przycisk **Zakończ**.
5. Wyłącz, a następnie włącz ponownie cyfrową kamerę wideo.

Problemy w systemie Windows XP

Podczas instalacji aplikacji firmy innej niż Creative w systemie Windows XP jest wyświetlany komunikat błędu sprzętowego.

W chwili wydawania produktu firma Microsoft zaleca firmom poddanie produktu do certyfikacji. Jeżeli sterownik urządzenia nie jest sprawdzony lub nie spełnia warunków certyfikacji Microsoft, wyświetlany jest komunikat ostrzegawczy, podobny do poniższego.



Ten komunikat może być wyświetlany przy instalacji sterowników, nie będących produktem firmy Creative. Jeżeli tak się stanie, można wybrać przycisk **Kontynuuj mimo to**. Sterowniki urządzeń nie zatwierdzone przez Microsoft można używać w systemie Windows XP, mogą jednak nie działać lub naruszyć pracę komputera.

Więcej informacji na temat wersji XP można uzyskać u producenta sterownika w jego witrynie internetowej lub pomocy telefonicznej.

Problemy z cyfrowymi urządzeniami audio



Jeżeli na komputerze została zainstalowana wersja 1.1.2 akceleratora Intel Application Accelerator, we wszystkich sterownikach może być automatycznie wybrana funkcja bezpośredniego dostępu pamięci (DMA).

Z głośników cyfrowych może być słychać zakłócenia lub może nie być słychać żadnego dźwięku.

Upewnij się, że wybrana częstotliwość próbkowania wyjścia PCM SPDIF na złączu wyjścia cyfrowego odpowiada wymaganiom urządzenia odbiorczego. Może istnieć potrzeba obniżenia wartości cyfrowej częstotliwości próbkowania. Można wybrać wartości: 48 kHz i 96 kHz.

Aby rozwiązać problem:

1. W programie Creative MediaSource Go! Launcher kliknij kartę **Product Settings** (Ustawienia produktu).
2. Kliknij dwukrotnie ikonę **Device Controls** (Elementy sterowania urządzenia).
3. Kliknij kartę **Sampling Rate** (Częstotliwość próbkowania).
4. Kliknij wybraną wartość na liście **Digital Output Sampling Rate** (Częstotliwość próbkowania wyjścia cyfrowego).

Podczas odtwarzania słychać stuknięcia.

Sprawdź, czy we wszystkich sterownikach jest wybrana funkcja DMA.

Aby rozwiązać problem:

W systemach Windows 98 SE i Windows Me:

1. Kliknij **Start** -> **Ustawienia** -> **Panel sterowania**.
2. W oknie **Panel sterowania** kliknij dwukrotnie ikonę **System**.
3. W oknie dialogowym **Właściwości: System** kliknij kartę **Menedżer urządzeń**.
4. Kliknij dwukrotnie ikonę sterowników **dysku**.
Zostanie wyświetlony napęd komputera.
5. Kliknij dwukrotnie ikonę napędu dysku.
6. W wyświetlonym oknie dialogowym kliknij kartę **Ustawienia**.
7. Kliknij pole wyboru **DMA** (direct memory access - dostęp bezpośredni do pamięci), aby je oznaczyć.
Pojawia się pole komunikatu ostrzegawczego.
8. Kliknij przycisk **OK**.



9. Kliknij przycisk **OK** w następnym oknie dialogowym.
10. Kliknij przycisk **Zamknij** w oknie dialogowym **Właściwości systemu**.
11. Po monicie o ponowne uruchomienie komputera kliknij przycisk **Tak**.
12. W przypadku innych napędów dysku twardego, np. CD-ROM, CD-RW czy DVD-ROM, powtórz kroki 4-11. W kroku 4 kliknij dwukrotnie odpowiednią ikonę napędu.

W systemach Windows 2000 i Windows XP:

1. Kliknij **Start** -> **Ustawienia** -> **Panel sterowania**.
2. W oknie **Panel sterowania** kliknij dwukrotnie ikonę **System**.
3. W oknie dialogowym **Właściwości** kliknij kartę **Sprzęt**.
4. Kliknij przycisk **Menedżer urządzeń**.
5. Kliknij dwukrotnie ikonę **Kontrolery ATA/ATAPI IDE**.
Zostaną wyświetlone kanały IDE.
6. Kliknij prawym przyciskiem na ikonę **Podstawowy kanał IDE**.
7. Kliknij przycisk **Właściwości**.
8. W oknie dialogowym **Właściwości** kliknij kartę **Ustawienia zaawansowane**.
9. Kliknij pole wyboru **DMA jeżeli dostępne**, aby je oznaczyć.
10. Kliknij przycisk **OK**.