

Sound

CREATIVE



BLASTER AUDIGY 2



Manual do Usuário



support for stereo to 6.1 speaker systems



add a port to your PC

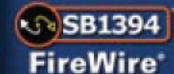



Manual do Usuário

Creative Sound Blaster Audigy 2

As informações deste documento estão sujeitas a alterações sem notificação e não representam um compromisso por parte da Creative Technology Ltd. Nenhuma parte deste manual pode ser reproduzida ou transmitida de qualquer forma ou por quaisquer meios, eletrônicos ou mecânicos, incluindo fotocópia e gravação, para nenhuma finalidade, sem autorização prévia por escrito da Creative Technology Ltd. O software descrito neste documento é fornecido sob um contrato de licenciamento, só podendo ser utilizado ou copiado conforme os termos do contrato de licenciamento. É contra as leis copiar o software para qualquer outra mídia, exceto conforme permitido especificamente no contrato de licenciamento. O licenciado pode fazer uma cópia do software para fins de backup.

Copyright © 1998-2002, Creative Technology Ltd. Todos os direitos reservados.

Versão 1.2

Março de 2003



Sound Blaster e Blaster são marcas registradas e o logotipo da Sound Blaster Audigy, o logotipo da Sound Blaster PCI, EAX ADVANCED HD, Multi-Environment, Environment Panning, Environment Reflections, Environment Filtering, Environment Morphing, Creative Multi Speaker Surround, Inspire e Oozic são marcas comerciais da Creative Technology Ltd. nos Estados Unidos e em outros países. E-Mu e SoundFont são marcas registradas da E-mu Systems, Inc.. Cambridge SoundWorks, MicroWorks e PC Works são marcas registradas e PC Works FourPointSurround é marca comercial da Cambridge SoundWorks, Inc.. Microsoft, MS-DOS e Windows são marcas registradas da Microsoft Corporation. Fabricado sob licença da Dolby Laboratories. "Dolby", "Pro Logic", "MLP Lossless" e o símbolo DD são marcas comerciais da Dolby Laboratories. Material confidencial não publicado. Copyright 1992-1998 Dolby Laboratories. Todos os direitos reservados. O logotipo FireWire é marca comercial da Apple Computer, Inc. THX é marca registrada da THX Ltd. Todos os outros produtos são marcas comerciais ou marcas registradas dos respectivos proprietários.

Este produto é protegido por uma ou mais das seguintes patentes dos EUA:

4,506,579; 4,699,038; 4,987,600; 5,013,105; 5,072,645; 5,111,727; 5,144,676; 5,170,369; 5,248,845; 5,298,671; 5,303,309; 5,317,104; 5,342,990; 5,430,244; 5,524,074; 5,698,803; 5,698,807; 5,748,747; 5,763,800; 5,790,837.



Importante: Este Manual do usuário (em CD) foi projetado para possibilitar conhecimento completo sobre o produto. A seguir apresentamos instruções sobre como usar este manual de forma eficaz iniciando aplicativos e arquivos de ajuda, assim como acessando os sites relevantes da Web, quando aplicável, através de links especialmente preparados.

- Para iniciar aplicativos, arquivos da Ajuda ou para acessar sites relevantes da Web, clique no [texto azul](#), ou clique sempre que aparecer o símbolo  ou  no objeto ou texto.
- Para melhor visualização, este PDF está configurado para ajustar-se à largura da janela, de forma que todo o conteúdo fica visível em todas as páginas. Se você não conseguir ler o texto claramente, pressione Ctrl + <+> para aumentar o zoom ou Ctrl + <-> para diminuir o zoom. Para visualizar a tela inteira, pressione Ctrl + <L>.

Nota: Para acessar os aplicativos e arquivos da Ajuda, primeiro é preciso instalar o manual e os aplicativos no seu computador. Caso contrário, você receberá mensagens de erro. Quando você clica em um link para iniciar um programa, pode aparecer uma caixa de diálogo para informar que o Adobe Acrobat iniciará o aplicativo. Clique no botão **All (Todos)** para executar os aplicativos subsequentes sem que a mensagem apareça novamente. Para acessar sites vinculados da Web, é necessário que o seu computador esteja conectado à Internet.

CREATIVE

Sound
BLASTER

AUDIGY2

Indice

Índice

Introdução

Entretimento de áudio digital de alta difinição.....	i
O que é EAX ADVANCED HD?.....	ii
Conteúdo do pacote.....	iii
Requisitos do sistema.....	iii
Obtendo mais informações.....	iv
Mais Ajuda.....	iv
Suporte técnico.....	v
Convenções de documento.....	v

I Instalando o hardware

O que você precisa.....	1-1
A placa Sound Blaster Audigy 2.....	1-2
Suporte para joystick/MIDI.....	1-5
Etapas da instalação.....	1-6
Etapa 1: Preparar o computador.....	1-6
Etapa 2: Instalar a placa Sound Blaster Audigy 2.....	1-7
Etapa 3: Instalar o suporte para joystick/MIDI.....	1-8
Etapa 4: Conectar os cabos à placa Sound Blaster Audigy 2.....	1-9
Etapa 5: Conectar à tomada elétrica.....	1-10
Conectando periféricos relacionados.....	1-11
Conectando sistemas de alto-falante.....	1-13
Conectando dispositivos externos do usuário.....	1-14
Posicionando os alto-falantes.....	1-16

2 Instalando o software

Instalando aplicativos e drivers.....	2-1
Demonstração de recursos da Sound Blaster Audigy 2.....	2-2



Desinstalando e reinstalando aplicativos e drivers de dispositivo.....	2-2
Reinstalando todos os aplicativos e drivers de áudio	2-2
Desinstalando todos os aplicativos e drivers de áudio	2-3
Instalando/Desinstalando aplicativos ou drivers de áudio selecionados	2-3
Usando a Atualização automática de software da Creative	2-5
Atualizando o Windows 2000 (Service Pack 3)	2-5
Instalando atualização de vídeo digital	2-6

3 Usando o software da Audigy 2

Aplicativos da Creative Sound Blaster Audigy 2	3-1
Demonstrações	3-2
Demonstração de introdução da Sound Blaster Audigy 2	3-2
Demonstração de recursos da Sound Blaster Audigy 2	3-2
Introdução ao conjunto de softwares da Sound Blaster Audigy 2	3-3
Creative MediaSource Go!	3-3
Creative MediaSource Go! Launcher	3-4
Creative MediaSource Player	3-4
Gravação multicanal “O que você ouve”	3-5
Creative MediaSource Organizer	3-5
Creative MediaSource DVD-Audio Player	3-7
Creative EAX Console	3-7
Creative Surround Mixer	3-9
Creative Speaker Settings	3-9
Creative Speaker Calibrator	3-10
Creative MiniDisc Center	3-10
Creative SoundFont Bank Manager	3-10
Creative Audio Stream Recorder 2	3-11
Creative Wave Studio	3-11
Utilitários de diagnóstico e solução de problemas	3-12
Creative Diagnostics	3-12
Creative Speaker Settings	3-12



A	Especificações gerais	
	Recursos.....	A-1
	Conectividade.....	A-3
	Placa Sound Blaster Audigy 2.....	A-3
B	Solução de problemas e perguntas mais freqüentes	
	Problema na instalação do software.....	B-1
	Problemas com som.....	B-2
	Problemas com transferências de arquivos em algumas placas-mãe de chipset VIA.....	B-6
	Cache do SoundFont insuficiente.....	B-7
	Problemas com joystick.....	B-8
	Problemas com vários dispositivos de áudio.....	B-9
	Problemas com a placa da série Sound Blaster Live! ou Sound Blaster PCI512.....	B-10
	Resolvendo conflitos de E/S.....	B-11
	Problemas com o Encore DVD Player.....	B-12
	Problemas com o dispositivo de reprodução de DVD virtual.....	B-12
	Problemas com o driver de vídeo digital para Windows 98 SE/2000/Me/XP.....	B-13
	Problemas no Windows XP.....	B-14
	Problemas com dispositivos de áudio digitais.....	B-15

CREATIVE

Sound
BLASTER

AUDIGY2

Introdução

Introdução

Entretenimento de áudio digital de alta definição



*Disponível em alguns modelos da placa Sound Blaster Audigy 2.



MLP (Meridian Lossless Packing), o método de compactação de dados de áudio usado no áudio de DVD, reduz o tamanho do arquivo sem remover nenhuma das informações contidas na gravação original. Os ouvintes escutarão o áudio conforme planejado na gravação original. Outras metodologias de empacotamento que removem dados como parte da compactação são conhecidas como “compactação com perdas”.

Obrigado por comprar a Sound Blaster™ Audigy 2™, o produto de áudio da Creative de última geração com excelentes novos recursos e arquitetura avançada de processamento de áudio.

Este Manual do usuário (em CD) o orienta na instalação e utilização da Sound Blaster Audigy 2. A Sound Blaster Audigy 2 consiste na placa Sound Blaster Audigy 2 e no suporte para joystick/MIDI*.

A Sound Blaster Audigy 2, que apresenta reprodução de áudio de 24 bits/192 kHz, proporciona som de alta definição com qualidade impressionante e capacidade de gravação de áudio de 24 bits/96 kHz a partir de todas as entradas de linha e SPDIF. A Sound Blaster Audigy 2 suporta áudio surround no computador e possui capacidade de saída para 6.1 Dolby® Digital Surround EX.

Como um produto com certificação THX®, a Sound Blaster Audigy 2 passou por alguns dos mais rigorosos testes de qualidade e desempenho de áudio que existem. A THX é renomada na indústria de entretenimento por seu conhecimento e sua especialidade em sistemas audiovisuais, e seus programas de certificação visam garantir que cada produto que levar o logotipo THX proporcione excelente experiência de mídia.

A placa Sound Blaster Audigy 2, com o processador Audigy 2, faz uso de tecnologias EAX® ADVANCED HD™ espetaculares para jogos e músicas. A porta SB1394™/FireWire® possibilita uma conexão fácil e veloz com os reprodutores de áudio digital portáteis NOMAD®, unidades CD-RW externas e outros dispositivos compatíveis com IEEE 1394 como filmadoras de vídeo digital, impressoras, scanners e câmeras digitais de imagem fixa.

Combine a Sound Blaster Audigy 2 com o nosso excelente pacote de software e desfrute de horas de diversão. No CD de instalação e aplicativos da Sound Blaster Audigy 2 são incluídos os drivers e softwares de última geração para você curtir áudio de DVD com suporte de MLP (Meridian Lossless Packing) padrão, além de criar músicas em MP3 aprimoradas pelo EAX, as quais você pode compartilhar com seus amigos pela Internet.

O que é EAX ADVANCED HD?



O EAX ADVANCED HD proporciona um novo nível de desempenho, potência e flexibilidade ao áudio do PC. Ele aproveita a capacidade avançada de processamento do processador Sound Blaster Audigy 2 a fim de fornecer muitos recursos novos que obtêm áudio de alta definição para aperfeiçoar jogos e músicas.

A nova biblioteca de áudio de jogos do EAX ADVANCED HD faz o áudio dos jogos e a simulação acústica alcançarem um nível totalmente novo. Essas tecnologias inovadoras conferem realismo extraordinário e áudio envolvente aos jogos de PC:

- A tecnologia **New Multi-Environment™** propicia efeitos de áudio de vários ambientes em tempo real.
- Environment Panning™** facilita o rastreamento para os jogadores, através da precisão tridimensional, do local e movimento dos sons que geralmente representam inimigos ou colegas de equipe. Isso é uma vantagem para os jogadores da Sound Blaster Audigy 2, visto que eles estão mais "sintonizados" com o cenário do jogo.
- Environment Reflections™** oferece a localização de reflexões e ecos anteriores.
- Environment Filtering™** simula precisamente a propagação de sons em ambientes abertos e fechados.
- Environment Morphing™** permite a transição contínua de um ambiente para o próximo.

As tecnologias de música EAX ADVANCED HD também garantem superioridade de som.

- A **Limpeza de áudio** permite a remoção de ruídos indesejados em um arquivo de áudio digital.
- A **Escala de tempo** aumenta e diminui a velocidade da música sem distorção.
- Os efeitos musicais **EAX ADVANCED HD**, desenvolvidos especialmente para escutar música, aperfeiçoam ainda mais a reprodução de músicas.

O EAX ADVANCED HD oferece funcionalidade e desempenho de áudio 3D bastante elevados. Essa experiência incomparável de entretenimento digital que proporciona efeitos de reverberação sofisticados e fidelidade superior de áudio, está disponível apenas na família de produtos Sound Blaster Audigy 2.

Conteúdo do pacote



*Disponível em alguns modelos da placa Sound Blaster Audigy 2.

Os itens a seguir estão incluídos no pacote da Sound Blaster Audigy 2:

- Placa Sound Blaster Audigy 2
- Suporte para joystick/MIDI*
- Cabo de áudio de CD digital*
- CD de instalação e aplicativos da Sound Blaster Audigy 2
- Folheto de instruções iniciais*
- Manual do usuário (em CD)*
- CD de demonstração de recursos da Sound Blaster Audigy 2*
- Disco do Creative DVD-Audio Sampler
- Garantia (impressa ou em CD)*
- Suporte técnico (impresso ou em CD)*

Requisitos do sistema

Placa Sound Blaster Audigy 2

- Processador genuíno Intel® Pentium® II 350 MHz, AMD® K7 450 MHz ou mais rápido
- Chipset de placa-mãe Intel, AMD ou 100% compatível com Intel
- Windows® 98 Second Edition (SE), Windows Millennium Edition (Me), Windows 2000 Service Pack 2 (SP2) ou Windows XP
- 64 MB de RAM para Windows 98 SE e Windows Me
128 MB de RAM para Windows 2000 SP2 e Windows XP
- 600 MB de espaço livre no disco rígido
- Slot compatível com PCI 2.1 disponível para a placa Sound Blaster Audigy 2
- Slot adjacente disponível para o suporte para joystick/MIDI*
- Fones de ouvido ou alto-falantes amplificados (disponíveis separadamente)
- Unidade de CD-ROM instalada

Aplicativos SB1394/ FireWire, jogos reprodução de DVD e áudio de DVD



Mínimo de 256 MB de RAM recomendado para usuários do Windows 2000 SP3 e XP SP1 para jogos, captura e edição de vídeo digital.

- ❑ Processador genuíno Intel Pentium II 350 MHz ou AMD 450 MHz para jogos ou aplicativos SB1394/FireWire
- ❑ **SB1394/FireWire:** Mínimo de 128 MB de RAM e 1 GB de espaço livre de trabalho para captura e edição de vídeo digital (VD). Para aplicativos de vídeo digital, o mínimo recomendado é um disco rígido Ultra DMA com 6 GB de espaço livre de trabalho (ATA-100, tipo 7.200 rpm)
- ❑ **Jogos:** Recomenda-se pelo menos 128 MB de RAM, acelerador gráfico 3D com pelo menos 8 MB de RAM de textura, 300 a 500 MB de espaço livre no disco rígido
- ❑ **DVD:** Pelo menos uma unidade de DVD-ROM de segunda geração com estes dispositivos de reprodução de DVD: WinDVD 2000 da InterVideo ou PowerDVD 3.0 ou posterior da CyberLink
- ❑ **Áudio de DVD:** Exige processador genuíno Intel Pentium III ou AMD Athlon™ de 1 GHz ou mais rápido, 256 MB para Windows 98SE, Windows Me, Windows 2000 SP3 e Windows XP SP1, além de uma unidade de DVD-ROM 6X ou superior de segunda geração.

Entretenimento e multimídia na Internet

Rádio da Internet: Requer no mínimo um modem de 56 kbps e uma conexão ativa com a Internet para executar o aplicativo.

Outros aplicativos podem precisar de um microfone ou requisitos superiores. Consulte a documentação da Ajuda on-line do aplicativo para obter detalhes.

Obtendo mais informações

Consulte a demonstração de introdução da Sound Blaster Audigy 2 e os diversos arquivos da Ajuda on-line para obter informações detalhadas sobre os aplicativos da Creative. A demonstração de recursos da Sound Blaster Audigy 2 faz uma introdução interativa à Sound Blaster Audigy 2 e demonstra as capacidades da placa.

Mais Ajuda

Exiba o conteúdo do CD de instalação e aplicativos da Sound Blaster Audigy 2 para consultar bibliotecas adicionais e outro software. Visite o site www.soundblaster.com para ver as notícias e os produtos mais recentes da Sound Blaster. O site inclui também informações sobre como fazer compras, obter ajuda técnica e utilizar a Atualização automática de software da Creative para o download e instalação automatizados de driver.

Suporte técnico

Visite www.soundblaster.com/support/faq para obter uma ajuda geral.

Convenções de documento

As seguintes convenções tipográficas são utilizadas ao longo deste manual:



O ícone do bloco de notas indica informações de extrema importância que devem ser consideradas antes de continuar.



O despertador indica uma advertência que pode ajudar a evitar situações que envolvam riscos.



O sinal de aviso indica que o não cumprimento das instruções poderá resultar em danos físicos ou situações de risco de vida.

Sound
BLASTER

AUDIGY 2

1 Instalando o hardware

Este capítulo mostra como instalar o hardware da Sound Blaster Audigy 2.

Instalando o hardware

O que você precisa



Você também precisará de um slot PCI e de outro slot adjacente disponíveis no computador.

Antes de iniciar a instalação, certifique-se de possuir:

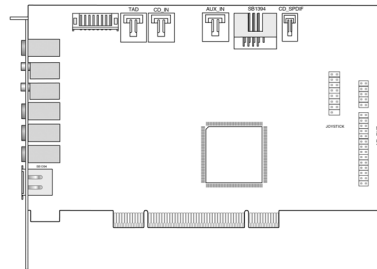

Placa Sound Blaster Audigy 2

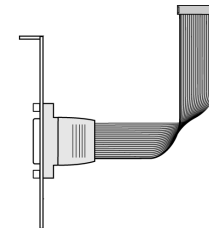

Suporte para joystick/
MIDI*



Cabo de áudio de CD digital*

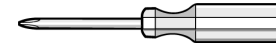

Chave Phillips
(não incluída)

*Disponível apenas em alguns modelos da placa Sound Blaster Audigy 2.

A placa Sound Blaster Audigy 2

Sua placa de áudio possui estes conectores para que uma grande variedade de dispositivos sejam acoplados:



No modo Analógico, os conectores de saída de linha, saída posterior e saída central posterior são usados simultaneamente nos sistemas de alto-falante do canal 6.1.



Clique em qualquer círculo numerado no diagrama para obter uma descrição do item.



Figura 1-1: Conectores e portas da placa Sound Blaster Audigy 2.



Clique [aqui](#) ou em qualquer descrição da tabela para voltar para o diagrama principal.

Tabela 1: Descrição de conectores e portas.

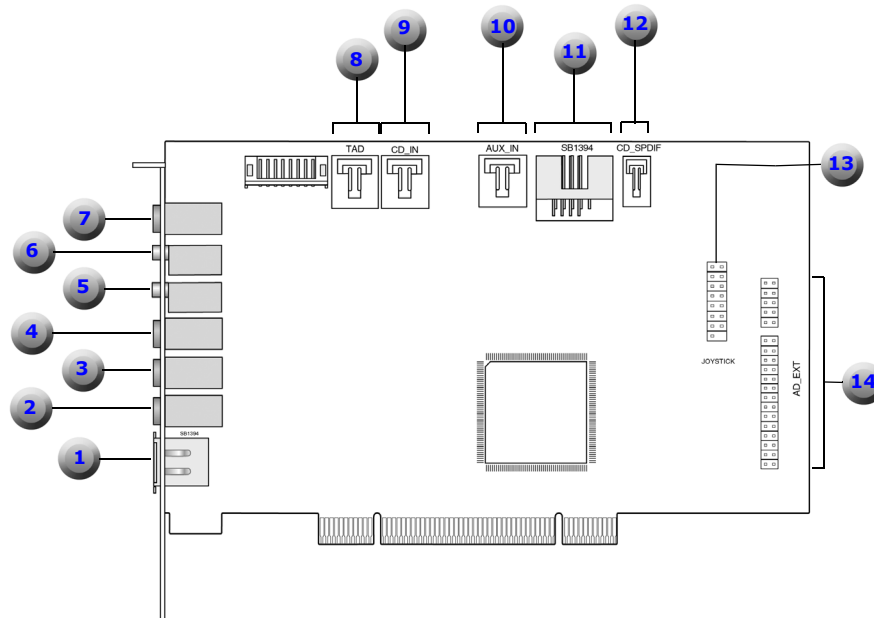
Número	Descrição
1	Porta SB1394/FireWire (SB1394/FireWire) É utilizada para conexão de um dispositivo externo compatível com IEEE 1394 (como uma filmadora de vídeo digital, uma câmera digital de imagem fixa, uma impressora ou um scanner).
2	Conector de saída de linha 3 (LIN_OUT3) É utilizado para conexão da parte central anterior, do subwoofer e da saída central posterior dos alto-falantes analógicos alimentados ou de um amplificador externo para saída de áudio.
3	Conector de saída de linha 2 (LIN_OUT2) É utilizado para conexão da saída esquerda/direita posterior dos alto-falantes analógicos alimentados ou de um amplificador externo para saída de áudio.
4	Conector de saída de linha 1 (LIN_OUT1) É utilizado para conexão da saída esquerda/direita anterior dos alto-falantes analógicos alimentados ou de um amplificador externo para saída de áudio. Também oferece suporte a fones de ouvido.
5	Conector de entrada de microfone (MIC_IN) É utilizado para conexão de um microfone externo para entrada de voz.
6	Conector de entrada de linha (LIN_IN) É utilizado para conexão de um dispositivo externo (como um dispositivo de reprodução de fita cassete, DAT ou MiniDisc).

Tabela 1: Descrição de conectores e portas.



Clique [aqui](#) ou em qualquer descrição da tabela para voltar para o diagrama principal.



*Disponível em alguns modelos da placa Sound Blaster Audigy 2.

Número	Descrição
7	Conector de saída digital Saída de SPDIF AC-3 compactada ou com 6 canais para conexão com dispositivos digitais externos ou sistemas de alto-falante digital.
8	Conector TAD (dispositivo de atendimento de telefone) Fornece uma conexão mono a partir de um modem de voz padrão e transmite sinais de microfone ao modem.
9	Conector de áudio de CD (CD_IN) É utilizado para conexão da saída de áudio analógico em uma unidade de CD-ROM ou DVD-ROM usando um cabo de áudio de CD.
10	Conector de entrada AUX (AUX_IN) É utilizado para conexão de origens de áudio internas como sintonizador de TV, MPEG ou outras placas semelhantes.
11	Porta SB1394/FireWire interna* É utilizada para conexão do conector SB1394/FireWire na Audigy 2 Drive.
12	Conector de SPDIF CD (CD_SPDIF) É utilizado para conexão da saída SPDIF (áudio digital), quando disponível, em uma unidade de CD-ROM ou DVD-ROM utilizando o cabo de áudio de CD digital fornecido.
13	Conector de joystick/MIDI (JOYSTICK)* É utilizado para conexão do cabo de joystick/MIDI.
14	Conector de extensão de áudio (AD_EXT) É utilizado para conexão da Audigy 2 Drive interna (opção de atualização).

Suporte para joystick/MIDI



*Disponível apenas em alguns modelos da placa Sound Blaster Audigy 2.

O suporte para joystick/MIDI* é usado para conectar um joystick ou dispositivo MIDI:



Figura 1-2: Conector no suporte para joystick/MIDI.

Etapas da instalação

Etapa 1: Preparar o computador

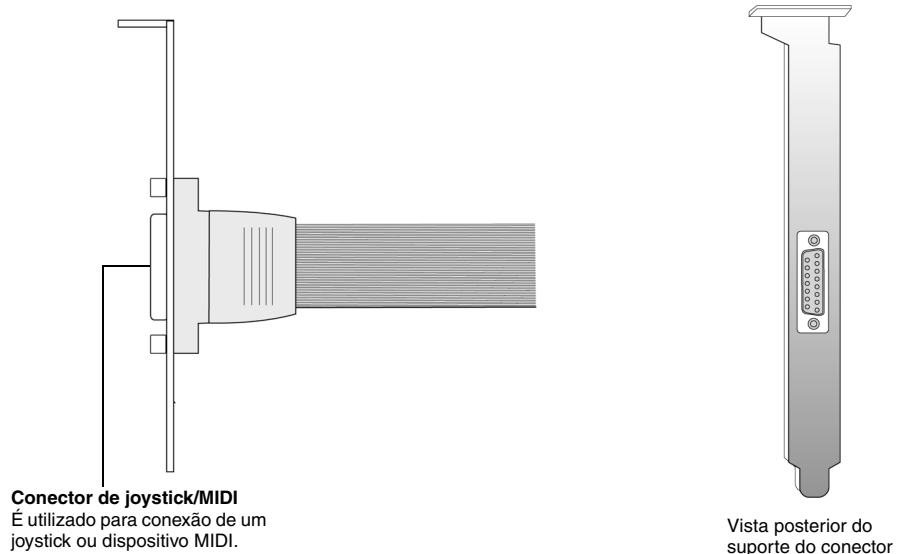

Desligue a máquina e desconecte o cabo de força. Os sistemas com unidade de alimentação ATX de desligamento gradual podem continuar fornecendo energia ao slot PCI. Isto pode danificar a placa de áudio no momento em que ela for inserida no slot.



Remova as placas de áudio existentes ou desative o chipset de áudio embutido. Para obter mais informações, consulte “Problemas com vários dispositivos de áudio” na página B-9.

1. Desligue o computador e todos os seus dispositivos periféricos.
2. Toque em alguma chapa metálica do computador para descarregar a eletricidade estática de seu corpo (aterramento), em seguida retire o cabo de força da tomada.
3. Remova a tampa do computador.
4. Remova as proteções metálicas de dois slots PCI adjacentes não utilizados, conforme mostra a Figura 1-3. Se os suportes foram montados usando parafusos, coloque os parafusos de lado para uso posterior nas Etapas 2 e 3 abaixo.



Figura 1-3: Removendo as peças metálicas

Etapa 2: Instalar a placa Sound Blaster Audigy 2

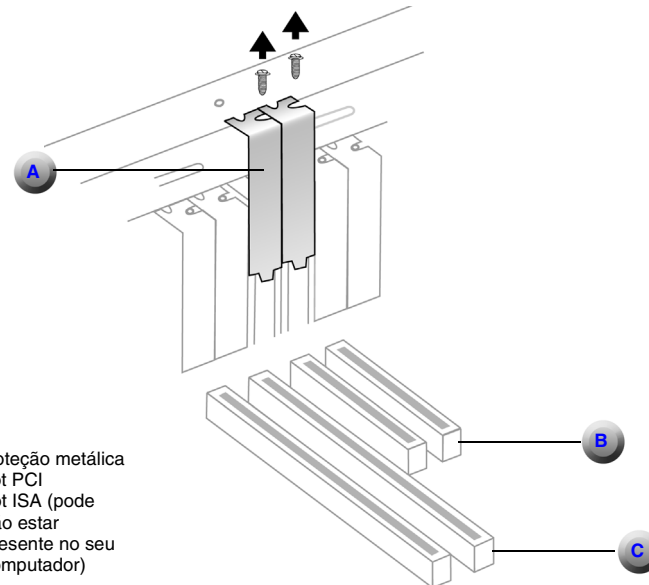

Não force a placa de áudio no slot. Antes de inserir a placa no slot de expansão PCI, certifique-se de que as faixas douradas do conector PCI da placa de áudio Sound Blaster Audigy 2 estão alinhadas com o barramento PCI da placa-mãe. Se ela não encaixar, remova-a com cuidado e tente novamente.

1. Alinhe a placa Sound Blaster Audigy 2 com o slot PCI e pressione-a firmemente no slot, conforme mostra a Figura 1-4.



Figura 1-4: Prendendo a placa de áudio no slot de expansão.

2. Prenda a placa com um parafuso, se necessário

Etapa 3: Instalar o suporte para joystick/MIDI

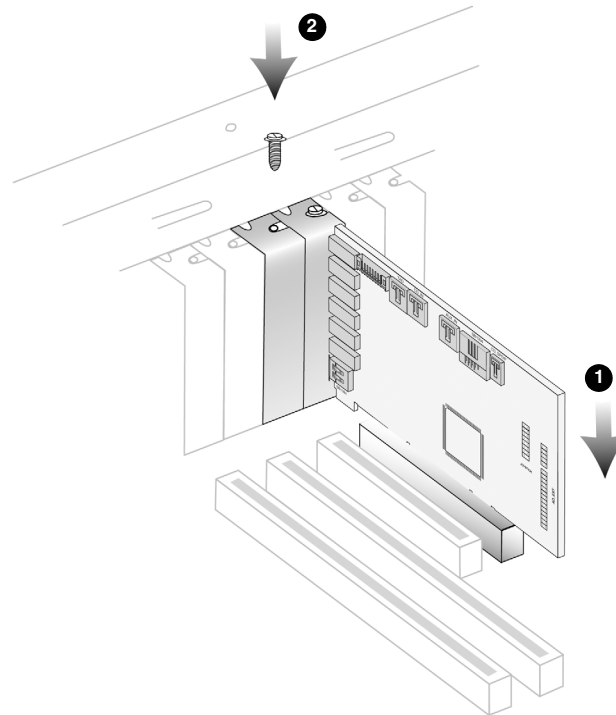

Você também pode conectar todos os cabos à placa Sound Blaster Audigy 2 antes de prendê-la com o suporte para joystick/MIDI no lugar.



*Disponível apenas em alguns modelos da placa Sound Blaster Audigy 2.



Não coloque cabos errados no conector. Isso poderá causar danos permanentes no hardware.

1. Se você estiver instalando um joystick ou dispositivo MIDI (opcional), utilize um parafuso para prender o suporte para joystick/MIDI* ao slot próximo a placa Sound Blaster Audigy 2.



Figura 1-5: Prendendo a placa de áudio no slot de expansão.

2. Conecte o cabo de joystick/MIDI* ao conector de joystick/MIDI da placa Sound Blaster Audigy 2 conforme mostra a Figura 1-5.

Etapa 4: Conectar os cabos à placa Sound Blaster Audigy 2

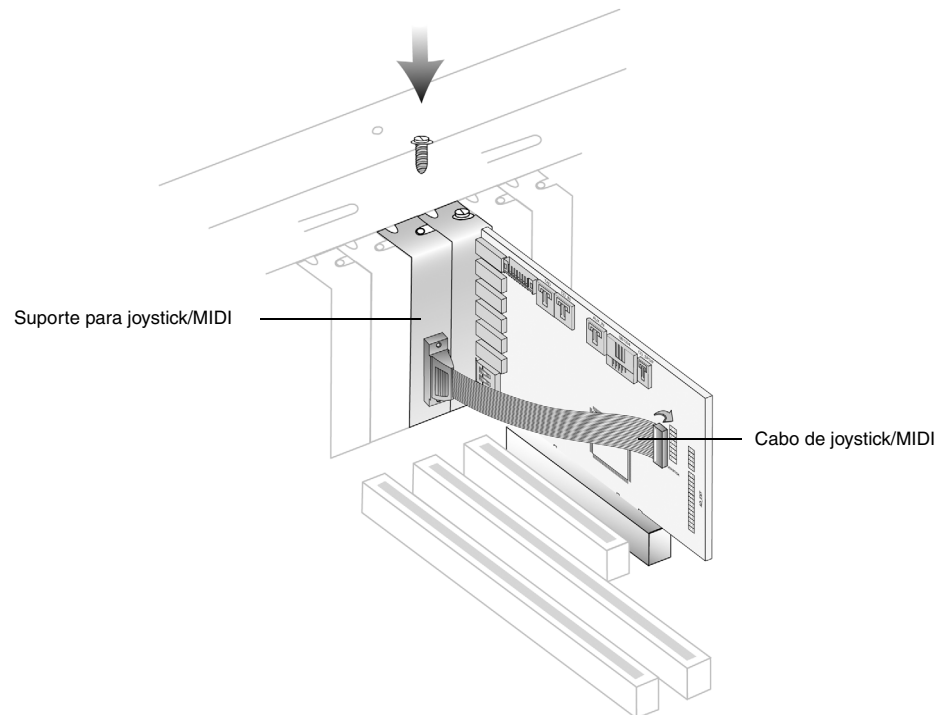

- Se a placa Sound Blaster Audigy 2 estiver conectada aos conectores de áudio de CD e CD_SPDIF em uma unidade de CD-ROM ou DVD-ROM, não ative as opções de CD digital e áudio de CD ao mesmo tempo no Creative Surround Mixer.
- Não são necessários cabos de áudio de CD digital e analógico ao usar CDDA.
- O conector CD_SPDIF não é usado com os dispositivos de reprodução de DVD virtuais.

Para saída de áudio de CD analógica:

- ▶ conecte um cabo de áudio de CD analógico (disponível separadamente) a partir do conector de áudio analógico da unidade de CD-ROM/DVD-ROM ao conector CD_IN da placa Sound Blaster Audigy 2 conforme mostra a Figura 1-6.



Figura 1-6: Conectando cabos de áudio analógico/digital às unidades de CD-ROM/DVD-ROM.

Para saída de áudio de CD digital:

- ▶ conecte um cabo de áudio de CD digital (incluído em alguns modelos) ao conector de áudio digital na sua unidade de CD-ROM/DVD-ROM e ao conector CD_SPDIF da placa Sound Blaster Audigy 2 conforme mostra a Figura 1-6.

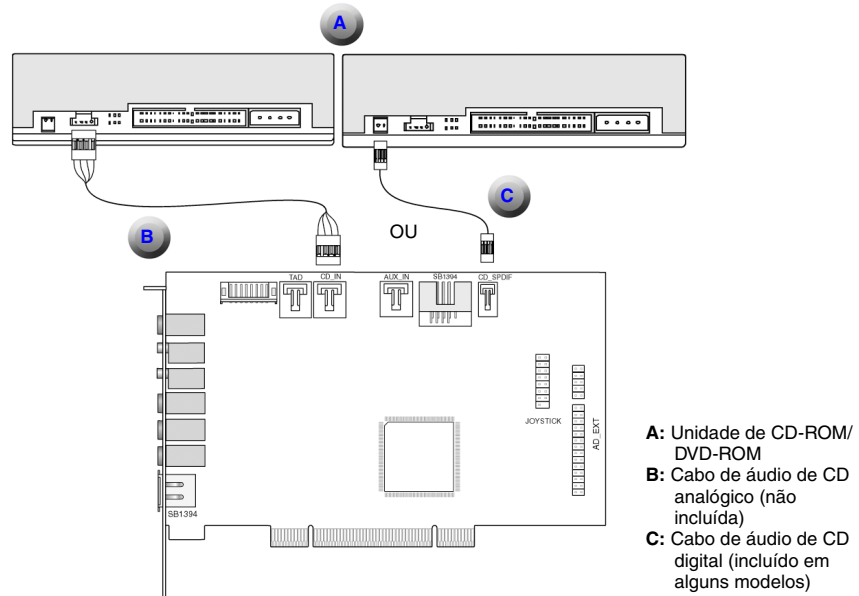

Etapa 5: Conectar à tomada elétrica

1. Recoloque a tampa do computador.
2. Conecte o cabo de força à tomada novamente e ligue o computador.

Para conectar a sua placa Sound Blaster Audigy 2 a outros dispositivos, consulte “Conectando periféricos relacionados” na página 1-11.

Para instalar os drivers e o software, consulte “Instalando aplicativos e drivers” na página 2-1.

Conectando periféricos relacionados



Use o cabo AD_EXT APENAS com a Audigy 2 Drive. Não tente usar um cabo IDE convencional ou outro cabo com a Audigy 2 Drive, pois isto poderá causar curtos e danos permanentes à placa Audigy 2 e à Audigy 2 Drive, resultando na anulação da garantia deste produto. O computador também poderá ser danificado.



Clique em qualquer círculo numerado no diagrama para obter uma descrição do item.

A Sound Blaster Audigy 2 proporcionará a você intermináveis horas de audição prazerosa. A Figura 1-7 mostra como conectar os periféricos relacionados à placa Sound Blaster Audigy 2 para otimizar sua diversão.



Figura 1-7: Conectando outros dispositivos



*Disponível apenas em alguns modelos da placa Sound Blaster Audigy 2.

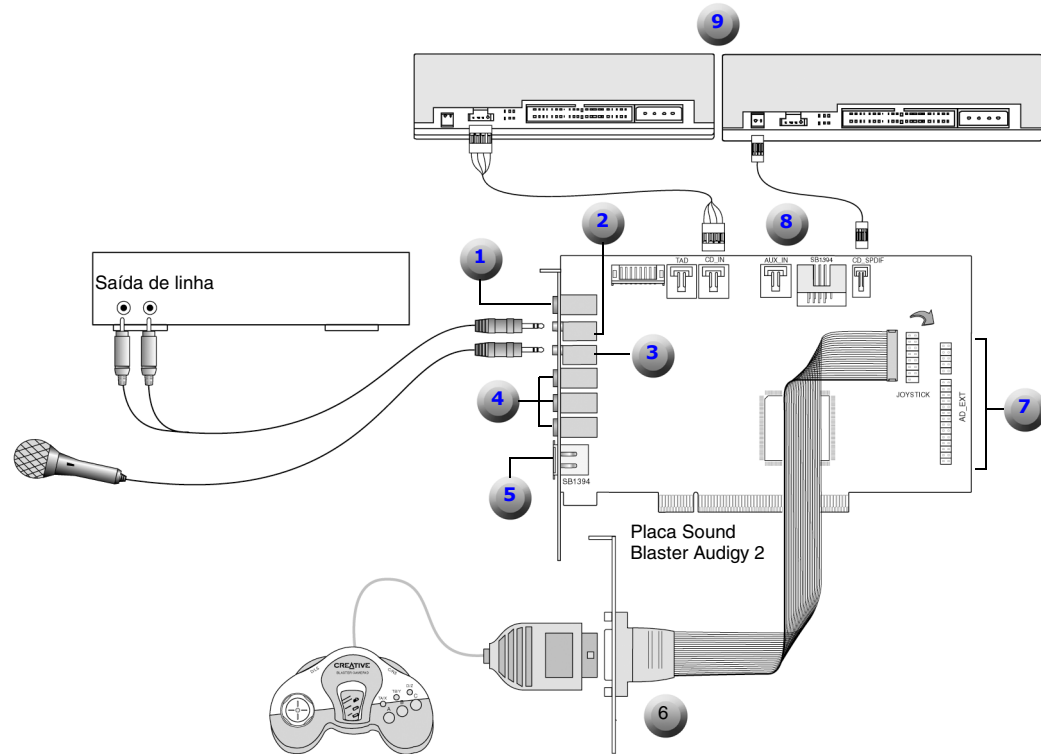

Clique [aqui](#) ou em qualquer descrição da tabela para voltar para o diagrama principal.



**Disponíveis Separadamente

Tabela 2: Descrição dos conectores e dispositivos.

Número	Descrição
1	Conector de saída digital É utilizado para conexão de alto-falantes digitais, por exemplo, Creative Inspire™ 5.1 e MiniDisc ou DAT através do cabo miniconector-DIN.
2	Entrada de linha É utilizada para conexão de um dispositivo de reprodução de fita cassete ou CD, sintetizador etc.
3	Entrada de microfone É utilizada para conexão de um microfone.
4	Saída de linha 1 (superior), saída de linha 2 (meio) e saída de linha 3 (inferior) São utilizadas para conexão das entradas analógicas da parte anterior, posterior e central posterior dos alto-falantes com 6 canais, por exemplo, os sistemas de alto-falante analógico 6.1 da Creative ou Cambridge SoundWorks.
5	Porta SB1394/FireWire* É utilizada para conexão de todos os dispositivos compatíveis com IEEE 1394, como os dispositivos de reprodução de áudio digital NOMAD, filmadoras de vídeo digital, câmeras digitais e WebCams.
6	Suporte para joystick/MIDI* É utilizado para conexão de um game pad ou dispositivo MIDI como o BlasterKey.
7	AD_EXT É utilizado para conexão da Audigy 2 Drive (opção de atualização).
8	Cabo de áudio de CD analógico** (esquerdo) e cabo de áudio de CD digital* (direito)
9	Unidade de CD-ROM/DVD-ROM

Conectando sistemas de alto-falante

Se você possuir um sistema de alto-falante do canal 5.1, você pode misturar as suas origens de estéreo (como áudio de CD, MP3, WMA, MIDI e Wave) para os canais 6.1 usando a tecnologia Creative Multi-Speaker Surround (CMSS). Para misturar, você precisa ativar o recurso CMSS no Creative EAX Console. Consulte a Ajuda on-line do Creative EAX Console.

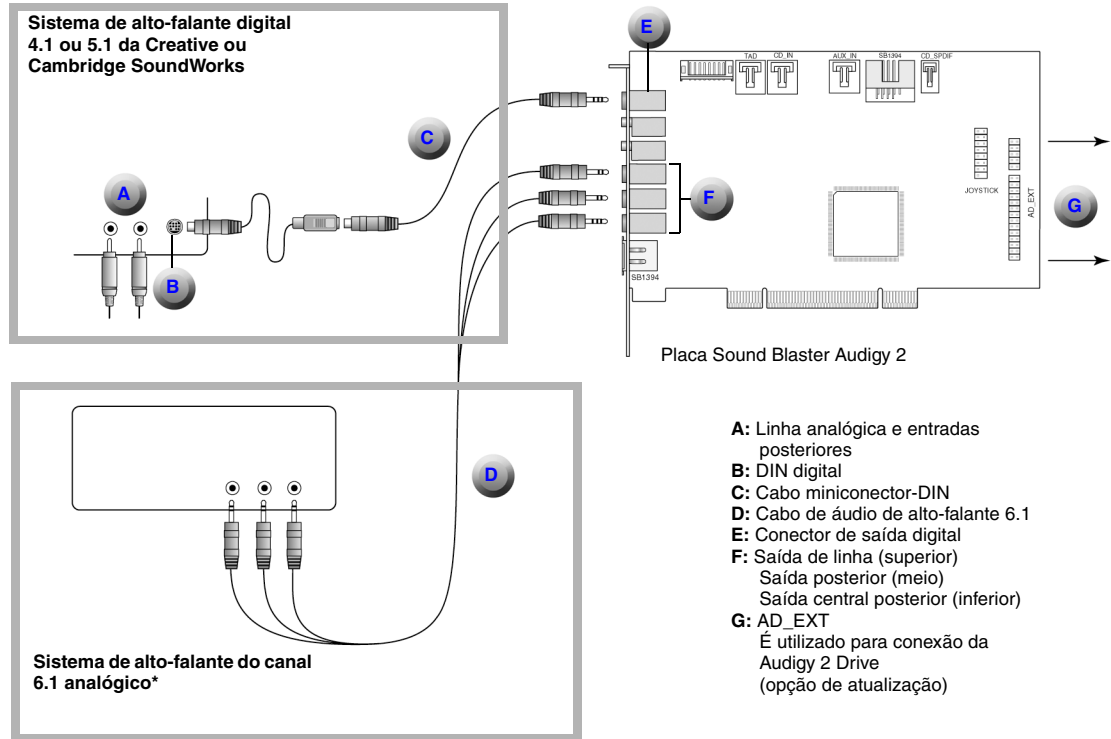

*Por exemplo, Creative Inspire 6.1.

Figura 1-8: Conectando a placa Sound Blaster Audigy 2 aos sistemas de alto-falante.

Conectando dispositivos externos do usuário



Clique em qualquer círculo numerado no diagrama para obter uma descrição do item.



Você pode usar um cabo A/V de vídeo digital com 4 pólos (não incluído) para conectar a saída de linha 3 aos canais central, subwoofer e central posterior disponíveis.

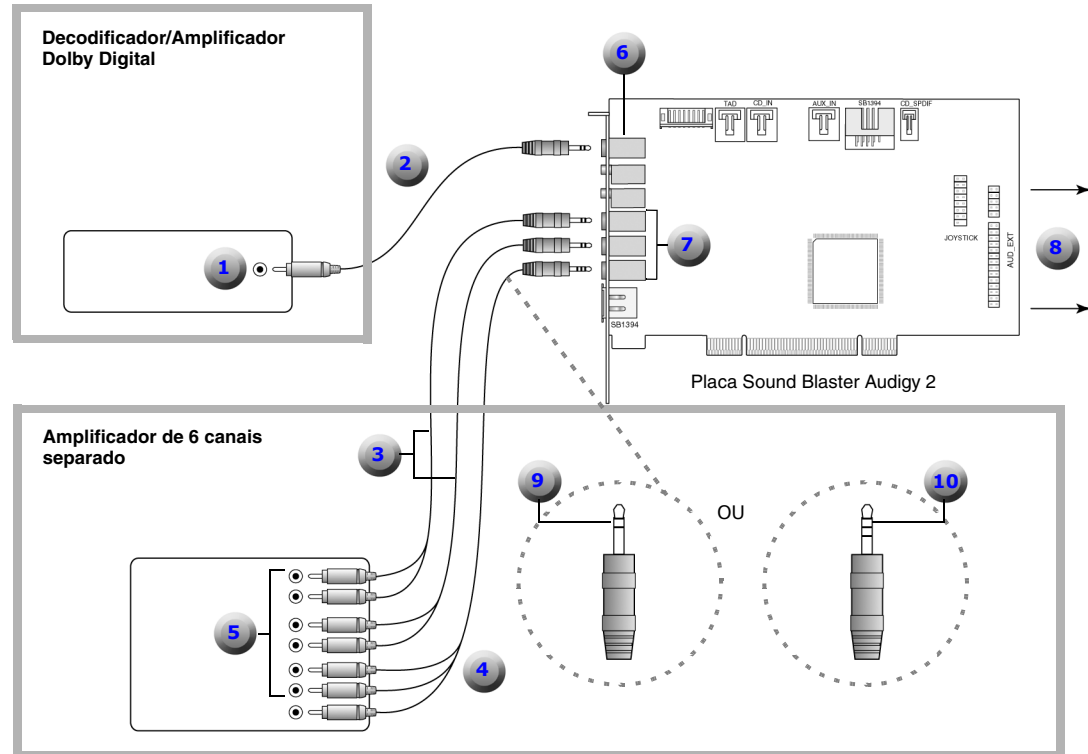

Informações adicionais para usuários avançados:

Para conexão aos canais subwoofer e central usando um cabo (estéreo)-RCA de 3,5mm ou um cabo (4 pólos/estéreo)-RCA de 3,5mm, acople o conector RCA branco à entrada central e o conector RCA amarelo/laranja à entrada de subwoofer do amplificador.

Figura 1-9: Conectando dispositivos externos do usuário à placa Sound Blaster Audigy 2.



Clique [aqui](#) ou em qualquer descrição da tabela para voltar para o diagrama principal.

Tabela 3: Descrição dos conectores e dispositivos do usuário.

Número	Descrição
1	Entrada SPDIF Dolby Digital (AC-3)
2	Cabo (mono)-RCA de 3,5 mm
3	Cabo (estéreo)-RCA de 3,5 mm
4	Cabo (4 pólos/estéreo)-RCA de 3,5 mm
5	Entradas analógicas anterior, posterior e central/subwoofer
6	Conector de saída digital
7	Saída de linha 1 (superior) Saída de linha 2 (meio) Saída de linha 3 (inferior)
8	AD_EXT É utilizado para conexão da Audigy 2 Drive (opção de atualização)
9	Plug 3.5 mm (estéreo)-para-RCA: para saída de 2 canais, tais como canais frontal esquerdo e direito
10	Plug 3,5 mm (estéreo) Áudio/Vídeo-para-RCA: para canais central (branco), subwoofer (amarelo/laranja) e traseiro central (vermelho).

Posicionando os alto-falantes



O bom posicionamento dos alto-falantes pode aumentar sua diversão com filmes, enquanto que o posicionamento desleixado pode fazer um bom sistema de áudio parecer ineficiente. Para obter dicas detalhadas sobre posicionamento de alto-falantes, visite o site da Dolby Laboratories na Web em [http:// www.dolby.com/ht/co_br_0110_ListenersGuideEX.html](http://www.dolby.com/ht/co_br_0110_ListenersGuideEX.html)

Se estiver usando seis alto-falantes, arrume-os em círculo à sua volta (como na Figura 1-10) e voltados para você. Certifique-se que o monitor do computador não está bloqueando o caminho dos seus alto-falantes anteriores. Você pode ajustar as posições relativas dos alto-falantes até obter a experiência de áudio desejada. Se possuir um subwoofer, coloque a unidade em um canto da sala para obter a melhor experiência de graves.

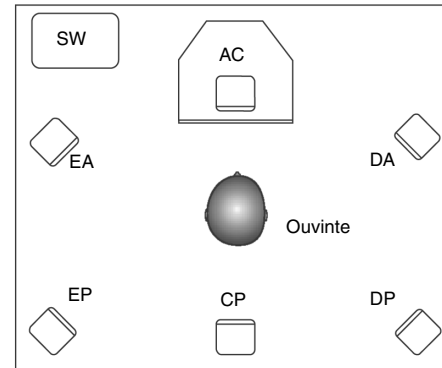

- EA:** Alto-falante esquerdo anterior
- AC:** Alto-falante central
- DA:** Alto-falante direito anterior
- DP:** Alto-falante direito posterior
- CP:** Alto-falante central posterior
- EP:** Alto-falante esquerdo posterior
- SW:** Subwoofer

Figura 1-10: Posições recomendadas para os alto-falantes.

Sound
BLASTER

AUDIGY 2

2 Instalando o software

Este capítulo informa como instalar o software da Sound Blaster Audigy 2.

Instalando o software

Instalando aplicativos e drivers



- Durante o processo de instalação, os usuários do Windows 98 SE serão solicitados a inserir o CD de instalação do Windows na unidade de CD-ROM. Insira-o na unidade de CD-ROM e clique no botão **OK**.
- Alguns computadores podem não possuir o CD do Windows 98 SE. Os arquivos necessários podem ser encontrados em D:\Windows\Options\Cabs (onde D: representa a unidade em que o Windows foi instalado).

Você precisa instalar os aplicativos e os drivers de dispositivo antes de usar a Sound Blaster Audigy 2. Estas instruções aplicam-se a todos os sistemas operacionais Windows suportados.

1. Depois de instalar a placa Sound Blaster Audigy 2 e o suporte para joystick/MIDI*, ligue o seu computador. O Windows detecta automaticamente a placa de áudio.
2. Se forem solicitados os drivers de áudio, clique no botão **Cancelar**.
3. Insira o CD de instalação e aplicativos da Sound Blaster Audigy 2 na unidade de CD-ROM. Se a unidade oferecer suporte ao modo de execução automática do Windows, o CD será executado automaticamente. Caso contrário, ative o recurso de notificação de inserção automática da unidade de CD-ROM. Para obter mais detalhes, consulte “Problema na instalação do software” na página B-1.
4. Siga as instruções na tela para concluir a instalação.
5. Quando solicitado, reinicie o computador.

Fazer o download dos aplicativos e drivers de dispositivo mais recentes a partir da Internet ficou ainda mais fácil com a Atualização automática de software da Creative. Consulte “Desinstalando todos os aplicativos e drivers de áudio” na página 2-3 para obter mais detalhes.



Demonstração de recursos da Sound Blaster Audigy 2

Para *aproveitar* os impressionantes recursos de estúdio doméstico, de reprodução de música e de jogos da placa de áudio, instale a demonstração de recursos da Sound Blaster Audigy 2. Ela requer um alto-falante 5.1/6.1 de alta qualidade para ótima experiência auditiva. Consulte “Demonstração de recursos da Sound Blaster Audigy 2” na página 3-2.

1. Insira o CD da demonstração de recursos da Sound Blaster Audigy 2 na unidade de CD-ROM. Se a unidade oferecer suporte ao modo de execução automática do Windows, o CD será executado automaticamente. Caso contrário, ative o recurso de notificação de inserção automática da unidade de CD-ROM. Para obter mais detalhes, consulte “Problema na instalação do software” na página B-1.
2. Siga as instruções na tela para concluir a instalação e executar a demonstração.

Desinstalando e reinstalando aplicativos e drivers de dispositivo

Às vezes, você pode precisar desinstalar ou reinstalar alguns ou todos os aplicativos e drivers de dispositivo da placa de áudio para corrigir problemas, alterar configurações ou atualizar aplicativos e drivers desatualizados. As instruções a seguir mostram como fazê-lo em todos os sistemas operacionais Windows.

Antes de iniciar, feche todos os aplicativos da placa de áudio. Os aplicativos que estiverem em execução durante a desinstalação não serão removidos.

Reinstalando todos os aplicativos e drivers de áudio

Se achar que os aplicativos e drivers de áudio estão corrompidos, poderá reinstalar *tudo*. Para fazê-lo:

1. Clique em **Iniciar** -> **Configurações** -> **Painel de controle**.
2. Clique duas vezes no ícone **Adicionar ou remover programas**.
3. Clique na guia **Instalar/desinstalar** (ou no botão **Alterar ou remover programas**).
4. Selecione a entrada **Sound Blaster Audigy 2** e clique no botão **Adicionar ou remover** (ou **Alterar/remover**).
5. Na caixa de diálogo do Assistente do **InstallShield**, clique na opção **Reparo**. Se solicitado, insira o CD de instalação e aplicativos da Sound Blaster Audigy 2 no CD-ROM e clique no botão **OK**.
6. Clique no botão **Sim**.



7. Reinicie o computador quando solicitado.

Agora, você pode verificar se o software reinstalado está funcionando adequadamente no computador. Se não estiver, vá para “Solução de problemas e perguntas mais freqüentes” na página B-1.

Desinstalando todos os aplicativos e drivers de áudio

Para uma instalação mais pura, você poderá desinstalar *todos* os aplicativos e drivers de áudio antes de reinstalá-los. Para fazê-lo:

1. Clique em **Iniciar -> Configurações -> Painel de controle**.
2. Clique duas vezes no ícone **Adicionar ou remover programas**.
3. Clique na guia **Instalar/desinstalar** (ou no botão **Alterar ou remover programas**).
4. Selecione a entrada **Sound Blaster Audigy 2** e clique no botão **Adicionar ou remover** (ou **Alterar/remover**).
5. Na caixa de diálogo do Assistente do **InstallShield**, clique na opção **Remover**.
6. Clique no botão **Sim**.
7. Reinicie o computador quando solicitado.

Você pode instalar agora os aplicativos ou drivers de dispositivo existentes ou atualizados da Sound Blaster Audigy 2. Para obter mais informações, consulte “Instalando aplicativos e drivers” na página 2-1.

Instalando/ Desinstalando aplicativos ou drivers de áudio selecionados

As instruções acima o ajudam a instalar ou desinstalar todos os drivers de dispositivo ou aplicativos. Entretanto, também é possível instalar ou desinstalar os drivers ou aplicativos *selecionados*.

Você poderá instalar/desinstalar um aplicativo ou driver de áudio selecionado. Para fazê-lo:

1. Clique em **Iniciar -> Configurações -> Painel de controle**.
2. Clique duas vezes no ícone **Adicionar ou remover programas**.
3. Clique na guia **Instalar/desinstalar** (ou no botão **Alterar ou remover programas**).
4. Selecione a entrada **Sound Blaster Audigy 2** e clique no botão **Adicionar ou remover** (ou **Alterar/remover**).
5. Na caixa de diálogo do Assistente do **InstallShield**, clique na opção **Modificar**.



6. Clique na caixa de seleção do aplicativo que deseja desinstalar para desmarcá-la.
Se desejar instalar um aplicativo, clique na caixa de seleção do aplicativo para selecioná-lo.
7. Clique no botão **Avançar**.
Se solicitado, insira o CD de instalação e aplicativos da Sound Blaster Audigy 2 no CD-ROM e clique no botão **OK**.
8. Reinicie o computador ao ser solicitado.

Para desinstalar um componente selecionado no Creative MediaSource, faça o seguinte:

1. Clique em **Iniciar -> Configurações -> Painel de controle**.
2. Clique duas vezes no ícone **Adicionar ou remover programas**.
3. Clique na guia **Instalar/desinstalar** (ou no botão **Alterar ou remover programas**).
4. Selecione a entrada **Creative MediaSource** e clique no botão **Adicionar ou remover** (ou **Alterar/remover**).
5. Na caixa de diálogo do **Assistente do InstallShield**, clique no botão **Desinstalação personalizada** e clique no botão **Avançar**.
6. Clique na caixa de seleção do aplicativo que deseja desinstalar a fim de selecioná-lo.
7. Clique no botão **Avançar**.
8. Reinicie o computador ao ser solicitado.

Usando a Atualização automática de software da Creative



Para garantir a sua privacidade, nenhuma informação pessoal é capturada por ou enviada ao Creative Labs durante o processo de Atualização automática de software. Apenas informações do sistema e detalhes dos produtos da Creative são necessários à análise da Atualização automática. Nenhuma dessas informações poderá nem será usada pela Creative para qualquer outro fim.

Atualizando o Windows 2000 (Service Pack 3)

Agora ficou ainda mais fácil localizar, descarregar e instalar atualizações de seus produtos Creative através do novo sistema de Atualização automática de software da Creative na Web.

Em vez de gastar seu tempo pesquisando arquivos individuais de download e instalação para cada produto da Creative que tenha instalado, deixe a Atualização automática de software da Creative fazer todo o trabalho.

Ao se conectar à Atualização automática de software da Creative via Internet, o site da Web irá analisar o sistema do seu computador para determinar que sistema operacional (SO), idioma e produtos da Creative estão instalados.

Após a análise on-line, você será capaz de selecionar em uma lista apenas as atualizações de software e driver mais relevantes. Os arquivos serão então recuperados dinamicamente e instalados em seu sistema. Uma vez que os arquivos designam-se ao seu sistema operacional, idioma e hardware da Creative específicos, eles são menores e levam menos tempo para serem descarregados, em comparação aos arquivos genéricos imensos fornecidos por meio de downloads de software não personalizados. Para saber mais sobre a Atualização automática de software da Creative, acesse <http://www.soundblaster.com/support/>.

Pontos a serem lembrados:

- Na primeira vez em que utilizar a Atualização automática de software da Creative, é possível que o usuário seja solicitado a autorizar o download de um componente de navegador necessário à inspeção do sistema. Certifique-se de que o conteúdo está assinado pela Creative Labs, Inc., e clique no botão Yes (Sim).
- Assegure-se de que todos os produtos da Creative estejam conectados e instalados no mesmo computador onde estiver executando a Atualização automática de software da Creative.

O Windows 2000 agora fornece um suporte melhor para a saída de SPDIF AC-3 (não-PCM pela saída de wave) para exibir software de DVD. Clique no link do site da Web abaixo para descarregar o Windows 2000 Service Pack 3, aproveitar esse suporte e corrigir outros problemas do sistema operacional Windows 2000.

<http://www.microsoft.com>



Instalando atualização de vídeo digital

Se você instalou o DirectX 8.0 ou 8.0a em tempo de execução, instale a última atualização para esse aplicativo. (Os usuários do DirectX 8.1 não precisam da atualização.)

Esta atualização fornece suporte PAL e suporte avançado do dispositivo aos usuários do equipamento de vídeo digital 1394. Isso se aplica a usuários do Windows 98 SE Windows 2000. Esta atualização fornece um pequeno aprimoramento do sistema operacional Windows ME. Para procurar essa atualização, vá para o site da Web abaixo.

<http://www.microsoft.com>

Sound
BLASTER

AUDIGY 2

3 Usando o software da Audigy 2

Descubra como o software que acompanha a sua placa de áudio pode ser usado para controlar e personalizar os recursos da placa para obter o melhor desempenho.

Usando o software da Audigy 2

Aplicativos da Creative Sound Blaster Audigy 2



Os aplicativos incluídos na Sound Blaster Audigy 2 podem ser diferentes destes descritos aqui. A Sound Blaster Audigy 2 também pode vir acompanhada por aplicativos de terceiros.

O software a seguir foi projetado para auxiliá-lo no acesso aos recursos básicos e avançados da sua placa de áudio. Recomendamos que você se familiarize com as suas funções para usufruir totalmente dos recursos excelentes da Sound Blaster Audigy 2.

Demonstrações: Visão geral dos recursos da Sound Blaster Audigy 2

- Demonstração de introdução da Creative Sound Blaster Audigy 2
- Demonstração de recursos da Sound Blaster Audigy 2

Introdução ao conjunto de softwares da Sound Blaster Audigy 2

- Creative MediaSource Go!
- Creative MediaSource Go! Launcher
- Creative MediaSource Player
- Creative MediaSource Organizer
- Creative MediaSource DVD-Audio Player
- Creative EAX Console
- Creative Surround Mixer
- Creative Speaker Calibrator
- Creative Speaker Settings
- Creative MiniDisc Center
- Creative SoundFont Bank Manager
- Creative Audio Stream Recorder 2
- Creative Wave Studio

Utilitários de diagnóstico e solução de problemas

- Creative Diagnostics
- Creative Speaker Settings



Demonstrações

Foram incluídos três pacotes de demonstrações para expor os recursos básicos e avançados da placa Sound Blaster Audigy 2. Recomendamos que você use-os pelo menos uma vez para obter uma visão geral dos recursos da placa.

Demonstração de introdução da Sound Blaster Audigy 2

Este é um bom começo no aprendizado da Sound Blaster Audigy 2. A demonstração de introdução da Sound Blaster Audigy 2 consiste em várias demonstrações informativas e interativas que destacam os diferentes aspectos da Sound Blaster Audigy 2: a experiência com jogos e músicas digitais, exibição de filmes, conexão de alto-falantes e execução de tarefas.

Demonstração de recursos da Sound Blaster Audigy 2

Para *aproveitar* os impressionantes recursos de estúdio doméstico, de reprodução de música e de jogos da placa de áudio, use a demonstração de recursos da Sound Blaster Audigy 2.

Experimente os recursos emocionantes da nova Sound Blaster Audigy 2:

- Reprodução do DVD-Audio – Aprenda mais sobre este novo formato de música de alta-resolução e confira a diferença na exibição de um clip do DVD-Audio.
- Tecnologias EAX ADVANCED HD – Experimente efeitos complexos de áudio de vários ambientes à medida que navega por um fascinante mundo 3D virtual. Execute esta demonstração e experimente as tecnologias EAX ADVANCED HD como Environment Panning, Environment Reflection e Environment Morphing. Compare as cenas com e sem EAX ADVANCED HD para saber porque cada vez mais desenvolvedores de jogos estão usando essas tecnologias para vivenciar a melhor experiência de jogo.
- Suporte a Dolby Digital Surround EX – Ouça uma demonstração de áudio THX contendo um canal posterior adicional (central posterior) que produz um efeito surround mais completo e consistente do que o produzido pelos sistemas com apenas dois canais posteriores.



Nota: A demonstração de recursos da Sound Blaster Audigy 2 pode ser instalada usando o CD de demonstração de recursos da Sound Blaster Audigy 2 do seu pacote. Esta demonstração será executada apenas se a placa Sound Blaster Audigy 2 for instalada, pois o software utiliza os recursos de hardware da placa para as demonstrações.

Introdução ao conjunto de softwares da Sound Blaster Audigy 2

Creative MediaSource Go!

Esta seção o orienta através do principal conjunto de softwares da Sound Blaster Audigy 2 que possibilita que você tire o melhor proveito dos recursos poderosos e versáteis da Sound Blaster Audigy 2.

O Creative MediaSource Go! é uma barra de início conveniente, não apenas para os componentes do Creative MediaSource, mas também para os aplicativos que você usa com frequência. Se você tiver atalhos dos aplicativos favoritos na área de trabalho, poderá centralizá-los em um local, o Creative MediaSource Go!

O botão do Creative MediaSource Go! inicia o Creative MediaSource Go! Launcher. O Creative MediaSource Go! flutua na sua área de trabalho como uma pequena barra de perfil. Clicar em um botão da barra a expande horizontalmente em uma barra de atalhos. O Creative MediaSource Go! Launcher contém os ícones que iniciam os vários módulos do MediaSource para controlar a Sound Blaster Audigy 2. Você também pode adicionar seus próprios ícones de atalho ao Creative MediaSource Go!.

Para obter mais informações e detalhes sobre o uso do Creative MediaSource Go!, consulte sua [Ajuda on-line](#).



Creative MediaSource Go! Launcher

Assim como o botão Iniciar no Windows, o Creative MediaSource Go! Launcher fornece um único ponto de acesso à maioria dos softwares necessários para controlar e personalizar a Sound Blaster Audigy 2.

O Creative MediaSource Go! Launcher consiste em quatro guias: **Programas**, **Definições do produto**, **Suporte do produto** e **Produtos fornecidos**.

- Programas** hospeda atalhos para os aplicativos da Sound Blaster Audigy 2. Você também pode adicionar seus próprios atalhos para outros aplicativos.
- Definições do produto** hospeda atalhos para programas específicos de alteração das definições de hardware da Sound Blaster Audigy 2.
- Suporte do produto** contém o software de diagnóstico, informações sobre a atualização do produto, formulários de registro do produto, software de demonstração, além de uma documentação útil como os guias de introdução.
- Produtos fornecidos** permite a visualização de informações sobre outros aplicativos e produtos da Creative.

Para obter mais informações e detalhes sobre o uso do Creative MediaSource Go! Launcher, consulte sua [Ajuda on-line](#).

Creative MediaSource Player

O Creative MediaSource Player é o único software que você precisará para diversão com multimídia e música. Ao contrário de outros dispositivos de reprodução de mídia, o Creative MediaSource Player foi especialmente projetado para que você usufrua o melhor da placa Sound Blaster Audigy 2. Com ele é possível:

- reproduzir arquivos de música e multimídia: MP3, WAV, WMA, NVF, MLP, CD de vídeo etc.
- aprimorar a reprodução de música simples com efeitos surround usando EAX
- variar a velocidade da reprodução do áudio sem afetar o tom (Escala de tempo)
- usar o Gerenciamento inteligente de volume para reproduzir uma lista de músicas em nível de volume semelhante, mesmo que tenham sido gravadas originalmente em níveis de intensidade diferentes
- Alterne entre o Creative MediaSource Organizer e o Creative MediaSource Player com apenas um clique do mouse.
- Use o Creative MediaSource Recorder incorporado para gravar áudio (consulte a seção abaixo).



Para maior conveniência, você pode alternar entre o Creative MediaSource Organizer e o Creative MediaSource Player com apenas um clique do mouse. Para obter mais informações e detalhes sobre o uso do Creative MediaSource Player, consulte sua Ajuda on-line.

Gravação multicanal “O que você ouve”

Use o Creative MediaSource Recorder para gravar em até 24 bits/96 kHz a partir de qualquer origem de áudio processada pela placa Sound Blaster Audigy 2. O modo de gravação multicanal do tipo “O que você ouve” permite capturar o áudio diretamente das saídas de alto-falante analógicas do canal 6.1 da placa de áudio, sem precisar conectar nenhum cabo aos conectores de saída de linha. Em seguida, você pode capturar áudio surround de filme/jogo e até mesmo conteúdo de áudio aprimorado ou mixado com efeitos CMSS e EAX. Para obter mais informações e detalhes sobre Creative MediaSource Player e Recorder, consulte sua [Ajuda on-line](#).

Creative MediaSource Organizer

Controlar uma grande coleção de CDs de áudio e arquivos MP3 pode ser um grande problema. Com o Creative MediaSource Organizer, você localiza facilmente qualquer gravação, independentemente do local em que está armazenada no disco rígido ou em dispositivos de armazenamento externos. A seguir você encontrará uma lista de tarefas que podem ser realizadas com o Creative MediaSource Organizer.

Localizando e organizando músicas

O Creative MediaSource Organizer pesquisa o seu disco rígido para compilar um banco de dados de músicas disponíveis, denominado “Biblioteca de músicas do PC” ou **PCML**. Depois da criação da PCML, você pode organizá-la e procurar músicas. A pesquisa é rápida devido a um mecanismo sofisticado e ao uso de três campos de pesquisa: artista, gênero e álbum.

Depois que as canções forem encontradas, crie **listas de reprodução** para reproduzi-las automaticamente em qualquer sequência desejada. Também é possível inserir e editar informações adicionais sobre cada gravação MP3 com as marcações **ID3**.



Mantenha o seu banco de dados musical atualizado

À medida que as músicas forem adicionadas ou excluídas do computador e de outros dispositivos de armazenamento, a PCML precisará ser atualizada. O Media Sniffer irá monitorar alterações de arquivo nas pastas especificadas do disco rígido e atualizar a PCML de acordo.

Transferindo músicas

Os usuários do NOMAD podem usar o Creative MediaSource Organizer para transferir arquivos de música de/para o computador e para outros dispositivos compatíveis.

Reproduzindo conteúdo multimídia automaticamente

O Detector de mídia torna fácil para os usuários acessar o conteúdo multimídia a partir de várias mídias internas ou externas. Não é necessário vasculhar softwares diversos para reproduzir tipos de arquivos diferentes.

O Detector de mídia reconhece automaticamente a inserção ou conexão de CDs, VCDs e de dispositivos externos como os dispositivos de reprodução NOMAD Jukebox e NOMAD MP3. Após o reconhecimento, o conteúdo da mídia iniciará automaticamente a reprodução sem a intervenção do usuário.

Extraindo e convertendo músicas

Armazenar centenas de músicas no computador pode consumir muito espaço no disco rígido. Os arquivos WAV e as faixas dos CDs de áudio podem ter até 50 MB por canção. Para reduzir o armazenamento no disco rígido, converta as faixas dos CDs de áudio em arquivos MP3 menores, de 4 a 5 MB. O módulo interno para extração do Creative MediaSource Organizer permite extrair facilmente as faixas dos CDs de áudio e convertê-las nos formatos WMA e MP3 às taxas de bits de alta resolução 320 Kbps e 160 Kbps, respectivamente.

Para eliminar a necessidade de digitação manual das informações das faixas extraídas do CD de áudio, um recurso denominado CDDB poderá conectar o computador à Internet (serviço de CDDB do Gracenote) e recuperar automaticamente os nomes das faixas e outras informações úteis.

Armazenando música em CD gravável

Se você possuir um gravador de CD, uma outra maneira de reduzir o armazenamento de músicas no disco rígido é gravar as faixas de áudio no CD-R ou CD-RW para reprodução em vários dispositivos hi-fi do usuário. O módulo de criação de CD do Creative MediaSource Organizer permite que você crie seus



próprios CDs de áudio e MP3 a partir de arquivos WAV, MP3 e WMA. O recurso de criação de CD também permite projetar, criar e imprimir as capas de CD correspondentes e as notas de apresentação para os CDs de áudio.

Para obter mais informações e detalhes sobre o uso do Creative MediaSource Organizer, consulte sua [Ajuda on-line](#).

Creative MediaSource DVD- Audio Player

Use este aplicativo para reproduzir as melhores gravações de áudio atuais disponíveis nos discos de áudio de DVD. Aproveite um som surround multicanal de 24 bits/96 kHz, gravações musicais ou estéreo com resolução de até 24 bits/192 kHz. É necessária uma unidade de DVD-ROM com velocidade mínima de 6X e Windows 98 SE, Windows Me, Windows 2000 SP3/Windows XP SP1.

Creative EAX Console

O Creative EAX Console permite que você configure o mecanismo de efeitos do processador Audigy 2. Ele proporciona sons tão realistas que são quase palpáveis! É o primeiro sistema da indústria de computadores a recriar e proporcionar experiências de áudio interativas reais em jogos, músicas e outras aplicações de áudio. Esses efeitos de áudio dão ao seu computador uma qualidade superior à de home-theater, envolvendo-o em um som tão vivo que a sua imaginação pode quase "vê-lo". Os efeitos ultrapassam o som surround e o áudio 3D de posição atuais para modelar de fato um ambiente levando em consideração o tamanho, as propriedades acústicas, a reverberação, o eco e muitos outros efeitos que criam uma experiência real.

O Creative EAX Console consiste em quatro seções: **Efeitos de áudio**, **CMSS 3D**, **Limpeza de áudio** e **Escala de tempo**.

Efeitos de áudio: Processando o som ambiente

Com Efeitos de áudio, você pode escolher como deseja aprimorar todos os tipos de sons comuns de dois canais.

- EQ avançado** permite elevar ou diminuir as frequências baixas, médias ou altas do som para que atendam às preferências pessoais e às características do equipamento. Escolha várias predefinições como Jazz ou Rock para atenderem às suas características de áudio prediletas.

- ❑ **Efeitos especiais** permitem modificar os sons com algoritmos pré-programados de modo que as vozes masculinas possam ser transformadas em femininas ou a fala humana ser transformada em “tâmia”. Você pode ter muita diversão, especialmente quando estiver se comunicando pela Internet.
- ❑ **Efeitos de estúdio** podem adicionar efeitos padrão de distorção, wah, atrasos e coro a uma guitarra elétrica ou outro instrumento musical.
- ❑ **Efeitos ambientais** simulam ambientes acústicos típicos como estádios, salas de concertos e clubes de jazz. Ao escolher um efeito como “sala de concertos”, você pode criar qualquer som de música como se fosse produzido dentro de uma sala de concertos, com todos os ecos e reverberações característicos. Várias definições permitem variar o tipo do efeito, o volume do efeito aplicado e outras coisas. Se você conectou os alto-falantes posteriores ao seu computador, o EAX fará os seus ouvidos acreditarem que a sua sala tornou-se uma sala de concertos ou clube de jazz. O EAX torna-se mais eficiente à medida que o número de alto-falantes conectados aumenta. Ele oferece suporte a até 6 alto-falantes e um subwoofer.
- ❑ **Efeitos de karaokê** permitem que os cantores adicionem eco de alta qualidade visando enriquecer suas vozes. Os usuários também podem variar o tom da música para adequá-la ao seu intervalo vocal.

CMSS 3D: Simulando som surround

O Creative MultiSpeaker Surround (CMSS) 3D faz com que o som de dois canais comuns (estéreo esquerdo e direito) pareça cercá-lo, mesmo que seja através de apenas dois alto-falantes. Para os usuários com sistemas de alto-falante multicanal 5.1 ou 6.1, o CMSS também poderá simular o som surround a partir do estéreo comum. Isto é útil para assistir DVDs e VCDs que contêm apenas trilhas sonoras estéreo.

Selecione o CMSS para aprimoramento do áudio multicanal em sistemas de alto-falante 4/4.1, 5.1 ou 6.1, e o CMSS2 para filmes.

Nota: Para um sistema de alto-falante 4/4.1, o áudio do subwoofer é processado pelo sistema de alto-falante.

Limpeza de áudio: Removendo ruído e distorção

A Limpeza de áudio permite processar áudio pré-gravado e em tempo real, de modo a remover ruído, sons de clique e outros artifícios. Por exemplo, ao gravar música de discos de vinil antigos, os sons de “clique” e “pop” podem ser removidos com o recurso de limpeza. O Medidor de clique informa-o sempre que o recurso de limpeza de ruído for ativado durante a gravação e também a quantidade de cliques removidos.



Escala de tempo: Variando a velocidade da reprodução

Os fãs de karaokê e os músicos podem, às vezes, querer retardar a música (ou acelerá-la) para ler a letra ou tocar junto com a música. Entretanto, a variação da velocidade geralmente também varia o tom da música. Com o recurso de escala de tempo, os usuários da Sound Blaster Audigy 2 podem manter o tom de uma música enquanto variam a velocidade de reprodução.

Para obter mais informações e detalhes sobre o uso do EAX ADVANCED HD, consulte a [Ajuda on-line](#) do Creative EAX.

Creative Surround Mixer

Use o Creative Surround Mixer para selecionar o dispositivo de onde você deseja ouvir ou gravar. Ele funciona em dois modos possíveis. Clique no botão **Modo básico** ou **Modo avançado** para alternar entre os dois modos:

No Modo básico, é possível:

- mixar sons de várias origens de entrada de áudio durante a reprodução ou gravação
- controlar volume, graves e agudos

No Modo avançado, é possível:

- controlar o balanço e variar a taxa da intensidade entre os alto-falantes anteriores/posteriores (regulador)
- controlar os níveis de intensidade relativa entre os alto-falantes central anterior, central posterior e subwoofer (se houver)

Para obter mais informações e detalhes sobre o uso do Creative Surround Mixer, consulte sua [Ajuda on-line](#).

Creative Speaker Settings

Este é o principal aplicativo a ser usado nas seguintes tarefas:

- Designação do número e configuração dos alto-falantes a serem usados
- Teste dos alto-falantes
- Ativação ou desativação da saída digital
- Gerenciamento da saída de graves através da seleção do volume e da frequência de cruzamento de subwoofer

Creative Speaker Calibrator

O Creative Speaker Calibrator o ajuda na otimização das definições e da posição dos alto-falantes para criar melhores efeitos de som surround e de jogo.

Creative MiniDisc Center

O Creative MiniDisc Center permite reproduzir músicas em CDs ou formatos de áudio suportados e gravá-las em gravadores digitais (como as máquinas de fita de áudio digital) e gravadores de MiniDisc (MD).

Com o Creative MiniDisc Center, é possível:

- criar um álbum com as suas músicas favoritas, cada um podendo estar em um formato de áudio diferente
- inserir um período de silêncio predefinido automaticamente entre as faixas
- reproduzir seu álbum pessoal e gravá-lo no gravador de MD

Para obter mais informações e detalhes sobre o uso do Creative MiniDisc Center, consulte sua [Ajuda on-line](#).

Creative SoundFont Bank Manager

Você pode usar o Creative SoundFont Bank Manager para alternar facilmente entre os vários bancos SoundFont de acordo com os desempenhos. Este módulo é otimizado para permitir que os usuários ouçam várias predefinições, redefinam os dispositivos MIDI ou criem/modifiquem/salvem vários bancos SoundFont na RAM do computador. O Creative SoundFont Bank Manager também ativa ou desativa a bateria no canal Midi 10.

É fornecido um teclado virtual para que o usuário utilize o teclado ou o mouse do computador para ouvir os bancos SoundFont ou reproduzir as notas musicais produzidas através dos dispositivos MIDI. Para editar as predefinições nos bancos SoundFont, use o Vienna SoundFont Studio, que pode ser descarregado de <http://www.SoundFont.com>.

Você pode usar dispositivos de entrada de MIDI externos para ouvir instrumentos e bancos MIDI. Primeiro, conecte um dispositivo de entrada de MIDI a sua placa de áudio e selecione o dispositivo no Creative SoundFont Bank Manager.



Se você for um iniciante, conecte um microfone na placa Sound Blaster Audigy 2 e faça uma amostragem da sua voz. O Creative SoundFont Bank Manager o ajudará a criar um instrumento e inserir a amostra para permitir a variação da sua voz para cima ou para baixo no teclado. Depois de descobrir o poder da tecnologia SoundFont, você ficará impressionado com as possibilidades de criação de som disponíveis.

Para obter mais informações e detalhes sobre o uso do Creative SoundFont Bank Manager, consulte sua [Ajuda on-line](#).

Creative Audio Stream Recorder 2

Geralmente, para ouvir uma música na Internet, primeiro você precisa descarregar todo o arquivo no seu disco rígido, antes mesmo de *ouvi-la*.

As estações de rádio da Internet podem, contudo, tornar mais conveniente para você ouvir música descarregada: elas empregam a tecnologia de “fluxo contínuo”, através da qual os dados fluem como uma “correnteza” **diretamente** para a placa de áudio, *evitando o armazenamento permanente em disco rígido*. Assim, a música começa a ser reproduzida assim que uma parte do seu fluxo de dados chegar na sua placa de áudio. O lado negativo da tecnologia de fluxo contínuo é que não se pode gravar a música no disco rígido para referência futura.

O Audio Stream Recorder 2 (ASR2) foi projetado para corrigir este problema ao permitir que você grave o áudio em fluxo contínuo no disco rígido como arquivos WMA ou MP3 padrão.

Para usar o ASR2, selecione um item da sua lista de estações de rádio predefinidas. Você pode clicar no botão vermelho de gravação para começar a gravar a música no disco rígido ou use o recurso de programação para que o computador grave a música sem intervenções. Também é possível usar o ASR2 para ouvir as estações de rádio ao vivo selecionadas clicando no botão azul de reprodução.

Para obter mais informações e detalhes sobre o uso do Creative Audio Stream Recorder 2, consulte sua [Ajuda on-line](#).

Creative Wave Studio

Quando precisar editar os arquivos de som, use o Creative Wave Studio. Este aplicativo oferece suporte aos formatos de arquivo populares como WAV e AIFF. Com o Wave Studio, você pode converter formatos de arquivo e editar de qualquer seção do som. Aplique efeitos como aumento/redução de intensidade. Você também pode usá-lo para combinar duas ou mais músicas em um único arquivo.

Para obter mais informações e detalhes sobre o uso do Creative Recorder, consulte sua [Ajuda on-line](#).



Utilitários de diagnóstico e solução de problemas

Creative Diagnostics

Use o Creative Diagnostics para testar rapidamente a capacidade de reprodução de áudio de CD, MIDI ou Wave da placa de áudio, a função de gravação e a saída do alto-falante. Para obter mais informações e detalhes sobre o uso do Creative Diagnostics, consulte sua [Ajuda on-line](#).

Creative Speaker Settings

Este é o principal aplicativo a ser usado no gerenciamento dos alto-falantes e na solução de problemas relacionados às configurações de alto-falante. Consulte "Creative Speaker Settings" na página 3-9.

Sound
BLASTER

AUDIGY 2

A Especificações gerais

Esta seção exibe as especificações da placa Sound Blaster Audigy 2 e do suporte para joystick/MIDI.

Especificações gerais

Esta seção exibe as especificações da placa Sound Blaster Audigy 2 e do suporte para joystick/MIDI.

Recursos



*Disponível em alguns modelos da placa Sound Blaster Audigy 2.

Masterização de barramento PCI

- Compatível com a versão 2.1 da especificação de PCI
- A masterização de barramento reduz a latência e acelera o desempenho do sistema

Processador Audigy

- Processamento avançado de efeitos digitais por aceleração de hardware
- Processamento digital de 32 bits, que mantém um intervalo dinâmico de 192 dB
- Interpolação patenteada de 8 pontos que reduz a distorção a níveis inaudíveis
- Sintetizador de wave para 64 vozes físico
- Equalização e mixagem digital com qualidade profissional
- O tamanho do banco SoundFont, que pode ser mapeado para a memória do host, é ilimitado (limita-se à memória disponível do sistema)

Caminho de áudio de alta qualidade

- Mixa origens analógicas como Áudio de CD, Entrada de linha, Auxiliar, TAD e alto-falante do PC, e Entrada de microfone via Codec AC97 com origens digitais internas
- Reprodução de 64 canais de áudio, cada uma com uma taxa de amostragem arbitrária
- Mixagem de 32 bits de todas as origens digitais dentro do mixer digital da Audigy 2
- Conversão de 24 bits de entradas analógicas em digitais com a taxa de amostragem de 96 kHz
- Conversão de 24 bits das origens digitais em analógicas a 96 kHz para saída de alto-falante 6.1 analógica



- ❑ Conversão de 24 bits das fontes estéreo digitais em analógicas a 192 kHz para saída estéreo
- ❑ Taxas de amostragem de gravação de 16 bits para 24 bits: 8; 11,025; 16; 22,05; 24; 32; 44,1; 48 e 96 kHz

Processamento de áudio digital profissional

- ❑ Suporta o formato Sony/Philips Digital Interface (SPDIF) com qualidade até 24 bits/96 kHz
- ❑ Saída SPDIF até a resolução de 24 bits na taxa de amostragem selecionável de 48 ou 96 kHz
Nota: A saída SPDIF não está disponível durante a reprodução de conteúdo de áudio digital protegido criado pela tecnologia DRM (Digital Rights Management)
- ❑ Saída SPDIF com 6 canais selecionáveis para sistemas de alto-falante digitais correspondentes
- ❑ Alteração de software de entrada-saída SPDIF (desvio) para minimizar inconveniências com relação à conexão de cabos
- ❑ Gravação de várias faixas com latência baixa e suporte de ASIO

Controle flexível de mixer

- ❑ Controle de reprodução de software de Áudio de CD, Entrada de linha, Auxiliar, TAD, alto-falante de PC, Entrada de microfone, dispositivo Wave/DirectSound, dispositivo MIDI e CD digital (CD SPDIF)
- ❑ Controle de reprodução de software de mix analógico (a soma de Áudio de CD, Entrada de linha, Auxiliar, TAD, alto-falante de PC), Entrada de microfone, dispositivo Wave/DirectSound, dispositivo MIDI e CD digital (CD SPDIF)
- ❑ Origem de entrada selecionável ou mixagem de várias origens de áudio para gravação
- ❑ Controle de volume principal ajustável
- ❑ Controle de graves e agudos separados
- ❑ Controle de balanço das partes anterior e posterior
- ❑ Controle de áudio mudo e pan para as origens do mixer

Certificação THX

A Sound Blaster Audigy 2 recebeu o prestigiado prêmio THX® de certificação em multimídia, tornando-se, assim, a opção perfeita para os adeptos de áudio em PC que buscam as melhores experiências musicais e cinematográficas.



Decodificação Dolby Digital (AC-3)

- ❑ Decodifica Dolby Digital Surround EX para canais 6.1 ou 5.1 ou passa por fluxos de bits SPDIF compactados até um decodificador externo
- ❑ Redirecionamento de graves: aprimora a saída de graves no subwoofer para pequenos sistemas de alto-falante satélite
- ❑ Frequência de cruzamento de graves (10–200 Hz): ajustável para unidades de subwoofer autônomas visando o nível de graves desejado
- ❑ Controle ajustável do nível das partes central, central posterior e LFE

Creative Multi Speaker Surround (CMSS)

- ❑ Tecnologia Multispeaker
- ❑ Mistura origens mono ou estéreo para canais 6.1
- ❑ Algoritmo de mixagem e pan de qualidade profissional

Compatibilidade SBI394/FireWire

- ❑ Compatível com a especificação IEEE 1394a
- ❑ Suporta taxas de dados de 100, 200 e 400 Mbps
- ❑ Suporta até 63 dispositivos compatíveis com IEEE 1394 conectados em série
- ❑ Fornece até 3 watts para dispositivos compatíveis com IEEE 1394

Conectividade

Placa Sound Blaster Audigy 2

Entradas de áudio

- ❑ Uma entrada de linha analógica de nível de linha através do conector estéreo no suporte posterior
- ❑ Uma entrada de microfone analógica mono através do conector estéreo no suporte posterior
- ❑ Entrada analógica CD_IN no nível de linha através do conector Molex de 4 pinos na placa
- ❑ Entrada analógica AUX_IN no nível de linha através do conector Molex de 4 pinos na placa
- ❑ Entrada analógica TAD no nível de linha através do conector Molex de 4 pinos na placa

- ❑ Entrada digital CD_SPDIF através do conector Molex de 2 pinos na placa

Saídas de áudio

- ❑ SAÍDA ANALÓGICA/DIGITAL através de miniconector de 3,5 mm e 4 pólos no suporte posterior
 - SAÍDA ANALÓGICA: canais central e subwoofer
 - SAÍDA DIGITAL: saídas SPDIF digitais anterior, posterior, central e subwoofer
- ❑ Três saídas analógicas no nível de linha através de miniconectores 3,5 mm no suporte posterior: saídas de linha 1, 2 e 3 anterior, posterior e central posterior/central/subwoofer
- ❑ Suporte a fone de ouvido estéreo (carga de 32 ohm) na saída de linha anterior

Interfaces SB1394/ FireWire



A porta/conector SB1394/
FireWire de 6 pinos apresenta
uma saída de potência máxima
de 3 watts. Conecte apenas um
dispositivo de alta utilização de
energia como o disco rígido
IEEE 1394 e a unidade CD-RW
a essa porta, a menos que seja
independente.

- ❑ Um conector SB1394/FireWire interno de pinos 2 x 5 na placa
- ❑ Uma porta SB1394/FireWire de 6 pinos no suporte posterior

Interfaces

- ❑ Cabeçote de pinos 2 x 20 AD_EXT para conexão com Audigy 2 Drive
- ❑ Cabeçote de pinos 2 x 8 JOYSTICK* para acoplar ao conector de joystick/MIDI (anexo opcional)

Sound
BLASTER

AUDIGY2

B

Solução de problemas e perguntas mais frequentes

Esta seção apresenta soluções de problemas possíveis durante a instalação ou o uso normal.



Solução de problemas e perguntas mais freqüentes

Este apêndice apresenta soluções de problemas possíveis durante a instalação ou o uso normal.

Problema na instalação do software

A instalação não é iniciada automaticamente quando você insere o CD de instalação e aplicativos da Sound Blaster Audigy 2.

Pode ser que o recurso Reprodução automática do sistema Windows não esteja ativado.

Para iniciar o programa de instalação por meio do menu de atalho Meu computador:

1. Clique duas vezes no ícone **Meu computador** da área de trabalho do Windows.
2. Na janela **Meu computador**, clique com o botão direito do mouse no ícone da unidade de CD-ROM.
3. No menu de atalho, clique em **Reprodução automática** e siga as instruções na tela.

Para ativar a Reprodução automática por meio da notificação:

1. Clique em **Iniciar -> Configurações -> Painel de controle**.
2. Na janela **Painel de controle**, clique duas vezes no ícone **Sistema**.
3. Na caixa de diálogo **Propriedades de Sistema**, clique na guia **Gerenciador de dispositivos** e selecione a unidade de CD-ROM.
4. Clique no botão **Propriedades**.
5. Na caixa de diálogo **Propriedades**, clique na guia **Configurações** e selecione **Inserir notificação automaticamente**.
6. Clique no botão **OK** para sair da caixa de diálogo.

Para iniciar a instalação do programa através do Windows Explorer:

1. No Windows Explorer, vá até a pasta D:\Audio\Setup (em que D: representa a unidade de CD-ROM).
2. Clique duas vezes no arquivo Setup.exe



Problemas com som

Há um excesso inesperado de som ambiente ou efeitos durante a reprodução de um arquivo de áudio.

A última predefinição selecionada é um ambiente inapropriado para o arquivo de áudio atual.

Para passar para um ambiente apropriado:

1. Clique na guia **Efeitos de áudio** no console do EAX.
2. Clique na caixa de seleção **Ativar/Desativar efeitos de áudio** para desmarcá-la.

Nota: O título da caixa de predefinição pode variar, dependendo do efeito selecionado.

Não há som nos fones de ouvido.

Verifique se:

- Os fones de ouvidos estão conectados ao respectivo conector.
- Na guia **Seleção de alto-falante** do Creative Speaker Settings, a opção **Fones de ouvido** está selecionada na caixa **Seleção de alto-falante/fone de ouvido**.
- Na guia **Básico** do Creative Surround Mixer, a origem de gravação selecionada é **“O que se ouve”**.

As origens de gravação analógicas individuais não são exibidas no Creative Surround Mixer.

As origens de gravação analógicas a seguir são combinadas em um controle de gravação denominado **Mix analógico (linha/CD/aux/TAD/PC)**, encontrado no painel **Gravar** da guia **Básico**:

- Entrada de linha
- Áudio do CD
- Auxiliar
- Entrada de TAD
- Alto-falante do PC

As origens de gravação analógicas individuais não podem ser selecionadas no Creative Surround Mixer.

Cinco origens de gravação analógicas são combinadas na seleção de **Mix analógico (linha/CD/aux/TAD/PC)**. Para obter mais informações, consulte “As origens de gravação analógicas individuais não são exibidas no Creative Surround Mixer.” na página B-2.

Para gravar uma origem analógica individual:

- No painel **Gravar** da guia **Básico** do Creative Surround Mixer, certifique-se de que a origem de gravação selecionada é **Mix analógico (linha/CD/aux/TAD/PC)**.
- No painel **Origem**, silencie as origens analógicas que não deseja gravar clicando no botão **Alto-falante** para colocar um **sinal de adição vermelho** sobre ele.

Não há som nos alto-falantes.

Verifique se:

- Você conectou os alto-falantes à saída da placa.
- Você selecionou a origem correta no painel **Origem** do Creative Surround Mixer.
- Se ambas as condições anteriores tiverem sido atendidas e, ainda assim, você não conseguir obter nenhum som, clique no **sinal de adição vermelho** acima do controle **Volume** e verifique se a caixa de seleção **Somente saída digital** está selecionada. Caso esteja, isso significa que você está no modo Somente saída digital e, portanto, deverá usar alto-falantes digitais para ouvir sons da placa de som. Consulte a seção “Definições da seleção de alto-falante” na Ajuda on-line do Creative Speaker Setting para obter mais informações.



Para verificar se sua placa de áudio está produzindo som, conecte fones de ouvido a ela. Caso escute o som, o problema será nos alto-falantes ou na conexão; do contrário, o problema poderá estar na configuração de software ou placa.

Nenhuma saída de áudio ao reproduzir arquivos digitais como .WAV, MIDI ou clipes AVI.

Verifique se:

- O botão de controle de volume dos alto-falantes, se existir, está posicionado na faixa intermediária. Use o Creative Surround Mixer para ajustar o volume, se necessário.
- O amplificador externo ou os alto-falantes alimentados são conectados ao conector de saída de linha ou saída posterior da placa.



- ❑ Não há conflito de hardware entre a placa e algum dispositivo periférico. Consulte “Resolvendo conflitos de E/S” na página B-11.
- ❑ A seleção de alto-falante no Creative Speaker Settings corresponde à configuração do seu alto-falante ou fone de ouvido.

Não há saída de áudio ao reproduzir CDs de áudio ou jogos do DOS que exigem um CD-ROM.

Para solucionar este problema:

- ❑ Certifique-se de que o conector de áudio analógico na unidade de CD-ROM e o conector de entrada de CD da placa de áudio estão conectados.
- ❑ Ative a reprodução de CD digital:

No Windows 98 SE

- i. Clique em **Iniciar** -> **Configurações** -> **Painel de controle**.
- ii. Na caixa de diálogo **Painel de controle**, clique duas vezes no ícone **Multimídia**.
- iii. Na caixa de diálogo **Propriedades de Multimídia**, clique na guia **Música de CD**.
- iv. Clique na caixa de seleção **Ativar áudio digital de CD para este dispositivo de CD-ROM** para selecioná-la.
- v. Clique no botão **OK**.

Para Windows Me

- i. Clique em **Iniciar** -> **Configurações** -> **Painel de controle**.
- ii. Na caixa de diálogo **Painel de controle**, clique duas vezes no ícone **Sistema**.
- iii. Na caixa de diálogo **Propriedades de Sistema**, clique na guia **Gerenciador de dispositivos**.
- iv. Clique duas vezes no ícone das unidades de DVD/CD-ROM.
Aparecerão as unidades do seu computador.
- v. Clique com o botão direito do mouse no ícone da unidade de disco. Será exibido um menu.
- vi. Clique em **Propriedades**.
- vii. Na caixa **Reprodução de CD digital** da próxima caixa de diálogo, clique na caixa de seleção **Ativar áudio digital de CD para este dispositivo de CD-ROM** para selecioná-la.



viii. Clique no botão **OK**.

Para Windows 2000 e Windows XP

- i. Clique em **Iniciar -> Configurações -> Painel de controle**.
- ii. Na caixa de diálogo **Painel de controle**, clique duas vezes no ícone **Sistema**.
- iii. Na caixa de diálogo **Propriedades de Sistema**, clique na guia **Hardware**.
- iv. Clique no botão **Gerenciador de dispositivos**.
- v. Clique duas vezes no ícone das unidades de DVD/CD-ROM.
Aparecerão as unidades do seu computador.
- vi. Clique com o botão direito do mouse no ícone da unidade de disco. Será exibido um menu.
- vii. Clique em **Propriedades**.
- viii. Na caixa **Reprodução de CD digital** da próxima caixa de diálogo, clique na caixa de seleção **Ativar áudio digital de CD para este dispositivo de CD-ROM** para selecioná-la.

Às vezes, ao realizar pan em uma origem, o som dela é desligado.

Isso geralmente ocorre quando você está no modo Somente saída digital e o balanço esquerda-direita da origem de um aplicativo de mixer, que não seja o Creative Surround Mixer (por exemplo, o aplicativo de controle de volume do Windows), está na extremidade oposta em relação à posição em que você enquadrou a origem na guia **Básico** do Creative Surround Mixer. Por exemplo, o balanço do áudio de CD no controle de volume do Windows está à esquerda, mas no Creative Surround Mixer você enquadrou o áudio de CD à direita.

Para solucionar este problema:

Abra o outro mixer e centralize os balanços de todas as origens de entrada de áudio.

Isso garante que as origens analógicas não ficarão sem áudio quando você enquadrá-los no Creative Surround Mixer.

Problemas com transferências de arquivos em algumas placas-mãe de chipset VIA

Depois de instalar a placa Audigy 2 em uma placa-mãe de chipset VIA, você poderá ver o seguinte:

Ao transferir grandes volumes de dados, o computador pára de responder ('trava') ou se reinicia, OU

Os arquivos transferidos de outra unidade estão incompletos ou corrompidos.

Esses problemas ocorrem em alguns computadores que contém o chipset de controlador VIA VT82C686B nas placas-mãe.

Para verificar se a sua placa-mãe possui o chipset VT82C686B:

- Consulte o manual do computador ou da placa-mãe, ou
- No Windows:
 - i. Clique em **Iniciar -> Configurações -> Painel de controle.**
 - ii. Clique duas vezes no ícone **Sistema.**
 - iii. Clique na guia **Gerenciador de dispositivos** ou **Hardware.**
 - iv. Clique no ícone **Dispositivos do sistema.**
 - v. Na lista exibida, verifique se os itens realçados na Figura B-1 aparecem.
 - vi. Se os itens aparecerem, abra a tampa do computador e localize o chipset VIA na placa-mãe. (Anotar as precauções de segurança na página 1-6.)
O chipset VT82C686B apresenta o número do modelo gravado no chip.

Se você tiver o chipset VT82C686B:

- A Creative recomenda que você primeiro entre em contato com o fornecedor do computador ou o fabricante da placa-mãe para conhecer as soluções mais recentes.



Figura B-1: Guia Gerenciador de dispositivos.

- ❑ Alguns usuários solucionaram os problemas acima realizando um ou ambos os procedimentos seguintes:

- descarregando os drivers VIA 4in1 mais recentes em http://www.viatech.com*,
- obtendo o BIOS mais atual para a sua placa-mãe através do site do fabricante na Web*.

*O conteúdo nesses sites da Web é controlado por outras empresas. A Creative não se responsabiliza por informações ou descarregamentos obtidos deles. Essas informações são fornecidas apenas para sua comodidade.

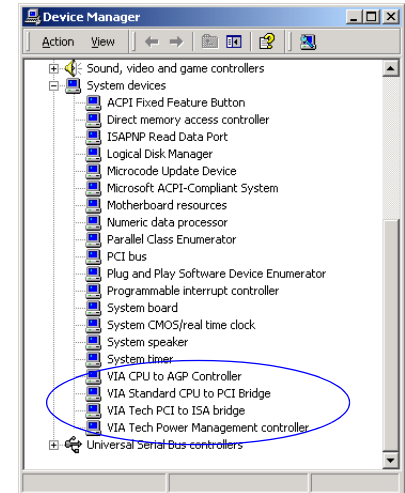
Cache do SoundFont insuficiente

Não há memória suficiente para carregar os bancos SoundFont.

Isso pode ocorrer se um arquivo MIDI compatível com SoundFont for carregado ou reproduzido quando a memória insuficiente tiver sido alocada para o Creative SoundFont Bank Manager.

Para alocar mais cache do SoundFont:

1. Clique no botão **Banco**.
A caixa de diálogo **Configurar banco** é exibida.
2. Clique no botão suspenso **Selecionar banco** e selecione um índice de banco para configurar.
3. Clique no botão **Carregar** para adicionar um banco SoundFont a um índice vazio ou ocupado.
4. Se o espaço desejado já contiver um banco e você quiser carregar um novo banco no lugar dele, realce-o e clique no botão **Substituir**.
5. Clique no botão **OK** para concluir a configuração dos bancos.

O volume de cache do SoundFont que você pode alocar depende da RAM disponível no sistema. O computador pode ficar mais lento se o volume de cache usado for muito alto.

Se a RAM disponível no sistema ainda não for suficiente:

Proceda de uma das seguintes maneiras:

- ❑ Na caixa de diálogo **Configurar banco** do Creative SoundFont Bank Manager, selecione um banco SoundFont menor, se disponível, na caixa **Selecionar banco**.
- ❑ Aumente a RAM do sistema no computador.



A desvantagem de um arquivo de SoundFont menor é sua baixa qualidade de som.

Problemas com joystick

A porta do joystick não está funcionando.

O conector de joystick/MIDI da placa de áudio pode estar em conflito com a porta de joystick do sistema.

Para solucionar este problema:

Desative o conector de joystick/MIDI da placa de áudio e use a porta do sistema. Proceda da seguinte maneira:

1. Clique em **Iniciar** -> **Configurações** -> **Painel de controle**.
2. Na janela **Painel de controle**, clique duas vezes no ícone **Sistema**.
3. Na caixa de diálogo **Propriedades de Sistema**, clique na guia **Gerenciador de dispositivos**.
4. Clique duas vezes em **Controladores de som, vídeo e jogo** e, em seguida, selecione **Porta de jogos da Creative Audigy 2** (para Windows 2000, **Porta de jogos Creative**).
5. Clique no botão **Propriedades**.
6. Na caixa de diálogo Propriedades:
 - Se você tiver a caixa de seleção **Configuração original (atual)**:
 - Desmarque a caixa de seleção para desativá-la.
 - Se você tiver uma caixa de seleção **Desativar neste perfil de hardware**:
 - Certifique-se de que a caixa de seleção está selecionada para desativá-la.
7. Clique em **OK** para reiniciar o Windows e para que as alterações tenham efeito.

Quando a interface da porta de joystick está desativada, a entrada no Gerenciador de dispositivos apresenta um X vermelho.

O joystick não está funcionando adequadamente em alguns programas.

O programa poderá usar a sincronia de processador de sistema para calcular a posição do joystick. Quando o processador é rápido, o programa pode determinar a posição do joystick incorretamente, considerando uma posição fora de alcance.



Não tente fazer alterações no BIOS a menos que possua experiência com software de sistema.



Problemas com vários dispositivos de áudio

Para solucionar este problema:

Aumente o tempo de recuperação de E/S de 8 bits da configuração do BIOS, normalmente encontrado na seção Chipset Feature Settings. Ou você também pode reduzir a velocidade do barramento AT. Se o problema persistir, tente outro joystick.

A outra placa de áudio instalada não está funcionando bem.

Talvez você tenha um dispositivo de áudio existente instalado no computador. O dispositivo de áudio pode ser uma placa de áudio ou um chipset de áudio embutido. Antes de instalar a placa Sound Blaster Audigy 2, será aconselhado que você desinstale e remova completamente seu dispositivo de áudio existente. Operar vários dispositivos de áudio no computador pode gerar questões de utilização.

Como alternativa, durante a instalação da placa Sound Blaster Audigy 2, faça o seguinte:

- ❑ Se o seu computador detectar uma placa de áudio da série Sound Blaster Live! ou Sound Blaster PCI512 instalada, aparecerá uma caixa de mensagem recomendando que você desinstale e remova completamente o dispositivo de áudio mais antigo. Clique no botão **Sim** e siga as instruções na tela para concluir a remoção do dispositivo de áudio antigo. Remova a placa de áudio antiga do computador.
- ❑ Se o computador detectar outra placa de áudio instalada, aparecerá uma caixa de mensagem recomendando que você desinstale e remova completamente o dispositivo de áudio antigo. Clique no botão **Sim** para continuar a instalação da placa Sound Blaster Audigy 2. Após a instalação da placa Sound Blaster Audigy 2, desinstale totalmente a placa existente e remova-a do computador.



O chipset de áudio embutido não está funcionando bem.

Para desativar um chipset de áudio embutido, faça o seguinte:

1. Reinicie o sistema.
2. Durante a verificação da memória, pressione <F2> ou <Delete>, dependendo da placa-mãe. É exibido o menu de configuração do BIOS.
3. Selecione **Chipset Features Setup** e pressione <Enter>.
4. Selecione **Onboard Legacy Audio** e pressione <Enter> para desativar o chipset de áudio embutido.
5. Pressione <Esc> para retornar ao menu de configuração do BIOS.
6. Selecione **Save & Exit Setup** e, em seguida, pressione <Enter>.
7. Pressione <Y> e, em seguida, <Enter>.

Problemas com a placa da série Sound Blaster Live! ou Sound Blaster PCI512

Os aplicativos da Sound Blaster Live! ou Sound Blaster PCI512 não estão funcionando.

Exceto a reprodução normal e as funções de gravação, os dispositivos de áudio mais antigos podem não funcionar bem quando a Sound Blaster Audigy 2 estiver instalada.

Para solucionar este problema:

Desinstale e remova a placa mais antiga do computador. Caso contrário, você pode desativar a placa Sound Blaster Live! ou Sound Blaster PCI512:

1. Clique em **Iniciar -> Configurações -> Painel de controle**.
2. Na janela **Painel de controle**, clique duas vezes no ícone **Sistema**.
3. Na caixa de diálogo **Propriedades de Sistema**, clique na guia **Gerenciador de dispositivos**.
4. Clique duas vezes em **Controladores de som, vídeo e jogo** e, em seguida, selecione **Creative Sound Blaster Live! Series** ou **Creative Sound Blaster PCI512**.
5. Clique no botão **Propriedades**.
6. Na caixa de diálogo Propriedades:
 - Se você tiver a caixa de seleção **Configuração original (atual)**:
 - Desmarque a caixa de seleção para desativá-la.

Se você tiver uma caixa de seleção **Desativar neste perfil de hardware**:

- Certifique-se de que a caixa de seleção está selecionada para desativá-la.

7. Clique em **OK** para reiniciar o Windows e para que as alterações tenham efeito.

Quando a série Sound Blaster Live! está desativada, a entrada no Gerenciador de dispositivos apresenta um X vermelho.

Resolvendo conflitos de E/S



Você também pode consultar a seção Solução de problemas na Ajuda on-line do Windows 98 SE/Me.

Podem ocorrer conflitos entre a placa de áudio e outro dispositivo periférico, caso ambos sejam definidos para usar o mesmo endereço de E/S.

Para resolver conflitos de E/S, altere as definições de recurso da placa de áudio ou do dispositivo periférico em conflito no sistema usando o Gerenciador de dispositivos no Windows 98 SE/Me.

Se você ainda não souber qual placa está causando conflito, remova todas as placas exceto a de áudio e outras placas essenciais (por exemplo, controladora de disco e gráfica). Adicione cada placa até que o Gerenciador de dispositivos indique que ocorreu um conflito.

Para resolver conflitos de hardware no Windows 98 SE/Me:

1. Clique em **Iniciar** -> **Configurações** -> **Painel de controle**.
2. Na janela **Painel de controle**, clique duas vezes no ícone **Sistema**.
3. Na caixa de diálogo **Propriedades de Sistema**, clique na guia **Gerenciador de dispositivos**.
4. Na entrada Controles de som, vídeo e jogo, selecione o driver da placa de áudio em conflito – indicada pelo ponto de exclamação (!) – e clique no botão **Propriedades**.
5. Na caixa de diálogo Propriedades, clique na guia **Recursos**.
6. Certifique-se de que a caixa de seleção **Usar configurações automáticas** está selecionada e clique no botão **OK**.
7. Reinicie o sistema para permitir que o Windows 98 SE/Me reatribua recursos à placa de áudio e/ou ao dispositivo em conflito.

Problemas com o Encore DVD Player

O Encore DVD Player não é iniciado quando um disco de DVD é inserido na unidade.

Para solucionar este problema:

1. Na bandeja de sistema do Windows, clique com o botão direito do mouse no ícone Detector de disco e, em seguida, clique em **Propriedades**.
2. Na página da guia **Geral** da caixa de diálogo **Creative Disc Detector**, certifique-se de que a caixa de seleção **Ativar detector de disco** está selecionada.
3. Clique na guia **Dispositivos de reprodução**.
4. Selecione a entrada de disco de DVD e, em seguida, clique no botão **Selecionar dispositivo de reprodução**.
5. Na caixa de diálogo **Propriedades do dispositivo de reprodução**, clique no botão **Procurar**.
6. Localize e selecione D:\Arquivos de programas\Creative\PC- DVD Encore, (onde D: representa a unidade de CD-ROM) e clique duas vezes na entrada **ctdvdply**.
A caixa **Nome** agora exibe a entrada *ctdvdply*.
7. Clique duas vezes no botão **OK**.

Problemas com o dispositivo de reprodução de DVD virtual

Alterar a configuração de áudio (por exemplo, passando do modo multicanal para o modo de saída SPDIF ou vice-versa) enquanto estiver assistindo um filme de DVD não funciona, mesmo que todas as definições no software do dispositivo de reprodução de DVD e no Creative Surround Mixer estejam corretas.

Para solucionar este problema:

Feche e reinicie o dispositivo de reprodução de DVD virtual.

Problemas com o driver de vídeo digital para Windows 98 SE/2000/Me/XP



O driver 1394 DVConnect não é executado no Windows XP.

A filmadora de vídeo digital não está funcionando adequadamente.

A versão do driver da filmadora de vídeo digital MS pode não ser a mais recente (v4.10.2226).

Para solucionar este problema:

1. Visite www.Microsoft.com e descarregue a atualização de vídeo digital para o arquivo DirectX 8.0 (dx80bda.exe).
2. Instale o arquivo acima no computador.

Nota: É necessário instalar primeiro o DirectX 8.0 ou 8.0a em tempo de execução.

Se o problema persistir, o driver da filmadora de vídeo digital MS pode não estar totalmente otimizado para a filmadora de vídeo digital.

Para solucionar este problema:

1. Ligue a filmadora de vídeo digital.
2. Insira o CD de instalação e aplicativos da Sound Blaster Audigy 2 na unidade de CD-ROM. Saia da tela de boas vindas.
3. Usando o Windows Explorer, localize a pasta **1394** no CD-ROM e execute o arquivo DVConnect 240.exe. Siga as instruções na tela para concluir a configuração.
Se você estiver no Windows 98 SE, talvez seja solicitado que você insira primeiro o CD-ROM do Windows 98 SE. Siga as instruções na tela para concluir a configuração.
4. Clique no botão **Concluir**.
5. Desligue e ligue a filmadora de vídeo digital.

Problemas no Windows XP

Uma mensagem de erro de instalação de hardware é exibida em um sistema operacional Windows XP durante a instalação dos aplicativos não-Creative.

Quando este produto foi lançado, a Microsoft recomendava que as empresas enviassem suas soluções de hardware para certificação. Se um driver de dispositivo de hardware não for enviado ou não estiver qualificado para a certificação da Microsoft, uma mensagem de aviso semelhante a esta abaixo será exibida.



Talvez você veja essa mensagem ao instalar drivers de hardware de outras empresas que não sejam a Creative. Neste caso, você poderá clicar no botão **Continuar mesmo assim**. Os drivers de dispositivo não assinados pela Microsoft podem ser usados no Windows XP sem prejudicar ou desestabilizar o computador.

Se você precisar de mais ajuda ou informações relacionadas ao XP, entre em contato com a empresa que desenvolveu o driver através de seu site na Web ou seu telefone de atendimento.

Problemas com dispositivos de áudio digitais



Se você tiver o Intel Application Accelerator versão 1.1.2 instalado no computador, o DMA poderá ser selecionado automaticamente em todas as unidades.

Chiados intermitentes ou ausência de som nos alto-falantes digitais.

Certifique-se de selecionar a taxa de amostragem da saída SPDIF PCM do conector de saída digital de modo que corresponda aos requisitos do dispositivo receptor. Talvez você precise selecionar um taxa de amostragem de saída digital menor. As opções disponíveis são 48 KHz e 96 KHz.

Para solucionar este problema:

1. No Creative MediaSource Go! Launcher, clique na guia **Definições do produto**.
2. Clique duas vezes no ícone **Controles de dispositivo**.
3. Clique na guia **Taxa de amostragem**.
4. Clique na taxa de amostragem necessária na lista **Taxa de amostragem da saída digital**.

São ouvidos estalos durante a reprodução.

Verifique se o recurso DMA está selecionado para todas as unidades.

Para solucionar este problema:

Para Windows 98 SE e Windows Me:

1. Clique em **Iniciar** -> **Configurações** -> **Painel de controle**.
2. Na caixa de diálogo **Painel de controle**, clique duas vezes no ícone **Sistema**.
3. Na caixa de diálogo **Propriedades de Sistema**, clique na guia **Gerenciador de dispositivos**.
4. Clique duas vezes no ícone **Unidades de disco**.
Aparecerão as unidades do seu computador.
5. Clique duas vezes no ícone da unidade de disco rígido.
6. Na caixa que aparece, clique na guia **Configurações**.
7. Clique na caixa de seleção **DMA** (acesso direto à memória) para selecioná-lo.
Aparece uma caixa com uma mensagem de alerta.
8. Clique no botão **OK**.
9. Clique no botão **OK** na próxima caixa.
10. Clique no botão **Fechar** na caixa de diálogo **Propriedades de Sistema**.



11. Quando instruído a reiniciar o computador, clique no botão **Sim**.
12. Repita as etapas de 4 a 11 se você tiver outras unidades, por exemplo, outras unidades de disco rígido, unidades de CD-ROM, CD-RW e DVD-ROM. Na etapa 4, clique duas vezes no ícone da respectiva unidade.

Para Windows 2000 e Windows XP:

1. Clique em **Iniciar -> Configurações -> Painel de controle**.
2. Na caixa de diálogo **Painel de controle**, clique duas vezes no ícone **Sistema**.
3. Na caixa de diálogo **Propriedades de Sistema**, clique na guia **Hardware**.
4. Clique no botão **Gerenciador de dispositivos**.
5. Clique duas vezes no ícone **Controladores ATA/ATAPI IDE**.
Aparecerão os canais IDE.
6. Clique com o botão direito do mouse no ícone **Canal IDE primário**.
7. Clique em **Propriedades**.
8. Na caixa de diálogo **Propriedades**, clique na guia **Configurações avançadas**.
9. Clique na caixa de seleção **DMA se disponível** para selecioná-la.
10. Clique no botão **OK**.